

Art. 4056

**DE Betriebsanleitung**  
Verbinder-Schutzbox

---

**EN Operator's manual**  
Connector Protection Box

---

**FR Mode d'emploi**  
Boîtier de protection pour connecteurs

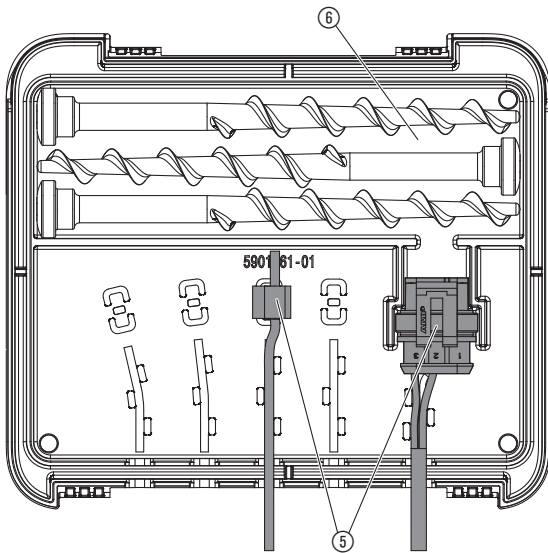
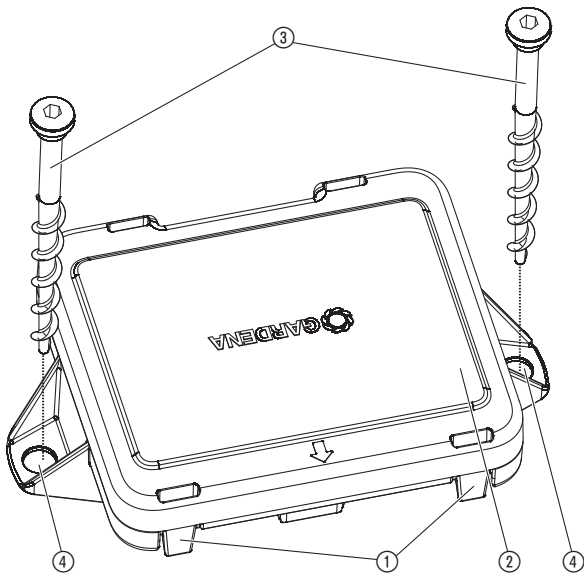

## GARDENA Verbinder-Schutzbox

### Bestimmungsgemäße Verwendung:

Die GARDENA Verbinder-Schutzbox ist dazu bestimmt die Anschluss-Kabel der Mähroboter-Ladestation über den Winter zu schützen.

## 1. SICHERHEIT

### Wichtig!

**Lesen Sie die Gebrauchsanweisung sorgfältig und bewahren Sie diese zum Nachlesen auf.**

### Persönliche Sicherheit



**GEFAHR! Erstickungsgefahr!**

**Kleinere Teile können leicht verschluckt werden. Beim Polybeutel besteht Erstickungsgefahr für Kleinkinder. Halten Sie Kleinkinder während der Montage fern.**

## 2. MONTAGE

### Verbinder-Schutzbox montieren:

1. Ziehen Sie die 2 Laschen ① und nehmen Sie den Deckel ② ab.
2. Drehen Sie 2 der Erdschrauben ③ der Ladestation in die Löcher ④.
3. Optional können Sie die übrigen Erdschrauben in das Fach ⑥ der Verbinder-Schutzbox einlegen.
4. Setzen Sie die Anschluss-Kabel in die Kabel-Halterungen ⑤ ein.
5. Schließen Sie den Deckel. *Beachten Sie beim Schließen des Deckels die Pfeilmarkierung.*

## 3. WARTUNG

### Verbinder-Schutzbox reinigen:



**GEFAHR! Körperverletzung!**

→ Reinigen Sie das Produkt nicht mit einem Wasserstrahl (insbesondere Hochdruckwasserstrahl).

→ Reinigen Sie die Verbinder-Schutzbox mit einem weichen Tuch.

## 4. LAGERUNG

### Außerbetriebnahme:

Das Produkt muss für Kinder unzugänglich aufbewahrt werden.

### Entsorgung:

(gemäß RL2012/19/EU)

Das Produkt darf nicht über den normalen Haushaltsmüll entsorgt werden. Es muss gemäß den geltenden lokalen Umweltschutzvorschriften entsorgt werden.



### WICHTIG!

Entsorgen Sie das Produkt über oder durch Ihre örtliche Recycling-Sammelstelle.

## 5. SERVICE/GARANTIE

### Wir bieten Ihnen umfangreiche Serviceleistungen:

- Qualifizierte, schnelle und kostengünstige Reparatur durch unseren **Zentralen Reparaturservice**  
– Bearbeitungsdauer in unserem Hause max. 5 Arbeitstage
- Einfache und kostengünstige Rücksendung an GARDENA durch den **Abhol-Service** (nur innerhalb Deutschland)  
– Abholung innerhalb von 2 Tagen
- Kompetente Beratung bei Störung/Reklamation durch unseren **Technischen Service**
- Schnelle und kostengünstige Ersatzteilversorgung durch unseren **Zentralen Ersatzteil-Service** – Bearbeitungsdauer in unserem Hause max. 2 Arbeitstage

### Service-Anschrift

**GARDENA Manufacturing GmbH Service**  
Hans-Lorenser-Str. 40, D-89079 Ulm

### Ihre direkte Verbindung zum Service in Deutschland

**Telefon (07 31) 4 90 + Durchwahl**  
[www.gardena.de/service/](http://www.gardena.de/service/)

*Technische Störungen/Reklamationen*  
Telefon -290 Fax -389  
E-Mail: [service@gardena.com](mailto:service@gardena.com)

*Reparaturen/Antworten auf Kostenvorschläge*  
Telefon -300 Fax -249  
E-Mail: [service@gardena.com](mailto:service@gardena.com)

*Ersatzteilbestellung/Allgemeine Produktberatung*  
Telefon -123 Fax -249  
E-Mail: [service@gardena.com](mailto:service@gardena.com)

### Abholservice

(0 18 03) / 30 81 00 oder (0 18 03) / 00 16 89  
(0,09 €/je angefangene Min. Festnetz, Mobilfunk  
max. 0,42 €/je angefangene Min.)

### Ihre direkte Verbindung zum Service Unsere Kunden in Österreich und in der Schweiz wenden sich bitte an die Service-stelle (Anschrift siehe Umschlagseite)

#### in Österreich

Telefon (+43) (0) 732 77 01 01-485  
E-Mail: [service.gardena@husqvarnagroup.com](mailto:service.gardena@husqvarnagroup.com)

#### in der Schweiz

Telefon (+41) (0) 62 887 37 90  
E-Mail: [info@gardena.ch](mailto:info@gardena.ch)

### Garantie:

Im Garantiefall sind die Serviceleistungen für Sie kostenlos.

GARDENA Manufacturing GmbH gewährt für dieses Produkt 2 Jahre Garantie (ab Kaufdatum). Diese Garantieleistung bezieht sich auf alle wesentlichen Mängel des Produktes, die nachweislich auf Material- oder Fabrikationsfehler zurückzuführen sind. Sie erfolgt durch die Ersatzlieferung eines einwandfreien Produktes oder durch die kostenlose Reparatur des eingesandten Produktes nach unserer Wahl.

## **DE PRODUKTHAFTUNG**

---

Wir weisen ausdrücklich darauf hin, dass wir in Übereinstimmung mit dem Produkthaftungsgesetz nicht für Schäden haften, die durch unsere Produkte entstehen, wenn diese unsachgemäß und nicht durch einen von uns autorisierten Servicepartner repariert wurden oder wenn keine Original GARDENA Teile oder von uns zugelassene Teile verwendet wurden.

## **EN PRODUCT LIABILITY**

---

In accordance with the German Product Liability Act, we hereby expressly declare that we accept no liability for damage incurred from our products where said products have not been properly repaired by a GARDENA-approved service partner or where original GARDENA parts or parts authorised by GARDENA were not used.

## **FR RESPONSABILITÉ**

---

Conformément à la loi relative à la responsabilité du fait des produits défectueux, nous déclarons expressément par la présente que nous déclinons toute responsabilité pour les dommages résultant de nos produits, si lesdits produits n'ont pas été correctement réparés par un partenaire d'entretien agréé GARDENA ou si des pièces d'origine GARDENA ou des pièces agréées GARDENA n'ont pas été utilisées.

