

**OPERATING INSTRUCTIONS AND PARTS LIST
INSTRUCCIONES DE OPERACIÓN Y LISTA DE PIEZAS**



MICROCON

MODEL: MCC 75E (electric)
 MCC 40H (gas)
 MCC 20R (gas)

TARGET®

17400 West 119th Street
Olathe, Kansas 66061
Customer Service800-288-5040
Corp. Office913-928-1000
Cust. Service FAX.....800-825-0028
Corp. Office FAX913-438-7951
Int'l. FAX.....913-438-7938
Internet.....<http://www.targetdbi.com>

Target Products Japan

Room 806
Taichi Roppongi Mansion
6-3-15 Roppongi
Minato-Ku, Tokyo
Japan 106
PHONE03-5411-2775
FAX.....03-5411-2776

Diamant Boart/Target Australia

26/7 Salisbury Road
Castle Hill, N.S.W. 2154
Australia
PHONE.....02-96344677
FAX.....02-96804982



Every machine is thoroughly tested before leaving the factory. Each machine is supplied with a copy of this manual. Operators of this equipment must read and be familiar with the safety warnings. Failure to obey warnings may result in injury or death. Follow instructions strictly to ensure long service in normal operation.

CONTENTS

Symbol Definitions	3 - 5
Decal Descriptions and Locations.....	6
Safety Warnings - DOs & DO NOTs.....	8 - 9
Instructions:	
1. Features.....	10
2. General Instruction.....	10
3. Check Before Starting.....	11
4. Starting Saw.....	11
5. Operating Instructions.....	11
6. Application Guide.....	12
7. Maintenance	13
8. Important Advise.....	13
9. Repairs.....	13
10.Spare Parts	13
Diagrams and Spare Parts.....	20 - 21
Wiring Diagrams.....	22



Antes de salir de nuestra fábrica, cada máquina es sometida a pruebas detenidas. Cada máquina de corte es entregada con una copia de este manual. Los operarios de estos equipos deben leer y familiarizarse con las instrucciones de seguridad. El no prestar atención a estas advertencias puede ocasionar graves lesiones. Siga estrictamente nuestras instrucciones y su máquina le va a prestar largos años de servicio en condiciones normales de utilización.

CONTENIDO

Definición De Símbolos.....	3 - 5
Descripción De Calcomanías Y Ubicaciones.....	6
Advertencias de Seguridad HACER & NO HACER.....	14 - 15
Instrucciones:	
1. Características	16
2. Instrucciones Generales.....	16
3. Revisiones Antes Del Arranque.....	17
4. Para Arrancar la Cortadora.....	17
5. Instrucciones De Operación	17
6. Guía De Uso De La Cortadora	18 - 19
7. Mantenimiento	19
8. Aviso Importante.....	19
9. Reparaciones.....	19
10.Piezas De Recambio	19
Diagrama y Piezas De Recambio.....	20 - 21
Diagrama De Cablado Eléctrico.....	22



SYMBOL DEFINITIONS DEFINICIÓN DE SIMBOLOS



- Please read the instructions for use prior to operating the machine for the first time.
- Antes de la puesta en marcha, lea detenidamente las instrucciones y familiarícese con la máquina.



- Mandatory
- Obligatorio



- Indication
- Indicación



- Prohibition
- Prohibición



- Warning Triangle
- Triángulo De Advertencia



- Wear Eye Protection
- Usar Gafas De Protección



- Wear Breathing Protection
- Usar Máscara De Protección



- The Use Of Ear Protection Is Mandatory
- Es Obligatorio El Uso De Protección Auditiva



- Wear a Hard Hat
- Usar Casco Duro



- Wear Safety Shoes
- Usar Zapatos De Seguridad



- Wear Appropriate Clothing
- Usar Ropa Adecuada



- Motor Off
- Parar El Motor



- Use In Well Ventilated Area
- Usar En Una Área Bien Ventilada



- Do Not Use In Flammable Areas
- No Usar In Áreas Inflamables



- Machinery Hazard, Keep Hands And Feet Clear.
- Máquina Peligrosa - Mantenga Manos Y Pies Alejados De La Máquina



- Danger, Poison Exhaust Gas
- Peligro, Gases De Escape Tóxicos



- No Non-working Personnel In Area
- Prohibido Para Personas Ajenas A La Obra



- No Smoking
- No Fumar



- Do Not Operate Without All Guards In Place
- No Operar Sin Todas Las Protecciones In Su Sitio



- Always Keep the Blade Guards In Place
- Mantenga Siempre Las Protecciones De La Hoja En Su Sitio



- Keep Work Area Clean/Well Lit, Remove All Safety Hazards
- Mantenga Limpio El Sitio De Trabajo/Bien Iluminado, Elimine Todos Los Riesgos De Seguridad



- Dangerously High Noise Level
- Nivel De Ruido Elevadamente Peligroso



- Pay Extreme Attention To The Care And Protection Of The Machine Before Starting Up
- Ponga Extrema Atención Al Cuidado Y Preparación De La Máquina Antes De Ponerla En Marcha



- Remove Tools From Area and Machine
- Elimine Las Herramientas Del Área Y De La Máquina



- Oil Pressure
- Presión De Aceite



- Oil Required
- Necesita Aceite



- Dipstick, Maintain Proper Oil Level
- Varilla De Control, Mantenga El Nivel De Aceite Correcto



- Lubrication Point
- Punto De Lubrication



- Unleaded Fuel Only
- Solamente Combustible Sin Plomo



- Repairs Are To Be Done By An Authorized Dealer Only
- Las Reparaciones Deben Ser Efectuadas Únicamente Por Un Distribuidor Autorizado

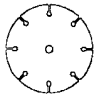

- Diamond Blade
- Sierra Diamantada

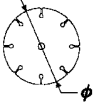

- Blade Diameter
- Diámetro De La Hoja

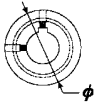

- Pulley Diameter
- Diámetro De La Correa



- Number of Revolutions Per Minute, Rotational Speed
- N° De Revoluciones Por Minuto, Velocidad De Rotación

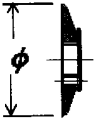

- Blade Flange Diameter
- Diámetro De La Brida De La Hoja



- Machine Mass (lb.)
- Masa De La Máquina (lb.)



- Electric Motor
- Motor eléctrico



- Engine
- Motor



- Engine Speed Revolutions/Minute
- Velocidad Del Motor En Revoluciones Por Minuto (RPM)



- Engine Start
- Arranque Del Motor

WARNING

HEARING HAZARD

DURING NORMAL USE OF THIS MACHINE, OPERATOR MAY BE EXPOSED TO A NOISE LEVEL EQUAL OR SUPERIOR TO **85 dB (A)**

ATENCION

RIESGO DE DAÑO AUDITIVO

EN CONDICIONES NORMALES DE UTILIZACIÓN, EL OPERADOR DE ESTA MÁQUINA PUEDE ESTAR EXPUESTO A UN NIVEL DE RUIDO IGUAL O SUPERIOR A **85 dB (A)**

**DECAL DESCRIPTIONS AND LOCATIONS
DESCRIPCIÓN DE CALCAMONIAS Y UBICACIONES**

MICRO CON

P/N 172154 Decal, Microcon
Location: Front of Frame
Quantity: 1



P/N 197108 Decal, Target
Location: Blade Guard and Back of Frame
Quantity: 2



P/N 040563 Decal, Grease Bearings Daily
Location: Top of Frame Between Bld Shft Brngs
Quantity: 1



P/N 177588 Decal, Caution
Location: Belt Guard
Quantity: 1



P/N 169065 Decal, Muffler Hot
Location: Fuel Tank
Quantity: 1
Gas Only



P/N 171792 Decal, Motor Reset
Location: Switch Box
Quantity: 1
Electric Only

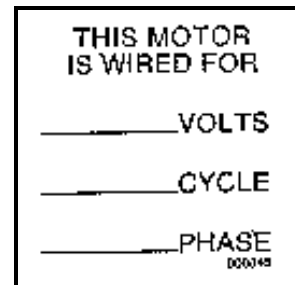

P/N 000845 Decal, Motor Information
Location: Electric Motor
Quantity: 1

SAFETY FIRST!



WARNING: FAILURE TO COMPLY WITH THESE WARNINGS AND OPERATING INSTRUCTIONS COULD RESULT IN DEATH OR SERIOUS BODILY INJURY.

DO

- DO Read this entire operator's manual before operating this machine. Understand all warnings, instructions, and controls.
- DO keep all guards in place and in good condition.
- DO wear safety-approved hearing, eye, head and respiratory protection.
- DO read and understand all warnings and instructions on the machine.
- DO read and understand the symbol definitions contained in this manual.
- DO keep all parts of your body away from the blade and all other moving parts.
- DO know how to stop the saw quickly in case of emergency.
- DO shut off the engine and allow it to cool before refueling.
- DO inspect the blade, flanges and shafts for damage before installing the blade.
- DO use only steel center diamond blades manufactured for use on concrete saws
- DO use only the blade flanges supplied with the saw. Never use damaged or worn blade flanges.
- DO use only blades marked with operating speed rated at 5000 RPM or higher. Maximum 8" diameter, 5/8" arbor.
- DO verify saw drive configuration by checking blade shaft RPM, pulley diameters, and blade flange diameter.
- DO read all safety materials and instructions that accompany any blade used with this saw.
- DO inspect each blade carefully before using it. If there are any signs of damage or unusual wear, **DO NOT USE THE BLADE.**
- DO mount the blade solidly and firmly, Wrench tighten the arbor nut.
- DO make sure the blade and flanges are clean and free of dirt and debris before mounting the blade on the saw.
- DO use dry cutting diamond blades with a 5/8" diameter arbor only. Never use damaged or worn blade flanges.
- DO use the correct blade for the type of work being done. Check with blade manufacturer if you do not know if blade is correct.
- DO use caution and follow the instructions when loading and unloading the saw.
- DO operate this machine only in well ventilated areas.
- DO instruct bystanders on where to stand while the saw is in operation.
- DO establish a training program for all operators of this machine.
- DO clear the work area of unnecessary people. Never allow anyone to stand in front of or behind the blade while the engine is running.
- DO move the machine at least 10 feet (3 meters) from the fueling point before starting the engine and make sure the gas cap on the machine and the fuel can is properly tightened.
- DO make sure the blade is not contacting anything before starting the engine.
- DO use cautions when lifting and transporting this machine.
- DO always tie down machine when transporting.
- DO always check for buried electrical cables before sawing. If unsure, contact the local utilities.
- DO clean the machine after each day's use.
- DO always give a copy of this manual to the equipment user. If you need extra copies, call TOLL FREE 1-800-288-5040.

SAFETY FIRST!



WARNING: FAILURE TO COMPLY WITH THESE WARNINGS AND OPERATING INSTRUCTIONS COULD RESULT IN DEATH OR SERIOUS BODILY INJURY.

DO NOT

- DO NOT** operate this machine unless you have read and understood this operator's manual.
- DO NOT** operate this machine without the blade guard, or other protective guards in place.
- DO NOT** stand behind or in front of the blade path while the engine is running.
- DO NOT** leave this machine unattended while the engine is running.
- DO NOT** work on this machine while the engine is running.
- DO NOT** operate this machine when you are tired or fatigued.
- DO NOT** exceed maximum blade speed shown for each blade size. Excessive speed could result in blade breakage.
- DO NOT** use damaged equipment or blades.
- DO NOT** touch or try to stop a moving blade with your hand.
- DO NOT** cock, jam, wedge or twist the blade in a cut.
- DO NOT** transport a cutting machine with the blade mounted on the machine.
- DO NOT** use a blade that has been dropped or dropped..
- DO NOT** touch a dry cutting diamond blade immediately after use. These blades require several minutes to cool after each cut.
- DO NOT** use damaged or worn blade flanges.
- DO NOT** allow other persons to be near the machine when starting, refueling, or when the saw is in operation.
- DO NOT** operate this machine in an enclosed area unless it is properly vented.
- DO NOT** operate this machine in the vicinity of anything that is flammable. Sparks could cause a fire or an explosion.
- DO NOT** allow blade exposure from the guard to be more than 180 degrees.
- DO NOT** operate this machine while using drugs or alcohol.
- DO NOT** operate this machine with the belt guard or blade guard removed
- DO NOT** operate this machine unless you are specifically trained to do so
- DO NOT** use a blade that has been over heated (Core has a bluish color)
- DO NOT** jam material into the blade.
- DO NOT** grind on the side of the blade
- DO NOT** tow this machine behind a vehicle.

This saw was designed for certain applications only. DO NOT modify this saw or use for any application other than for which is it was designed. If you have any questions relative to its application, DO NOT use the saw until you have written Diamant Boart, Inc. and we have advised you.

**Diamant Boart, Inc.
17400 West 119th Street
Olathe, Kansas 66061**

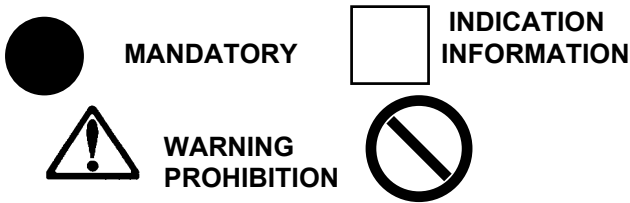

These signs will give advice for your safety

Before leaving our factory every machine is thoroughly tested.

Follow our instructions strictly and your machine will give you long service in normal operating conditions.

1. Features

Use: Dry sawing of concrete or pavement.

Tools: Diamond blades -- dry only
 Ø: 6 - 8 (15 – 20cm) with 5/8 (16mm) arbor

(For information contact your Target supplier)

Depths of Cut (Maximum):
 2.00" with Ø 8"

Nominal Weight: 75 lb. (34 kg)
Operating Weight: 75 lb. (34 kg)
Dimensions (L x W x H): 17" x 13" x 26" (43 x 33 x 66 cm)
Blade Shaft RPM: 8" (20cm) - 5400 Maximum

Before starting up machine make sure you read these instructions and are familiar with the operation of this machine.

The working area must be completely clear, well lit and all safety hazards removed (no water or dangerous objects in the vicinity)

The operator must wear protective clothing appropriate to the work he is doing. We recommend hearing, respiratory and eye protection.

Any persons not involved in the work, should leave the area.

Use only blades marked with a maximum operating speed greater than the bladeshaft speed.

2. General Instructions

- Use ONLY general purpose dry cutting diamond blades intended for use on power saws - speed rate at 5000RPM or higher, maximum 8 (20cm) diameter.

WARNING: This saw is intended to operate with dry cutting diamond blades with a 5/8 (15mm) diameter arbor ONLY.

- Always turn the engine off prior to mounting, removing or changing blades or adjusting the guard, guide frame or other accessories.
- Make sure that both blade flanges are clean and free from burrs and/or foreign matter. Do not use flanges that are worn down in diameter or of uneven diameter. Tighten flanges securely with the special clamping nut and wrench provided. Rotate the blade by hand to be certain that it does not come in contact with the blade guard.
- To mount cutting blade, release the blade guard latch and rotate the blade guard until the blade flanges are accessible. Place the inner flange over the shaft bushing and make sure the flange fits flat against the shaft bushing. Next inspect the blade and hole and assure that it fits snugly over the shaft bushing. Install the outer flange nut and tighten securely with a 9/16 hex wrench. Lower the blade guard and relatch.
- To aid tightening the flange nut, there is a 1 (2.54cm) hex wrench provided for holding the shaft bushing. Do not over tighten as to deform the blade flanges.
- Frequent cleaning and care will allow the saw to run cooler and provide longer service. The saw is most effectively cleaned with dry compressed air. Do not use a high pressure washer around the blade shaft bearing seals, switch assembly or electric motor components.

3. Check Before Starting



Take into account the working conditions from the health and safety point of view

- Fuel: Check the engine maintenance manual.
 - ❖ Gas Models: Unleaded gasoline is recommended



WARNING!! Engine is shipped without oil.

- Check that the engine oil level is correct. Because the engine often operates at an angle, check the oil level (with engine horizontally) frequently to ensure that the oil level never falls below the lower mark on the dipstick. 10W30 oil is recommended.
- Electric Models: Verify all electrical connections are intact.

4. To Start The Saw



Always pay extreme care and attention to the preparation of the machine before starting.



Remove all wrenches and tools from the floor and the machine.



Always keep the blade guard in place.

On Gasoline Models:

- Place STOP/RUN switch located on the handle to "RUN" position.
- Start the engine by following the procedure in the engine manual.
- Let the engine warm up at half throttle.
- Open the engine throttle to full open before sawing. All sawing is done at full throttle.



DO NOT change the governor setting - it is factory set for the correct speed.

On Electric Models:



Make sure that the saw is connected to a properly grounded electrical outlet.

- Check the electrical outlet voltage to be sure it is 115 volts, 60Hz fused (or breaker) at a minimum of 15 amps. The power supply voltage should not vary more than +/- 10% from the name plate voltage figure. A voltage variation of more than +/- 10% will cause a loss of power, overheating and possible motor damage.



WARNING: Never connect the saw into any external speed control device of any kind!!

- Extension cords up to 50 feet (15m), use #12GA minimum wire size; and up to 100 feet (30m), use #10GA and up to 150 feet (45m), use #8GA minimum wire size. When cutting outdoors, use an extension cord rated and marked for outdoor use.

5. Operating Instructions

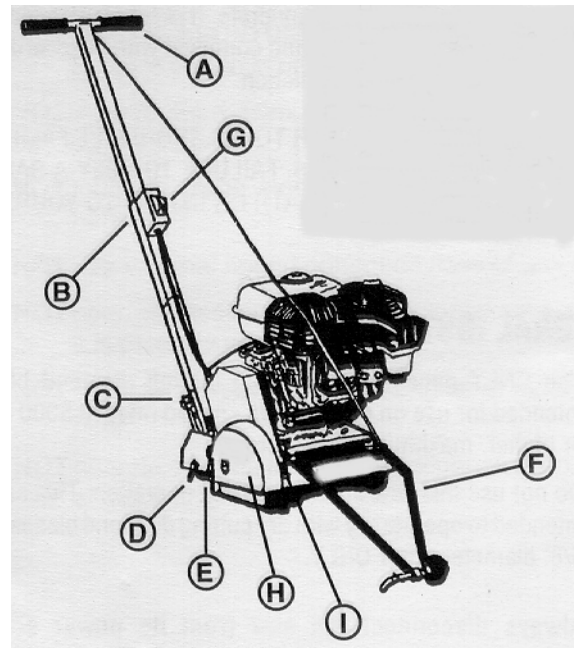

FIGURE A

- | | |
|------------------------------|----------------------|
| A. Handle | F. Front Pointer |
| B. Lock Knob (handle adjust) | G. Switch Assembly |
| C. Lock Pin | H. Blade Guard |
| D. Rear Pointer | I. Blade Guard Latch |
| E. Depth Stop | |

- Extend the handle by rotating the handle assembly to the vertical position and insert the lock pin through the handle bracket and handle assembly. Loosen the handle knob, extend the handle to its

- full length and retighten knob. (As shown in Figure A)
2. Make sure the extension cord is not tangled and is free from the machine. (Electric Models only.)
 3. With the handle positioned down, confirm that the blade is clear of the surface.
 - A. Turn switch to "ON" position (Electric)
 - B. Start the engine (Gas)
 4. Align the saw with the cutting line using the front and rear pointers as references.
 5. The blade on this saw may be lowered in the concrete by loosening the lock knob and allowing the weight of the saw to assist in the lowering of the blade. DO NOT push the handle forward. The blade is held at the desired depth by tightening the lock knob when the blade has reached the desired depth. The saw can now be raised from the cut and will return to the previous preset depth.
 6. Raise the handle and the blade will plunge to the preset depth. The depth can be preset to any depth between 0 and 2 by adjusting the depth stop. Loosen the depth stop knob and slide stop up or down to achieve the desired depth. Push the saw with even steady pressure. Maintain proper cutting speed by listening to the motor or engine. Should the blade slow or stall, reduce forward pressure and allow the blade shaft speed to recover.

6. Application Guide

A. INTRODUCTION:

- The MICROCON saw has been specifically designed to cut expansion joint in concrete. It is designed with the following features:
 - A. Portable
 - B. Option - Gas or Electric Versions
 - C. Compact
 - D. Variable Depth Control
 - E. Stable Cutting Platform
 - F. Counterbalanced
- These features have been incorporated to aid in achieving straight and acceptable cuts in green concrete. However, just as finish troweling is an art to achieve the desired texture, so is cutting green concrete an art to achieve straight and spall free joint.

B. READING THE CONCRETE:

- After the concrete has been final troweled, the joints should be cut as soon as possible.

- Many factors effect the time of cutting as with troweling. They are water content of the mix, SPI rating of the mix, size of the aggregate, type of surface finish desired, i.e., broomed, hand troweled, power troweled, and super finish. Ambient air temperature, humidity, direct sunlight and many other atmospheric conditions can effect the curing rate as well. Therefore, no hard and fast rules can be established to assure optimum cut quality and speed. Only experience.
- It has been found that sealing the concrete can aid in improving the cut as well as speed clean up. It is suggested that if the job specification calls for sealing, the sealant should be applied prior to cutting. This may delay the cutting while the sealant is curing. However, it will proved easier clean up. Here again, conditions on specific jobs may change this approach, but in general, it is recommended to apply the sealant first.
- Next, chalk a line. Align the front and rear pointer on the chalk line and cut with steady even pressure, not stalling the engine during the cut. Cut only as deep as the job specification requires! Set the depth stop so as to maintain the required depth of cut. This can be between 1/2 & 2 (1.2 & 5 cm). Remember deeper cuts mean slower cutting rate and additional blade wear and cost.
- Many job specifications now allow shallow cuts for crack control when cut within a few hours of the pour. A certain amount of random cracking may be controlled during the initial curing process, but there is no scientific data to ascertain effectiveness of the crack control. Job specifications, requiring early cutting within a few hours of the pour are being based on contractor input. If this is not verified in your region and not consistent with field condition, it is strongly suggested that the contractor request deviation to the specification. The first 60 days are critical as well as the first thermocycle (weather related temperature changes). The TARGET MICROCON has sufficient power and head weight to maintain a constant depth up to 2 (50mm). This can assure random crack control within the long established guide line of D/4 in a slab up to 8 (15cm) thick. Unless otherwise specified, the D/4 principal should be followed and cutting the full D/4 with the MICROCON, it is not necessary to recut the joint the next day.

C. IF UNACCEPTABLE SPALLING OCCURS, THERE ARE SEVERAL ITEMS TO INVESTIGATE:

- Check for excessive movement in the front axle. Adjust set collar so the front axle moves freely, but has no excessive play. Adjust set collars so there is no play in the handle and rear wheels as well.

- Check the blade for wear. If you are using a blade with a continuous castellated rim, be sure the segment has not worn down to the core. With segmented blades, it has been found that spalling is more likely and greater care must be taken.
- Check the condition of the slab. Cutting too early may induce spalling and raveling. If this condition occurs, the only option is to wait until the slab is stronger.
- Understanding the finishing process of concrete can also help in identifying problem areas. After the concrete is first poured, vibrating, spading, screeding, or power screeding is necessary. The object is to move the heavy aggregate to the bottom and bring the sand and cement to the surface. If large aggregate is left on the surface, cutting the concrete in the early green condition may not be possible. There must be sufficient surface strength to bond and hold any surface aggregate in place during cutting. If spalling is experienced, check to verify if the spalling is due to large surface aggregate. If this is experienced, you must wait and cut later or the next day since there is not a practical way to correct for surface aggregate.

7. Maintenance



Before performing any maintenance, ALWAYS park the machine on a level surface with the Engine or Motor OFF and the switch in the OFF position. Let the machine cool down!!

After each use: **CLEAN** the machine.

LUBRICATION:



ENGINE OIL: Check daily. Change engine oil and oil filter after every 50 hours of operation. 10W30 MS, SD, SE or better is generally recommended.

AIR FINS: Clean every 50 hours of operation.

8. Important Advise

- Tighten loose nuts and bolts regularly, particularly after several hours of operation.
- Check V-Belt tension regularly. Re-tighten V-Belt as necessary.
- Remove the blade for storage. Store it carefully.

9. Repairs

We carry out all repairs in the shortest possible time and at the most economical prices. (See front page for our address and phone numbers)

10. Spare Parts

For quick supply of spare parts and to avoid any lost time, it is essential to quote the data on the manufacturer's plate fixed to the machine and the part number(s) to be replaced with every order.

The instructions for use and spare parts found in this document are for information only and are not binding. As part of our product quality improvement policy, we reserve the right to make any and all technical modifications without prior notice.



The manufacturer accepts no responsibility caused by unsuitable use or modifications.

¡SEGURIDAD ANTE TODO!



ADVERTENCIA: EL NO RESPETAR ESTAS ADVERTENCIAS E INSTRUCCIONES DE OPERACION PUEDE PROVOCAR GRAVES LESIONES O LA MUERTE.

HACER

- SI** Lea todo el manual antes de manejar esta máquina. Entienda todas las advertencias, instrucciones y controles.
- SI** Mantenga siempre las protecciones en su lugar y en buenas condiciones.
- SI** Siempre use protecciones aprobadas para los oídos, ojos, cabeza y respiración.
- SI** Lea y entienda todas las advertencias e instrucciones sobre la máquina.
- SI** Lea y entienda las definiciones de los símbolos que aparecen en este manual.
- SI** Mantenga todas las partes de su cuerpo alejadas de la hoja y de todas las piezas móviles.
- SI** Aprenda cómo parar la sierra rápidamente en caso de emergencia.
- SI** Apague el motor y déjelo enfriar antes de cargar combustible.
- SI** Verifique que la hoja, las bridas y los ejes no estén dañados antes de instalar la hoja.
- SI** use sólo discos diamantados con núcleo de acero fabricados específicamente para cortadoras de concreto.
- SI** usar el tamaño de brida de hoja que se muestra para cada tamaño de hoja.
- SI** utilice hojas abrasivas, o bien, hojas diamantadas con centro de acero fabricadas para utilización en sierras para albañilería. Verifique la velocidad comprobando las rpm del eje de la hoja y el diámetro de las poleas.
- SI** verifique la configuración del motor de la sierra, comprobando la velocidad (rpm) del eje de la hoja y los diámetros de las poleas.
- SI** lea toda la literatura e instrucciones de seguridad que acompañan a la hoja utilizada con esta máquina.
- SI** inspeccione cuidadosamente cada hoja antes de usarla. Si se observan señales de daño o desgaste poco común, **NO USE LA HOJA.**
- SI** instale la hoja firmemente. Apriete la tuerca del eje con un aprietatuercas.
- SI** asegúrese que la hoja y las bridas estén limpias y libres de tierra y suciedad antes de instalar la hoja en la sierra.
- SI** usar hojas adiamantadas para corte en succo con un eje de 5/8" de diámetro solamente. Nunca usar bridas de hojas dañadas o desgastadas.
- SI** utilice la hoja correcta para el tipo de trabajo que se vaya a ejecutar. En caso de dudas, consultar con el fabricante de la hoja.
- SI** tenga cuidado y siga las instrucciones cuando cargue y descargue la máquina.
- SI** maneje esta máquina solamente en lugares bien ventilados.
- SI** Indique a las personas dónde situarse mientras la máquina está funcionando.
- SI** establezca un programa de entrenamiento para todos los operadores de esta máquina.
- SI** despeje el lugar de trabajo de personas innecesarias. No permita que nadie se sitúe delante o detrás de la hoja mientras el motor está funcionando.
- SI** asegúrese que la hoja no esté haciendo contacto con ninguna cosa antes de arrancar el motor.
- SI** tenga cuidado al levantar y transportar esta máquina.
- SI** siempre amarre bien la máquina cuando la transporte.
- SI** sea cuidadoso y siga las instrucciones al instalar o transportar la máquina.
- SI** deje que todos los trabajos de mantenimiento los haga personal especializado.
- SI** antes de instalar la hoja, verifique que el agujero del eje de la hoja coincida con el eje portaherramienta de la máquina.
- SI** siempre buscar si hay cables eléctricos subterráneos antes de aserrar. En caso de dudas, llamar a la empresa de electricidad local.
- SI** alejar la máquina por lo menos 3 metros (10 pies) del punto de abastecimiento de combustible antes de poner en marcha el motor, y asegurarse que la tapa de combustible en la máquina y la tapa en la lata de combustible estén bien apretadas.
- SI** limpie la máquina diariamente.
- SI** siempre entregar un ejemplar de este manual al usuario del equipo. si se necesitan ejemplares adicionales, llamar SIN CARGO al 1-800-288-5040.

¡SEGURIDAD ANTE TODO!



ADVERTENCIA: EL NO RESPETAR ESTAS ADVERTENCIAS E INSTRUCCIONES DE OPERACION PUEDE PROVOCAR GRAVES LESIONES O LA MUERTE.

NO HACER

- NO** haga funcionar esta máquina sin antes haber leído y entendido este manual.
- NO** maneje esta máquina sin tener la protección de la hoja u otras protecciones instaladas en su lugar.
- NO** se sitúe detrás del paso de la hoja mientras el motor está funcionando.
- NO** deje esta máquina desatendida mientras el motor está funcionando.
- NO** trabaje en esta máquina mientras el motor está funcionando.
- NO** maneje esta máquina si está cansado o fatigado.
- NO** utilice una hoja de corte húmedo sin tener el suministro adecuado de agua.
- NO** sobrepase la velocidad máxima indicada para cada tamaño de hoja. El exceso de velocidad puede causar la rotura de la hoja.
- NO** trabaje con la máquina si tiene dudas sobre su funcionamiento u operación.
- NO** utilice equipos u hojas que estén dañados.
- NO** toque ni trate de parar con las manos una hoja en movimiento.
- NO** incline, atasque, encaje o tuerza la hoja en el corte.
- NO** transporte una máquina de corte con la hoja instalada.
- NO** utilice una hoja abrasiva que haya sufrido una caída.
- NO** use discos con puntas de carburo.
- NO** toque una hoja diamantada de corte en seco inmediatamente después de usarla. Estas hojas se demoran varios minutos en enfriarse después de cada corte.
- NO** use bridas de hojas que estén dañadas o desgastadas.
- NO** permita que nadie se acerque a la máquina durante la puesta en marcha o mientras la sierra está funcionando.
- NO** maneje esta máquina en un lugar encerrado a menos que tenga buena ventilación.
- NO** maneje esta máquina cerca de ningún objeto que sea inflamable. Las chispas podrían causar un incendio o una explosión.
- NO** permita que la hoja sobresalga más de 180 grados del protector.
- NO** maneje la sierra si está bajo la influencia de drogas o bebidas alcohólicas.
- NO** maneje esta máquina sin el protector de la correa o de la hoja.
- NO** maneje esta sierra sin estar capacitado para hacerlo.
- NO** utilice una hoja que se ha sobrecalentado (el núcleo tiene un color azulado).
- NO** atasque el material contra la hoja.
- NO** esmerile con el costado de la hoja.
- NO** remoclar esta máquina tirada por un vehículo.
- NO** deje la máquina sola con el motor encendido.

Esta sierra fue diseñada para ciertas aplicaciones solamente. **NO** la modifique ni utilice para ninguna otra aplicación salvo aquéllas para las cuales fue diseñada. En caso de dudas respecto a su aplicación, **NO** use la sierra sin antes haber consultado por escrito a Diamant Boart, Inc. y haber recibido nuestras indicaciones.

Diamant Boart, Inc.
17400 West 119th Street
Olathe, Kansas 66061

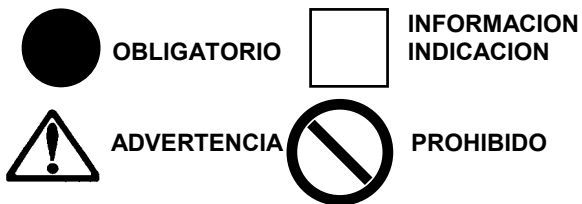

Estos símbolos darán
consejos para su seguridad



Antes de salir de nuestra fábrica, cada máquina es sometida a pruebas exhaustivas.

Siga nuestras instrucciones estrictamente nuestras instrucciones y su máquina le prestara muchos años de servicio en condiciones normales de uso.

1. Características

Uso: Dry sawing of concrete or pavement.

Herramientas: Hojas diamantadas -- dry only
Ø: 6 - 8 (15 - 20cm) with 5/8 (16mm) arbor

(Para información dirijase a su proveedor Target)

Profundidad Del Corte (máxima):

2.00 with Ø 8

Peso Normal: 75 lb. (34 kg)

Peso De Operación: 75 lb. (34 kg)

Dimensiones (La x An x Al):

17" x 13" x 26" (43 x 33 x 66cm)

Eje De La Hoja, rpm: 8 (20cm) - 5400 máxima



Antes de poner en marcha por primera vez la máquina, lea detenidamente las instrucciones y familiarícese con la máquina.



El lugar de trabajo debe estar totalmente despejado, bien iluminado y haberse eliminado todos los riesgos de seguridad (ni agua ni objetos peligrosos en la cercanía)



El operador debe usar ropa protectora adecuada para el trabajo que está haciendo. Recomendamos usar protección de los oídos, respiración y ojos.



Prohibido el paso a toda persona ajena a la obra.



Utilizar solamente hojas marcadas con velocidad máxima de operación mayor que la velocidad del eje de la hoja.

2. Instrucciones Generales

- Use SÓLO discos diamantados de uso general para corte seco previstos para uso en cortadoras motorizadas - con una velocidad de trabajo de 5000 RPM o mayor, y un diámetro máximo de 8 (20cm).



ADVERTENCIAS: Este equipo ha sido diseñado para trabajar sólo con discos diamantados de corte seco y con un taladro de eje de 5/8 (16mm).

- Siempre desenchufe la cortadora antes de montar, sacar o caqmbiar discos o ajustar las protecciones, chasis u otros accesorios.
- Asegure que ambas bridas de disco estén limpias y sin daños. No use bridas con su diámetro rebajado por desgaste o de diámetro diferente. Apriete las bridas con firmeza con las llaves y tuerca especiales suministradas. Gire el disco con la mano para asegurar que no hace contacto con el protector de disco.
- Para montar el disco de corte, suelte la fijación del protector de disco y gire el protector hasta que las bridas estén accesibles. Ponga la brida interior sobre el buje del eje y asegure que ajusta bien contra el buje. Luego revise el taladro de eje del disco y easegure que encaje con firmeza sobre el buje del eje. Instale la brida exterior y apriete con fuerza con una llave hexagonal de 9/16 . Baje el protector de disco y fijelo.
- Para ayudar a apretar la atuerca de la brida, se entrega una llave hexagonal de 1 (2.54 cm) para sujetar el buje del eje. No apriete demasiado pues puede deformar las bridas del disco.
- Limpieza y cuidados frecuentes harán que la cortadora trabaje sin calentarse y con una mayor duración. La cortadora se limpia con mayor eficacia usando aire comprimido. No use un chorro del alta presión cerca de los sellos del rodamiento del eje del disco, del interruptor o de los componentes del motor eléctrico.

3. Revisiones Antes Del Arranque



Tenga en cuenta las condiciones de trabajo desde el punto de vista de la salud y seguridad.

- **Gasolina** : Consultar el manual de mantenimiento del motor.
- Modelos a Gasolina: Se recomienda usar gasolina sin plomo.



¡PRECAUCIÓN! El motor se entrega sin aceite!!

- Revisar el nivel de aceite del motor. Debido a que el motor a menudo funciona inclinado, revisar el nivel de aceite (con el motor horizontal) frecuentemente para asegurarse que nunca esté por debajo de la marca más baja en la varilla de medición. Se recomienda usar aceite 10W30.
- Modelos Eléctricos: Verificar que todas las conexiones eléctricas estén intactas.

4. Para Arrancar La Cortadora



Siempre prestar mucho cuidado y atención a la preparación de la máquina antes de arrancar el motor.



Quite todas las llaves y herramientas del piso y de la máquina.



Siempre mantenga colocados el protector de la hoja, el capó del motor y el protector de la transmisión.

En Los Modelos Con Motor A Bencina

- Ponga el interruptor de DETENCIÓN/ARRANQUE ubicado en el manillar en la posición de ARRANQUE.
- Arranque el motor siguiendo el procedimiento del manual del motor.
- Deje calentar el motor funcionando a media velocidad.
- Abra completamente el acelerador del motor. Todo corte se realiza a plena velocidad. NO cambie el ajuste del regulador - está ajustado en fábrica para la velocidad adecuada.

En Los Modelos Con Motor Eléctrico:



Asegure que la cortadora este conectada a un enchufe con una adecuada tierra de protección

- Verifique que el voltaje de la salida eléctrica sea de 115 volts, 60Hz, con fusibles (o disyuntor) de un mínimo de 15 amperios. El suministro de voltaje no puede variar más de +/- 10% casuará una pérdida de potencia, recalentamiento y un posible daño al motor.



ADVERTENCIA: ¡Nunca conecte la cortadora a ningún tipo de control de velocidad externo!

- Los cable de extensión hasta 50 pies (15m) requieren un alambre de calibre mínimo #12GA; hasta 100 pies (30m) use calibre #10GA y hasta 150 pies (45m) use un calibre mínimo #8GA. Al cortar en exteriores use una extensión indicada y aprobada para uso exterior.

5. Instrucciones De Operación

1. Extienda el manillar girando el conjunto del manillar a la posición vertical e insertando el pasador de fijación a través del soporte y del conjunto del manillar. Suelte la perilla del manillar, extienda el manillar a todo su largo y vuelva a apretar la perilla (como se muestra en la figura A).
2. Asegure que el cable de extensión no esté enredado y esté fuera de la cortadora (sólo para los modelos eléctricos).
3. Con el manillar hacia abajo, confirme que el disco no toca la superficie.
 - A. Ponga el interruptor en la posición ON (modelos eléctricos)
 - B. Arranque el motor (modelos de gasolina)
4. Alinee la cortadora con la línea de corte usando los punteros frontal y trasero como referencia.
5. El disco en la cortadora puede ser bajada hacia el concreto soltando la perilla de traba y permitiendo que el peso de la cortadora ayude a bajar el disco. NO empuje el manillar hacia adelante. El disco se mantiene a la profundidad requerida apretando la perilla de traba cuando el disco ha llegado a la profundidad deseada. La cortadora puede ahora ser levantada del corte y volverá a la profundidad ya fijada.
6. Levante el manillar y el disco bajará a la profundidad prefijada. La profundidad puede ser ajustada a cualquier punto entre 0 y 2 (5 cm)

ajustando la traba de profundidad. Suelte la traba de profundidad y mueva el tope hacia arriba o abajo para obtener la profundidad deseada. Empuje la cortadora con una presión continua. Mantenga la velocidad de avance correcta excuchanda el sentido del motor. Si el disco se frena o se atasca, disminuya la presión de avance y permita que se recupere la velocidad del eje del disco.

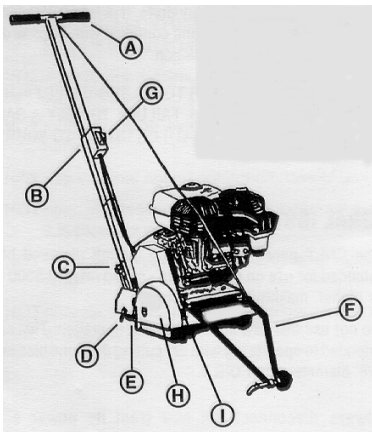

- | | |
|-----------------------------------|---------------------------------|
| A. Manillar | F. Puntero delantero |
| B. Perilla de fijación (manillar) | G. Interruptor |
| C. Pasador de fijación | H. Protector de disco |
| D. Puntero trasero | I. Traba del protector de disco |
| E. Perilla de profundidad | |

6. Guía De Uso De La Cortadora

A. INTRODUCCIÓN:

- La cortadora MICROCON ha sido especialmente diseñada para cortar juntas de expansión en concreto. Su diseño incluye las siguientes características:

- A. Portátil
- B. Opcional - versiones eléctrica l a bencina
- C. Compacta
- D. Control variable de la profundidad de corte
- E. Plataforma estable para el corte
- F. Balanceada con contrapeso

- Estas características han sido incorporadas para ayudar a lograr cortes rectos y precisos en concreto fresco. Sin embargo, así como el allanar de acabado es un arte para abtenar la textura apropiada, cortar el concreto fresco es un arte para obtener juntas rectas y sin rebarbas.

B. ESTUDIO DEL CONCRETO:

- Luego que el concreto ha recibido el allanado final, se deben cortar las juntas tan pronto como sea posible.

- Como al allanar, muchos factores influyen en el momento de cortar. Estos son: la cantidad de agua en la mezcla, la clasificación PSI de la mezcla, el tamaño de los áridos, el tipo deseado de terminación superficial, por ej., escobillado, allanado a mano o con máquina o acabado extra. La temperatura ambiental del aire, humedad, exposición directa al sol y muchas otras condiciones atmosféricas también pueden afectar el proceso de curado. Por lo tanto, no se pueden establecer reglas fijas para asegurar una calidad y velocidad óptimas de corte. Sólo la experiencia.

- Se ha establecido que sellar el concreto puede ayudar a mejorar el corte y a la limpieza posterior. Se ha sugerido que, si la especificación del trabajo requiere sellado, el sellador debe ser aplicado antes de cortar. Esto puede retrasar el corte por el lapso de curado del sellador, pero facilitará la limpieza final. De nueve, las condiciones específicas pueden hacer variar esta estrategia pero, en general, se recomienda aplicar primero el sellador. Luego, marque una línea. Alinee ambos punteros con la línea y corte compresión de avance pareja, sin calar el motor mientras corta. ¡Corte sólo a la profundidad requerida por el trabajo! Ajuste la traba de profundidad para mantenerla constante. Esto puede ser de 1/2 x 2 (1,2 a 5 cm). Recuerde que los cortes profundos significan un avance más lento y un mayor desgaste y costo en los discos.

- Muchas especificaciones de trabajo permiten ahora cortes superficiales para control de las rajaduras pocas joras después del vaciado. Es posible controlar cierto grado de rajaduras fortuitas durante el proceso inicial de curado, pero no hay información científica que asegure la eficacia de este tipo di control de rajaduras. Las especificaciones de trabajo que requieren un corte temprano a pocas horas del vaciado, se basan en información de los contratistas. Si este no es el caso en su región y no es consistente con las condiciones del terreno, se sugiere firmemente que el contratista pida modificar esta especificación. Los primeros 60 días son críticos, tanta como el primer ciclo térmico (cambios en la temperatura por factores climáticos). La cortadora TARGET MICROCON tiene suficiente potencia y peso en el cabezal para manatener una profundidad constante hasta 2 (5 cm). Esto logra el control de las rajaduras fortuitas de acuerdo con la norma establecida de un cuarto de la profundidad (P/4) en losas con un espesor hasta 8 (20cm). A menos que se indique lo contrario, se debe seguir la norma P/4 y, al cortar todo el P/4 con la MICROCON, no es necesario volver a cortar la junta al día siguiente.

C. SI SE PRESENTAN EXCESIVAS REBARBAS, ES NECESARIO INVESTIGAR VARIOS ASPECTOS:

- Controle que no haya juego excesivo en el eje delantero. Ajuste la camisa de manera que al eje se mueva libremente, pero sin demasiada holgura. Ajuste también las camisas para que no haya juego en el manillar y en el eje posterior.
- Verifique el desgaste del disco. Si usa un disco con llanta continua castillada, asegure que el segmento no se haya desgastado hasta el núcleo. Con discos segmentados, se ha verificado que hay mayor probabilidad de rebarbas y deben tomarse mayores precauciones.
- Verifique la condición de la losa. Un corte demasiado temprano puede provocar rebarbas y desintegración de la losa. Se esto se presenta, sólo queda esperar hasta que la losa tenga mayor resistencia.
- Comprender el proceso de vaciado y terminación del concreto puede ayudar a identificar los problemas. Luego que se ha vertido el concreto, es necesario vibrarlo o moverlo con una pala. El objetivo es hacer que los áridos pesados bajen hasta el fondo y que suba el cemento y la arena a la superficie. Si quedan expuestos los áridos grandes, puede ser imposible cortar al concreto en una etapa temprana de curado. Debe haber una resistencia superficial suficiente para ligar y mantener cualquier árido superficial en su lugar. Si se presentan rebarbas, verifique que éstas no sean causadas por grandes áridos superficiales. Si esto ocurre, es necesario esperar al día siguiente o más para cortar pues no hay ninguna manera práctica de corregir los áridos superficiales.

.7. Mantenimiento



Antes de proceder con ningún trabajo de mantenimiento, SIEMPRE estacione la máquina en una superficie plana con el motor APAGADO y el interruptor de arranque en la posición de DESCONECTADO.

Después de cada uso, **LIMPIAR** la máquina.

LUBRICACION:



ACEITE DEL MOTOR: Revisar diariamente. Cambiar el aceite y el filtro de aceite del motor cada 50 HORAS de funcionamiento. Generalmente se recomienda usar 10W30 Clase MS, SD, SE o mejor.

ALETAS DE AIRE DEL MOTOR: Cambiar cada 50 HORAS de funcionamiento.

8. Aviso Importante

- Apretar las tuercas y los pernos sueltos regularmente, especialmente después de varias horas de funcionamiento.
- Revisar la tensión de las Correas Trapezoidales regularmente. Volver a apretarlas según sea necesario. Cambiar las Correas Trapezoidales en juegos completos solamente.
- Sacar la Hoja para guardarla en un lugar bien seguro.

.9. Reparaciones

Hacemos todas las reparaciones en los plazos más breves posibles, y a los precios más económicos. (Vea la portada para nuestra dirección y número de teléfono.)

10. Piezas De Recambio

Para un suministro rápido de piezas de recambio y evitar cualquier pérdida de tiempo, en cada pedido es esencial mencionar los datos de la placa de fabricación fijada a la máquina; y el número de pieza que se va a reemplazar.

Las instrucciones de uso y las piezas de recambio presentadas en este documento son solamente para información y no constituyen obligación alguna. Como parte de nuestra política de mejoramiento de la calidad de nuestros productos, nos reservamos el derecho de hacer cualquiera y todas las modificaciones técnicas sin previo aviso.



¡El fabricante no acepta ninguna responsabilidad por accidentes debidos al uso indebido o modificaciones hechas a la maquina!

FIGURE 1 - EXPLODED VIEW (ALL MODELS)

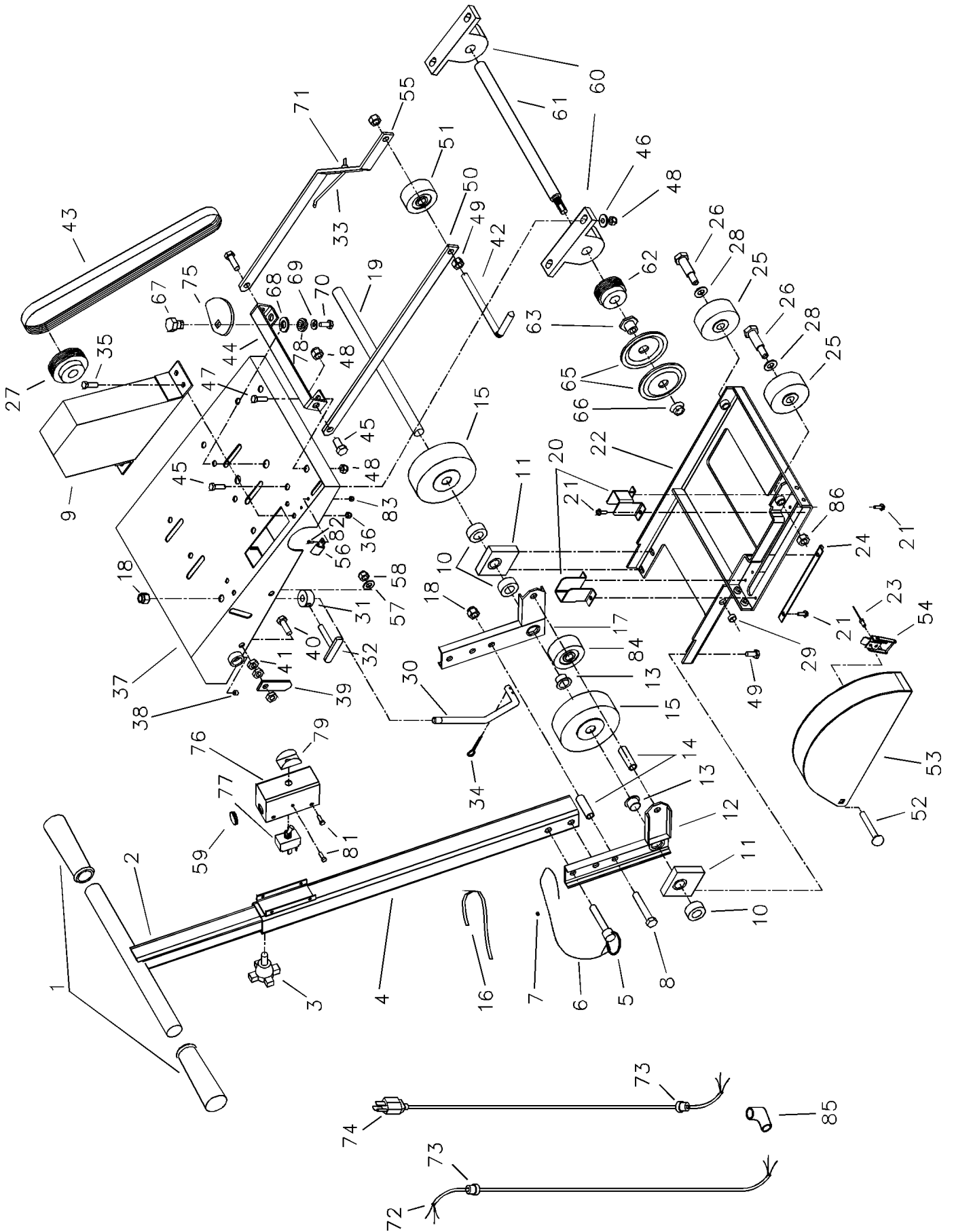
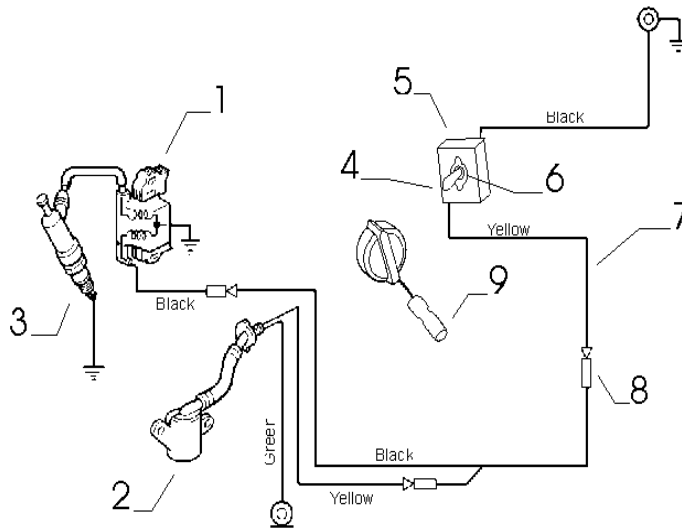

FIGURE 1 - PARTS LIST

DIAG. LOC.	PART NO.	QTY. REQ.	DESCRIPTION	DIAG. LOC.	PART NO.	QTY. REQ.	DESCRIPTION
1	139568	2	Handle Grip	56	172128	1	Catch, Latch
2	171820	1	Handle	57	020742	1	Washer, Flat 5/16"
3	166038	1	Knob	58	020197	1	Locknut, Fiber 5/16"-18
4	180000	1	Handle Support	59	172156	1	Plug, Hole, 5/8" (Gas Model Only)
5	171877	1	Quick Release Pin	60	172102	2	Bearing, Pillowblock
6	161539	14"	1/16" Aircraft Cable	61	172103	1	Bladeshaft
7	161540	2	1/16" Sleeve	62	68822	1	Pulley, 6GJ1.75 - .627 w/SS
8	020365	2	Capscrew, Hex Head 3/8"-16 x 2-1/4"	--	020062	1	Key, 3/16" Sq. x 1-1/4"
9	172106	1	Belt Guard - 2 HP Gas & Electric	63	162818	1	Shaft Bushing
--	175258	1	Belt Guard - 4 HP Gas	64	-----	--	-----
10	049923	4	Set Collar	65	169523	2	Blade Flange
11	171860	2	Bearing Block Assembly	66	171748	1	Flange Nut, 3/8"-16
12	180001	1	Handle Bracket (Right Side)	67	161572	1	Bolt, Adjustment
13	171874	2	Bearing, Plain, 5/8"	68	046425	1	Washer, Bow
14	171838	2	Spacer	69	020784	1	Lock Washer, Split 1/4"
15	171835	2	Rear Wheel	70	020301	1	Capscrew, Hex Head 1/4"-20 x 5/8"
16	197101	1	Cable Tie, 8" Long x .094" Wide	71	162761	2	Clamp
17	180002	1	Handle Bracket (Left Side)	72	172155	1	Cord Assembly (Gas Model)
18	020199	2	Locknut, Fiber 3/8"-16	--	171884	1	Cord Assembly (Electric Model)
19	171826	1	Rear Axle	73	170570	1	Strain Relief
20	171856	2	Dust Shield	74	171881	1	Cord w/ Male Plug (Electric Model Only)
21	020587	6	Set Screw, Hex Washer Head #10-24	75	161571	1	Adjustment Cam
22	162784	1	Front Axle	76	171831	1	Switch Box
23	160817	2	Pop Rivet 1/8"	77	052120	1	Switch Assembly, Gas
24	171859	1	Dust Shield, Rear	--	197232	1	Switch Assembly, Electric
25	177526	2	Wheel, Front	78	172143	1	Bushing
26	177527	2	Axle, Front, w/ Grease Fitting	79	14024858	1	Plate, Switch (Gas Model Only)
27	172101	1	Pulley, Motor 6GJ2.8 w/SS	--	171885	1	Guard, Switch (Electric Model Only)
--	68821	1	Pulley, Engine 2HP 6GJ2.25-.627	80	-----	--	-----
--	175261	1	Pulley, Engine- 4 HP 6GJ2.25-.752 w/SS	81	020587	5	Screw, Hex Washer Hd, #10-24 x 3/8"
--	020062	1	Key, 3/16 Sq. x 1-1/4"	82	171749	2	Machine Screw, Phillips #6-32 x 1/2"
28	020764	1	Washer, Flat, 3/8" SAE	83	136322	2	Nut, Hex #6-32
29	171833	1	Bearing, Plain, 3/8"	84	171875	1	Wheel
30	162756	1	Depth Control Rod	85	090554	1	Angle Connector
31	162755	1	Adjustment Rod	86	020168	2	Nut, Jam, 3/8-16UNC
32	172141	1	T-Knob				
33	172137	1	Rope, 7 ft.				
34	020614	1	Cotter Pin				
35	020301	4	Capscrew, Hex Head 1/4"-20 x 5/8"				
ITEMS NOT SHOWN ON FIGURE 1:							
36	020195	4	Locknut, Fiber 1/4"-20				Power Source
37	172104	1	Frame	--	172100	1	Motor, Electric 3/4 HP
38	020553	2	Set Screw, Socket Head 1/4"-28 x 1/4"	--	175263	1	Engine, 4 HP Honda
39	171871	1	Pointer, Rear	--	162754	1	Engine, 2.0 HP Robin
40	172234	1	Bolt, Tap, Hex 5/16-18 x 1-1/4"				Engine Mounting Adaptors
41	020169	3	Nut, Hex Jam 5/16"-18	--	175296	2	Spacer, Engine, 4 HP Honda
42	172133	1	Front Pointer	--	172259	1	Plate, Electric Motor
43	175264	1	V-Belt, 6J220 - 4HP Gas	--	172378	1	Wrenches
--	172127	1	V-Belt 6J200 - 2HP Gas & Electric	--	170562	1	Wrench, 1" Open End (For Blade Shaft Nut)
44	175255	1	Pointer Bracket - 4 HP Gas				Wrench, 9/16" Hex (For Bld Sft Bushing)
--	172129	1	Pointer Bracket - 2 HP Gas & Electric	--	172154	1	Decals
45	020323	6	Capscrew, Hex Head 3/8"-16 x 1"	--	197108	2	Decal, MICROCON
46	020743	4	Washer, Flat 3/8"	--	177588	1	Decal, TARGET
47	020452	2	Capscrew, Hex Head 3/8"-16 x 1/2"	--	169065	1	Decal, Caution
48	020196	6	Lock Nut, Fiber 3/8"-16	--	171792	1	Decal, Muffler - Caution (Gas)
49	020136	1	Nut, Standard, .375-16	--	000845	1	Decal, Reset (Electric)
50	139137	1	Pointer Bar - Straight	--	180427	1	Decal, Motor Wired For (Electric)
51	041220	1	Wheel	--	040563	1	Decal, Patented
52	020126	1	Carriage Blot 5/16"-18 x 2-1/2"	--	020377	1	Grease Bearings Daily
53	180003	1	Blade Guard	--	020196	1	Depth Stop
54	167105	1	Clamp, Spring Tension	--	020168	1	Capscrew, Hex Head 3/8-16 x 1-1/2"
55	175257	1	Pointer Bracket, Offset - 4HP Gas	--	197101	1	Lock Nut, Fiber 3/8"-16
--	172131	1	Pointer Bar, Offset - 2 HP Gas & Electric				Nut, Jam 3/8-16
							Misc. Items
							Cable Tie, 8" Long (Tie Cord To Handle)

WIRING DIAGRAM - 4 H.P. HONDA GX120



ITEM NO.	PART NO.	QTY.	DESCRIPTION
1	----	1	Transistorized Ignition Unit (See Your Honda Dealer)
2	----	1	Oil Level Switch (See Your Honda Dealer)
3	----	1	Spark Plug (NGK # BPR6ES, Nipponenso # W20EPR-U or equal)
4	052120	1	Switch, Toggle
5	171831	1	Box, Switch
6	14024858	1	Plate, Switch
7	172155	1	Cord Assembly (Includes Wire Terminals)
8	160745	1	Connector, Wire, Female Snap Plug (After Feb. 1997 Only)
9	045651	1	Connector, Wire, Butt, 16-14 Ga (After Feb. 1997 Only)

WIRING DIAGRAM - 3/4 H.P. ELECTRIC MODEL

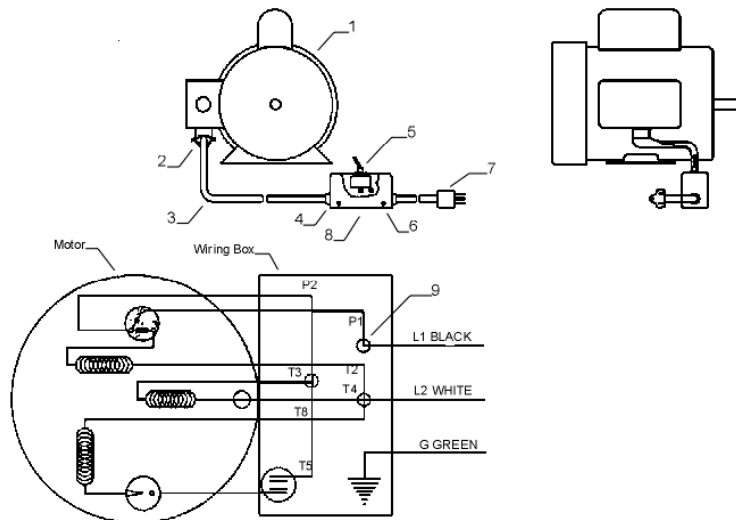

ITEM NO.	PART NO.	QTY.	DESCRIPTION
1	172100	1	Motor, 3/4 HP, 56 Frame
2	090554	1	90° Connector
3	171884	1	Cord Assembly
4	170570	2	Strain Relief
5	197232	1	Switch
6	171885	1	Switch Guard
7	171881	1	Cord With Male Plug
8	171831	1	Box, Switch
9	170058	3	Wire Nut, Yellow

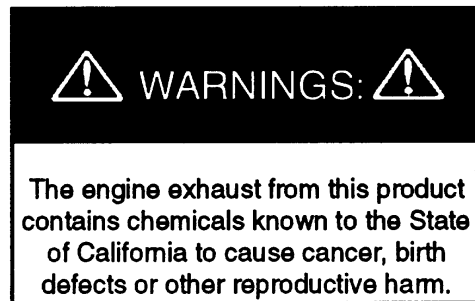

Printed on Recycled Paper