

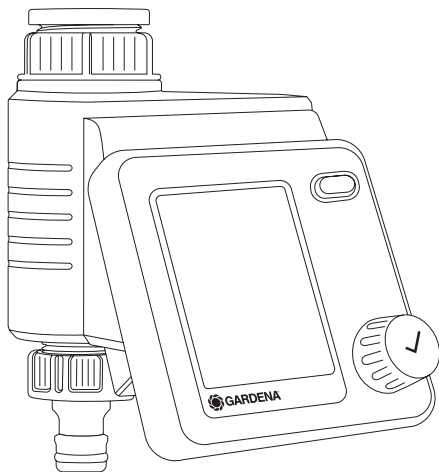

Master

Art. 1892



EN Operator's manual

Water Control

SV Bruksanvisning

Bevattningsautomatik

DA Brugsvejledning

Vandingskontrol

FI Käyttöohje

Kastelunohjaus

NO Bruksanvisning

Vanningsstyring

ET Kasutusjuhend

Kastmissüsteemi juhtseade

LT Eksploatavimo instrukcija

Laistymo valdiklis

LV Lietošanas instrukcija

Laistīšanas kontrolierīce

EN

SV

DA

FI

NO

ET

LT

LV

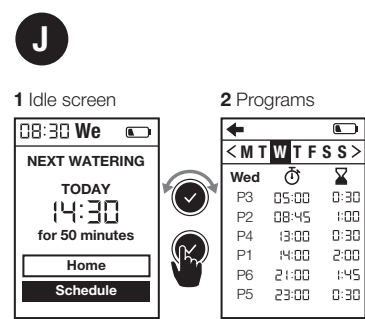
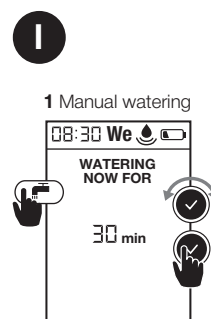
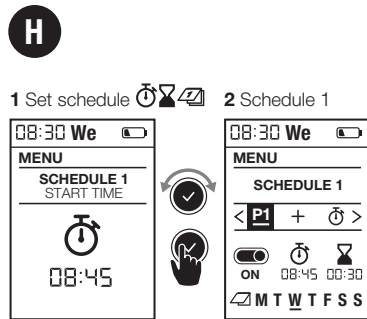
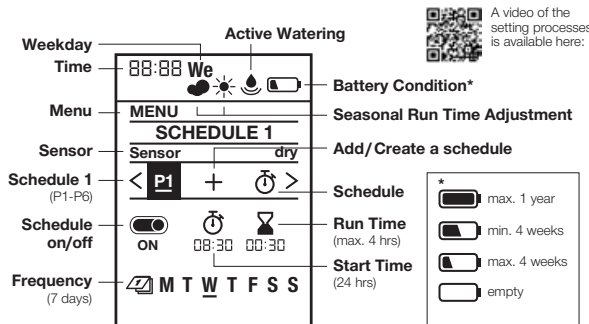
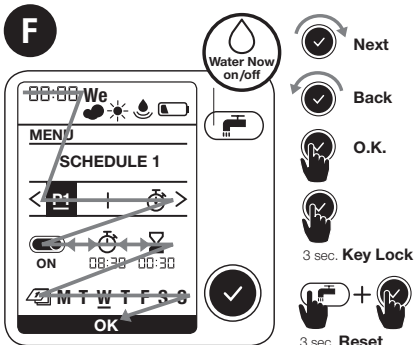
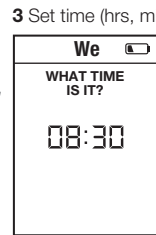
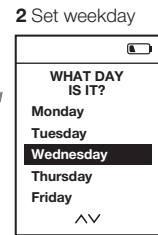
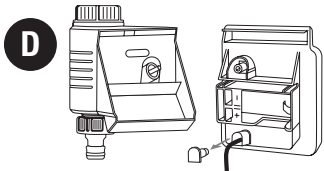
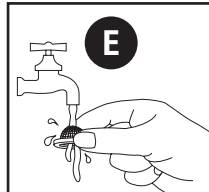
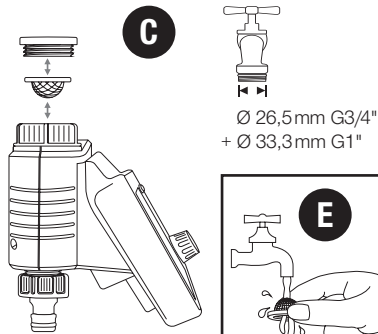
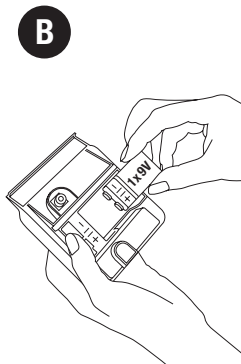
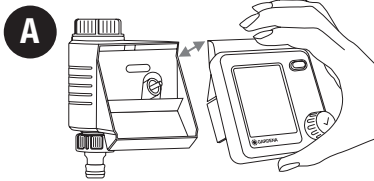

K

- 1 Menu: Seasonal Run Time 2 Regular Run Time 3 Reduce Watering

**L**

- 1 Menu: Rain pause 2 Pause / 3 days

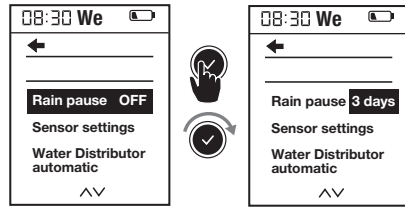
**O****+**

Art. 1197

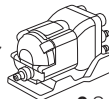

- 1 Menu: Water Distributor automatic 2 Select amount of active water lines 3 Create schedule 1-6 4 Sensor per line (optional) 5 Schedule L1

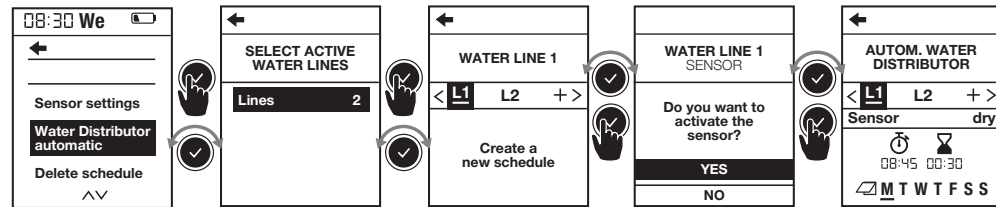
**M**

- 1 Menu: Delete schedule 2 Delete schedule 1

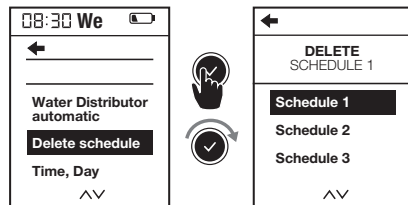
**N****+**

Art. 1188

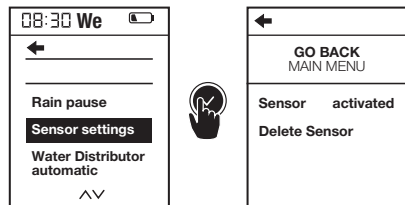

- 1 Menu: Soil Moisture Sensor 2 Sensor settings

**P**

- 1 Menu: Time, Day 2 Set Time, Day

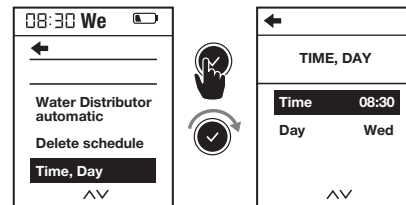
**Q**

- 1 Menu: Language preference 2 Select Language preference

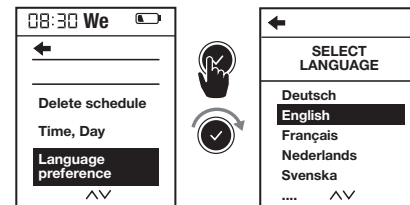

GARDENA Kastmissüsteemi juhtseade Master

Instruktsioonide algupärandi tõlge.



Ohutustehnilistel põhjustel on lastel, alla 16-aastastel noorukitel ja isikutel, kes ei ole kasutusjuhendiga tutvunud, seadme kasutamine keelatud. Füüsilise ja vaimse puudega inimestel on soovitatav masinat kasutada ainult koos järelvaatajaga. Lapsed peavad olema järelevalve all tagamaks, et nad tootega ei mängiks. Ärge mitte kunagi kasutage antud toodet, kui te olete väsinud, haige või alkoholi, uimastite või ravimite mõju all.

Otstarbele vastav kasutamine:

GARDENA Kastmissüsteemi juhtseade on ette nähtud eraviisiliseks kasutamiseks era- ja harrastusaedades, rakendamiseks eranditult välitingimustes vihmutite ja kastmissüsteemide juhtimiseks. Kastmissüsteemi juhtseadet saab kasutada automaatseks kastmiseks puhkuse ajal.

OHT! GARDENA Kastmissüsteemi juhtseadet ei tohi kasutada tööstuslikuks otstarbeks ega ühenduses kemikaalide, toiduainete, kergesti süttivate ja plahvatusohtlike ainetega.

1. OHUTUS

Tähelepanu!

Lugege kasutusjuhend hoolikalt läbi ja hoidke see uuesti lugemiseks alles.

Patarei:

Funktsiooni ohutuse tagamiseks tohib kasutada ainult 9 V leelismangaanpatareid (Alkaline), tüüp IEC 6LR61!

Et pikema eemalviibimise korral takistada kastmissüsteemi juhtseadme väljalangust nõrga patarei tõttu, tuleb patarei välja vahetada siis, kui patarei sümbol vilgub.

Kasutusele võtmine:

Kastmissüsteemi juhtseadme tohib monteerida ainult vertikaalselt ja ülespoole suunatud ülemutriga, et takistada vee sissetungi patarei lahtrisse. Kastmissüsteemi juhtseadme minimaalne vee väljastuskogus kastmissüsteemi juhtseadme turvalise lülitusfunktsiooni tagamiseks on 20 – 30 l/h. Nt Micro-Drip tilkkastmissüsteemi juhtimiseks vajatakse 2-liitriseid tilgutuspäid vähemalt 10 tükki.

Kõrgetel temperatuuridel (ekraanil üle 70 °C) võib juhtuda, et LCD kuva kustub; see ei avalda mingit mõju programmi kulgemisele. Pärast jahtumist ilmub LCD kuva uuesti.

Läbivoolava vee temperatuur tohib olla maksimaalselt 40 °C.

Vältige tõmbekoormusi.

→ Ärge tõmmake ühendatud voolikust.



TÄHELEPANU! Kui kontrollmoodul avatud klapi puhul küljest ära tõmmatakse, siis jääb klapp senikaua avatuks, kuni kontrollmoodul uuesti külge ühendatakse.



OHT! Südameseiskuse oht! Antud toode tekitab käitamisel elektromagnetvälja. See väli võib teatud tingimustes mõjustada aktiivsete või passiivsete meditsiiniliste implantaatide toimimist. Et vältida selliste olukordade tekkimise oht, mis võivad kutsuda esile raskeid või surmavaid vigastusi, peaksid meditsiinilise implantaadiga isikud enne antud toote kasutamist konsulteerima oma arsti ja implantaadi tootjaga.



OHT! Lämmumise oht! Väiksemaid osi on võimalik kergesti alla neelata. Plastikkotti tõttu esineb lämbumise oht väikelastele. Hoidke väikelapsed montaaži ajal eemal.

2. KASUTUSELE VÕTMINE

→ (joonis A–D)

Video seadistuse kohta leiate siit:



3. FUNKTSIOON → (joonis F)

Kastmissüsteemi juhtseadme kontrolleri annab aegjuhitavaks automaatseks aiakastmiseks kaks rakendusvõimalust:

- **1 aiapiirkonna tarbeks ühe kastmistoruga**, nt vihmutiga, GARDENA Micro Drip tilkkastmissüsteemiga või GARDENA sprinklerisüsteemiga

– või –

- **2 – 6 kastmistoruga üksteise järel koos GARDENA veejaoturiga automatic**, art. nr. 1197, vt joonis O (saadaval valikvarustusena). Iga toru saab juhtida kuni üks kord päevas.

Nuppu pöörates saate te muuta seadistusi või liikuda järgmise seadistuse juurde. Pöördnuppu vajutades kinnitate te vastava sisestuse. Kui te

hoiate nuppu kauem kui 3 sek alla vajutatuna, siis ekraan lukustub või vabaneb lukustusest. Kui enam kui 5 minuti jooksul ei muudeta ühtki seadistust, siis lülitub LCD kuva energia säästmiseks välja. Pöördnuppu rakendades aktiveeritakse kuva uuesti ja nähtavale ilmub standardkuva.

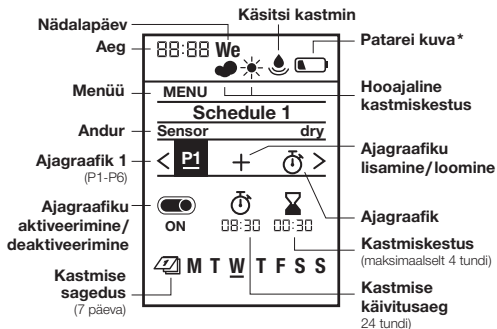

4. SEADISTUSED → (joonis G–Q)

Esmased seadistused → (joonis G):

1 Keele seadistamine | **2** Nädalapäeva seadistamine | **3** Aja seadistamine (tunnid, minutid) | **4** Ajagraafiku jaoks valmis

Käsitsi kastmine → (joonis I):

1 Käsitsi kastmine

Ajagraafikute seadistamine → (joonis H):

1 Ajagraafiku seadistamine | 2 Ajagraafik 1

Seadistage ja salvestage kuni 6 erinevat kastmise ajagraafikut, millest igaüks sisaldab käivitust, kestust ja nädalapäevi. On/Off (sisse/välja) nupuga saab ajagraafikuid aktiveerida või deaktiveerida (vt joonis H).

Standardkuva → (joonis J):

1 Ooterežiimi ekraan | 2 Ajagraafik

Hooajaline kastmiskestus → (joonis K):

1 Menüü: hooajaline kastmine | 2 Regulaarne kastmiskestus | 3 Kastmise vähendamine

Kõigis ajagraafikutes seadistatud pikkusi saab tsentraalselt vähendada 10 % sammude kaupa alates 100 % kuni 10 %, ilma et tuleks kõiki 6 ajagraafikut muuta.

Nõuande: kevadel ja sügisel peab vähem kastma kui südasuvel. Seadistage lihtsalt maksimaalne kastmiskestus südasuveks standardina ning seejärel vähendage väiksema kastmisvajaduse puhul kõiki ajagraafikuid üheaegselt ja mugavalt 10 % suuruste sammude kaupa. Juhis: protsentuaalse muutmise puhul kohandatakse ajaplaanides olevat kestust ja nähtavale ilmub „pilve“ sümbol. Muutma-

ta kestuse puhul (= 100 %) kuvatakse „päikese“ sümbol.

Vihmapaus → (joonis L):

1 Menüü: vihmapaus | 2 Paus/3 päeva

Teeb pausi kõigile kastmistele ilma seadistatud plaane muutmata. Valida saab 1 – 9 päeva. Pärast pausi lõppemist on kõik ajagraafikud uuesti aktiivsed.

Ajagraafiku kustutamine → (joonis M):

1 Menüü: ajagraafiku kustutamine | 2 Ajagraafiku 1 kustutamine



Pinnaseniiskusandur, art. nr. 1188 (saadaval valikvarustusena)

→ (joonis D ja N): 1 Menüü: andur

Piisava pinnaseniiskuse puhul katkestatakse kastmine või välistatakse ajagraafiku aktiveerimine. Käsitsi kastmine on alati sellest sõltumatult olemas.

→ (joonis D ja N): 1 Anduri ühendamine:

Pärast pinnaseniiskusanduri ühendamist ilmub kuvale „Andur aktiveeritud/deaktiveeritud“ – see võib võtta aega kuni 1 minut. Selle valikuga toimub anduri reaktsiooni aktiveerimine/deaktiveerimine. Pinnaseniiskusanduril oleva lülituspunkti regulaatori kaudu seadistatakse pinnaseniiskus, alates millest andur reageerib (vaate GARDENA pinnaseniiskusanduri kasutusjuhendit).

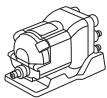

GARDENA veejaotur automatic art. nr. 1197 (saadaval valikvarustu- sena)

→ (joonis O): 1 Menüü: veejaotur automatic

Menüü võimaldab veejaoturi automatic abil juhtida kuni 6 kastmistoru, kusjuures võetakse arvesse, et väljundite sisselülitumise vahele jääks minimaalselt vajalik 5 minuti pikkune paus ning et minimaalne kastmiskestus oleks 30 sekundit (kuvatakse: 1 minut). Selle ajaga tagatakse usaldusväärne edasilülitamine järgmisele väljundile ning ajagraafikute ja väljundite vaheline korrektne vastavus (kasutuselevõtu kohta vaata veejaoturi automa- tic kasutusjuhendit).

2 Aktiivsete väljundite arvu valimine:

Valida saab 2 – 6. Sulgege veejaoturil olevad mitte- vajalikud väljundid sulgurkorkidega ja seadistage reguleerimishoob asendisse „OFF“ (välja).

3 Ajagraafikute 1 – 6 loomine:

Sisestage kastmise ajagraafikud L1 – L6 vastavalt ekraanil olevatele päringutele, analoogselt ajagraafi- kute regulaarsele sisestusele koos käivitusaaja, kes- tuse ja sagedusega.

Juhis: ajagraafikud ei tohi omavahel lõikuda. Järgneva lõikuva ajagraafiku sisestamise korral nihutatakse järgneva kastmise käivitusaega edasi ja lisatakse see pärast 5 minuti pikkust pausi eelneva järele.

- Käivitusajad: määrake kastmistorude käivitusajad kindlaks kronoloogilises järjekorras. Sellega saab järgmist võimalikku käivitusaega lihtsamini välja arvestada ja välja pakkuda.
- Kestus: kõigi väljundite summaarne kastmis- kestus koos vajalike pausidega ei tohi ületada 24 tundi.
- Sagedus: saab valida erinevaid nädalapäevi. Juhis: korrektseks edasilülitamiseks ning ajagraa- fikute ja väljundite vahelise vastavuse tagamiseks leiab aset ka selleks päevaks planeerimata väljun- dite juhtimine, aktiveerides need 30 sekundiks.
- Väljundite vähendamine: kui väljundite arvu vähendatakse, siis kustutakse üleliigsed kanalid, nt 5 väljundilt 3 peale vähendades kustutatakse seadistused nr 4 ja 5 jaoks.
- Käsitsi kastmine: kastmise saab aktiveerida nupust . Arvesse tuleb võtta minimaalset kestust 30 sekundit ja vähemalt 5 minuti pikkust pausi.
- 4 Andur vastavalt väljundile (valikvarustus):
 - Valikvarustusena saab iga väljundi kohta aktiveeri- da või deaktiveerida ühendatud pinnaseniiskus- anduri. Kui andur on mingi ajagraafiku jaoks deaktiveeritud, siis toimub kastmine alati vastavalt ajagraafikule. Kui andur annab märku piisava niis- kuse olemasolust, siis lühendatakse eelseisvat kastmist 30 sekundile (kuvatakse: 1 minut).

5 Ajagraafik L1

Aktuaalne aeg → (joonis P):

1 Menüü: aeg, päev | 2 Aja, päeva seadistamine

Keel → (joonis Q):

1 Menüü: keel | 2 Keele seadistamine

5. HOOLDUS → (joonis E)

6. HOIULEPANEK



Kasutuselt kõrvaldamine:

- Toode peab säilitama lastele ligipääsmatuks.
- Patarei säästmiseks tuleks see välja võtta (joonis B).
- Pange kontrollmoodul ja klapiplakk hoiule kuiva, suletud ja pakasekindlasse kohta.



Kasutuselt kõrvaldamine:

(vastavalt direktiivile 2012/19/EL)

Toode ei tohi kasutuselt kõrvaldada koos tavaliste olmejäätmetega. Selle peab kasutuselt kõrvaldama vastavalt kehtivatele kohalikele keskkonnakaitse eeskirjadele.

TÄHELEPANU!

Kõrvaldage toode kasutuselt oma kohaliku taaskasutuse kogumisjaama kaudu või selle abil.

Patarei kasutuselt kõrvaldamine:

- Andke äratarvitatud patarei tagasi ühes nende müügipunktidest või käideldge seda oma kohaliku jäätmejaama vahendusel.
- Andke patarei jäätmekäitlusse üksnes tühjaks laaditud seisundis.

7. TÕRGETE KÕRVALDAMINE

Probleem	Võimalik põhjus	Kõrvaldamine
Ekraanil puudub kuva	Unerežiim aktiveeritakse energia säästmiseks 5 minutit pärast viimast sisetust.	→ Mistahes funktsiooninupu rakedamisega aktiveeritakse ekraanikuva uuesti.
	Patarei on valesti sisse pandud.	→ Järgige pooluste asendit (+/-).
	Patarei on täiesti tühi.	→ Pange sisse uus (Alkaline) patarei.
	Ekraanil on temperatuur kõrgem kui 70 °C.	→ Kuva ilmub pärast temperatuuri langetamist.
Käsitsi kastmine funktsiooni -abil ei ole võimalik	Kui patarei on tühi, kuvatakse seda pidevalt.	→ Pange sisse uus (Alkaline) patarei.
	Veekraan on suletud.	→ Avage veekraan.
	Kontrollmoodul ei ole külge ühendatud.	→ Ühendage kontrollmoodul korpuse külge.
	Minimaalne rõhk 0,5 bar puudub.	→ Tagage vähemalt rõhk 0,5 bar ja käivitage programm uuesti.
Kastmisprogrammi ei käivitata (kastmist ei toimu)	Programmi sisestus/muudatus käivitusimpulsi ajal või vahetult enne seda.	→ Tehke programmi sisestus/muudatus väljaspool programmeeritud käivitusaeagu.
	Klapp oli eelnevalt käsitsi avatud.	→ Vältige programmide võimalikke kattumisi.
	Veekraan on suletud.	→ Avage veekraan.

Probleem	Võimalik põhjus	Kõrvaldamine
Kastmisprogrammi ei käivitata (kastmist ei toimu)	Pinnaseniiskusandur teatab, et on niiske.	→ Kuivuse korral kontrollige pinnaseniiskusanduri seadistust/ asukohta.
	Kontrollmoodul ei ole külge ühendatud.	→ Ühendage kontrollmoodul korpuse külge.
	Kui patarei on tühi, kuvatakse seda pidevalt.	→ Pange sisse uus (Alkaline) patarei.
	Minimaalne rõhk 0,5 bar puudub.	→ Tagage vähemalt rõhk 0,5 bar.
Kastmissüsteemi juhtseade ei sulgu	Minimaalne vastuvõtukogus jääb alla 20 l/h.	→ Ühendage külge rohkem tilgutuspäid.
	Klapp on määrdunud.	→ Loputage see läbi tavapärase läbivoolu vastassuunas.



JUHMIS: Palun pöörduge muude rikete korral oma GARDENA teeninduskeskusesse. Parandusi tohivad teha ainult GARDENA teeninduskeskused ning GARDENA poolt volitatud spetsialiseerunud jaemüüjad.

8. TEHNILISED ANDMED

Kastmissüsteemi juhtseade	Väärtus / Ühik	Kastmissüsteemi juhtseade	Väärtus / Ühik
Min/maks töö rõhk	0,5 bar/12 bar	Programmjuhitavate kastmistoimingute hulk nädalas	42
Töötemperatuuride vahemik	5 °C kuni 50 °C	Kastmiskestus	6 x 1 min – 4 tundi
Läbivoolu meedium	Selge magevesi	Kasutatav patarei	1 x 9 V leelismangaanpatarei (Alkaline), tüüp IEC 6LR61
Maks meediumi temperatuur	40 °C	Patarei käitamiskestus	ca 1 aasta
Programmjuhitavate kastmistoimingute hulk päevas	6 individuaalset käivitusaega		

9. LISATARVIKUD

GARDENA Pinnaseniiskusandur

art. nr. 1188

GARDENA Vargusevastane kaitse

art. nr. 1815-00.791.00 GARDENA teeninduse kaudu

10. TEENINDUS/GARANTII

Teenindus:

Palun võtke ühendust tagaküljel toodud aadressil.

Garantiideklaratsioon:

Garantiinõude korral ei nõuta teilt pakutud teenuste eest tasu.

GARDENA Manufacturing GmbH annab kõigile GARDENA uutele originaaltoodetele 2 aastat garantiid alates esmasest ostust edasimüüjalt, kui tooteid on kasutatud eranditult isiklikuks tarbeks. Teisesturult omandatud toodete osas käesolev tootja garantii ei kehti. Antud garantii puudutab kõiki olulisi tootel esinevaid puudusi, mis on tõendatult tekkinud materjali- või tootmisvigade tagajärjel. Kui see garantii kuulub täitmisele, siis kas tarnitakse täisfunktsionaalne asendustoodo või parandatakse meile saadetud toode tasuta; jätame endale õiguse valida kahe nimetatud variandi vahel. Teenusele kehtivad järgmised eeldused.

- Toodet on kasutatud sihtotstarbeliselt, järgides kasutusjuhendis toodud soovitusi.
- Ei ostja ega kolmandad isikud ei ole püüdnud toodet avada või parandada.
- Käitamisel kasutati ainult GARDENA varu- ja kuluosade originaale.
- Ostu tõendava dokumendi esitamine.

Osade ja komponentide tavapärase kulumine (näiteks teradel, terade kinnitusdetailidel, turbiinidel, valgustusseadmetel, kiil- ja hammasrihmadel, tiivikutel, õhufiltritel, süüteküünaldel), visuaalsed muutused ning kuluosad ja kulumaterjalidest osad on garantiist välistatud.

Tootja garantii piirduv asendustarne ja parandamisega vastavalt eespoolnimetatud tingimustele. Teised meie kui tootja vastu suunatud nõuded, näiteks kahju hüvitamiseks, ei ole tootja garantiiga põhjendatud. Käesolev tootja garantii ei puuduta loomulikult edasimüüja/müüja vastu esitatavaid seadustes ja lepingutes sätestatud garantiid täitmise nõudeid.

Tootja garantii puhul kohaldatakse Saksamaa Liitvabariigi õigusnorme.

Garantiijuhtumi korral saatke palun defektne toode koos ostu tõendava dokumendi koopia ja vea kirjeldusega piisavalt frankeerituna GARDENA teeninduse aadressile.

Kuluosad:

Kastmissüsteemi juhtseadme defektid valesiispandud või aegunud patareide tõttu on garantiist välistatud.

Pakase mõjul tekkinud kahjustused on garantiist välistatud.

EN Product liability

In accordance with the German Product Liability Act, we hereby expressly declare that we accept no liability for damage incurred from our products where said products have not been properly repaired by a GARDENA-approved service partner or where original GARDENA parts or parts authorised by GARDENA were not used.

SV Produktansvar

I enlighet med tyska produktansvarslagar förklarar vi härmed uttryckligen att vi inte åtar oss något ansvar för skador som orsakas av våra produkter där produkterna inte har genomgått korrekt reparation från en GARDENA-godkänd servicepartner eller där originaldelar från GARDENA eller delar godkända av GARDENA inte använts.

DA Produktansvar

I overensstemmelse med den tyske produktansvarslov erklærer vi hermed udtrykkeligt, at vi ikke påtager os noget ansvar for skader på vores produkter, hvis de pågældende produkter ikke er blevet repareret korrekt af en GARDENA-godkendt servicepartner, eller hvor der ikke er brugt originale GARDENA-reservedele eller godkendte reservedele fra GARDENA.

FI Tuotevastuu

Saksan tuotevastuulain mukaisesti emme ole vastuussa laitteiden vaurioista, jos korjauksia ei ole tehnyt GARDENAn hyväksymä huoltoliike tai jos niiden syynä on muiden kuin alkuperäisten GARDENA-varaosien tai GARDENAn hyväksymien varaosien käyttö.

ET Tootevastutus

Vastavalt Saksamaa tootevastutusseadusele deklareerime käesolevaga selgesõnaliselt, et me ei kannu mingisugust vastutust meie toodetest tingitud kahjude eest, kui need tooted ei ole korrektselt parandatud GARDENA heakskiidetud hoolduspartneri poolt või kui parandamisel ei ole kasutatud GARDENA originaalosi või GARDENA volitatud osi.

LT Gaminio patikimumas

Mes aiškiai pareiškiame, kad, atsižvelgiant į Vokietijos gaminių patikimumo įstatymą, neprisiimame atsakomybės dėl bet kokios žalos, patirtos dėl mūsų gaminių, jeigu jie buvo netinkamai taisomi arba jų dalys buvo pakeistos neoriginaliomis GARDENA dalimis ar nepatvirtintomis dalimis, arba jeigu remonto darbai buvo atlikti ne GARDENA techninės priežiūros centro specialistų.

LV Atbildība par produkcijas kvalitāti

Saskaņā ar Vācijas likumu par atbildību par produkcijas kvalitāti ar šo mēs paziņojam, ka neuzņemamies atbildību par bojājumiem, kas radušies, lietojot mūsu izstrādājumus, kuru remontu nav veicis uzņēmuma GARDENA apstiprināts apkopes partneris vai kuru remontam netika izmantotas oriģinālās GARDENA detaļas vai detaļas, kuru lietošanu apstiprinājis uzņēmums GARDENA.

EN EC Declaration of Conformity

The undersigned, GARDENA Germany AB, PO Box 7454, S-103 92 Stockholm, Sweden, hereby certifies that, when leaving our factory, the units indicated below are in accordance with the harmonised EU guidelines, EU standards of safety and product specific standards. This certificate becomes void if the units are modified without our approval.

ET EÜ vastavusdeklaratsioon

Allakirjutanu GARDENA Germany AB, PO Box 7454, S-103 92 Stockholm, Rootsi, kinnitab käesolevaga, et tehases väljumisel vastavad allpool nimetatud seadmed harmoneeritud EL-i suunistele, EL-i ohutusstandarditele ja tootele eriomastele standarditele. See vastavuskinnitus kaotab kehtivuse, kui seadet muudetakse ilma meie heakskiiduta.

SV EG-försäkran om överensstämmelse

Undertecknad firma GARDENA Germany AB, PO Box 7454, S-103 92 Stockholm, Sverige, intygar härmed att nedan nämnda produkter, när de lämnar vår fabrik, överensstämmer med EU:s riktlinjer, EU:s säkerhetsstandarder och produktspecifika standarder. Detta intyg skall ogiltigförklaras om produkten ändras utan vårt godkännande.

LT EB atitikties deklaracija

GARDENA Germany AB, PO Box 7454, S-103 92 Stockholm, Sweden, garantuoja, kad iš gamyklos siunčiami toliau nurodyti įrenginiai atitinka suderintus EB reikalavimus, EB saugos ir konkretaus gaminių standartus. Pakeitus gaminį be mūsų patvirtinimo, nutraukiamas šio sertifikato galiojimas.

DA EU-overensstemmelseserklæring

Undertegnede, GARDENA Germany AB, PO Box 7454, S-103 92 Stockholm, Sverige erklærer hermed, at nedenfor anførte enheder er i overensstemmelse med de harmoniserede EU retningslinjer, EU-standarder for sikkerhed og produktspecifikke standarder, når de forlader fabrikken. Denne erklæring ugyldiggøres, hvis enhederne ændres uden vores godkendelse.

LV EK atbilstības deklarācija

Uzņēmums GARDENA Germany AB, PO Box 7454, S-103 92 Stockholm, Zviedrija, ar parakstu apliecina, ka tālāk minētās vienības, pamatot rūpnicu, atbilst saskaņotajām ES vadlinijām, ES drošības standartiem un izstrādājumam specifiskajiem standartiem. Šis sertifikāts tiek anulēts, ja šīs vienības tiek modificētas bez mūsu apstiprinājuma.

FI EY-vaatimustenmukaisuusvakuutus

GARDENA Germany AB, PO Box 7454, S-103 92 Stockholm, Ruotsi, vakuuttaa täten, että alla mainitut laitteet ovat tehtaalta lähtiessään yhdenmukaistettujen EU-säännösten, EU:n turvastandardien ja tuotekohtaisten standardien mukaisia. Tämä vakuutus mitätöityy, jos laitteita muokataan ilman hyväksyntäämme.

<p>Description of the product: Beskrivning av produkten: Beskrivelse af produktet: Tuotteen kuvaus: Toote kirjeldus: Gaminio aprašas: Izstrādājuma apraksts:</p>	<p>Water Control Bevatningsautomatik Vandingskontrol Kastelunohjaus Kastmissüsteemi juhtseade Laistymo valdiklis Laistīšanas kontrolierīce</p>	<p>Year of CE marking: Märkningsår: CE-Mærkningsår: CE-merkin kiinnitysvuosi: CE-märgistuse paigaldamise aasta: Metai, kada pažymėta CE-ženklui: CE-marķējuma uzlikšanas gads:</p> <p style="text-align: right;">2018</p>
<p>Product type: Produkttyp: Produkttype: Tuotetyyppi: Tootetüüp: Gaminio tipas: Produkta veids:</p> <p>Master</p>	<p>Article number: Artikelnummer: Artikelnummer: Tuotenumero: Artiklinumber: Dalies numeris: Artikula numurs:</p> <p>1892</p>	
<p>EC-Directives: EU-direktiv: EF-direktiver: EY-direktiivit: EÜ direktiivid: EB direktyvos: EK direktīvas:</p> <p style="text-align: right;">2014/30/EC 2011/65/EC</p>	<p>Hinterlegte Dokumentation: GARDENA Technische Dokumentation, M. Kugler, 89079 Ulm</p> <p>Deposited Documentation: GARDENA Technical Documentation, M. Kugler, 89079 Ulm</p> <p>Documentation déposée : Documentation technique GARDENA, M. Kugler, 89079 Ulm</p>	<p style="text-align: right;"><i>Reinhard Pompe</i></p> <p>Reinhard Pompe Vice President</p>

Deutschland / Germany

GARDENA Manufacturing GmbH
Central Service
Hans-Lorenser-Straße 40
D-89079 Ulm
Produktfragen: (+49) 731 490-123
Reparaturen: (+49) 731 490-290
service@gardena.com

Albania

COBALT Sh.p.k.
Rr. Siri Kodra
1000 Tirana

Argentina

Av. Libertador Argentina S.A.
Av. del Libertador 5954 –
Piso 11 – Torre B
(C1428ARP) Buenos Aires
Phone: (+54) 11 5194 5000
info.gardena@ar.husqvarna.com

Armenia

Garden Land Ltd.
61 Tigran Mets
0005 Yerevan

Australia

Husqvarna Australia Pty. Ltd.
Locked Bag 5
Central Coast BC
NSW 2252
Phone: (+61) (0) 2 4352 7400
customer.service@
husqvarna.com.au

Austria / Österreich

Husqvarna Austria GmbH
Industriezeile 36
4010 Linz
Tel.: (+43) 732 77 01 01-485
service.gardena@
husqvarnagroup.com

Azerbaijan

Firm Progress
a. Aliyev Str. 26A
1052 Baku

Belgium

Husqvarna België nv/sa
Gardena Division
Rue Eglise Van Opheim 111
1180 Uccle / Ukkel
Tel.: (+32) 2 720 92 12
Mail: info@gardena.be

Bosnia / Herzegovina

SILK TRADE d.o.o.
Industrijska zona Bukva bb
74260 Tešanj

Brazil

Husqvarna do Brasil Ltda
Av. Francisco Matarazzo,
1400 – 19ª andar
São Paulo – SP
CEP: 05001-903
Tel: 0800-112252
marketing.br.husqvarna@
husqvarna.com.br

Bulgaria

AGROLAND България АД
бул. 8 Декември, № 13
Офис 5
1700 Студентски град
София
Тел.: (+359) 24666910
info@agroland.eu

Canada / USA

GARDENA Canada Ltd.
100 Summerlea Road
Brampton, Ontario L6T 4X3
Phone: (+1) 905 792 93 30
info@gardenacanada.com

Chile

Maquinarias Agroforestales
Ltda. (Maga Ltda.)
Santiago, Chile
Avda. Chesterton
8355 comuna Las Condes
Phone: (+56) 2 202 4417
dalton@maga.cl
Zipcode: 7560330

China

Husqvarna (Shanghai)
Management Co., Ltd.
富世华 (上海) 管理有限公司
3F, Benq Square B,
No207, Song Hong Rd.,
Chang Ning District,
Shanghai, PRC. 200335
上海市长宁区淞虹路207号明
基广场B座3楼, 邮编: 200335

Colombia

Husqvarna Colombia S.A.
Calle 18 No. 68 D-31, zona
Industrial de Montevideo
Bogotá, Cundinamarca
Tel. 571 2922700 ext. 105
jairo.salazar@husqvarna.com.co

Costa Rica

Compania Exim
Eroiberioamericana S.A.
Los Colegios, Moravia,
200 metros al Sur del Colegio
Saint Francis – San José
Phone: (+506) 297 68 83
exim_euro@racsa.co.cr

Croatia

Husqvarna Austria GmbH
Industriezeile 36
4010 Linz
Tel.: (+43) 732 77 01 01-485
service.gardena@husqvarnagroup.com

Cyprus

Med Marketing
17 Digeni Akrita Ave
P.O. Box 27017
1641 Nicosia

Czech Republic

Husqvarna Česko s.r.o.
Türkova 2319/5b
149 00 Praha 4 – Chodov
Bezplatná infolinka :
800 100 425
servis@cz.husqvarna.com

Denmark

GARDENA DANMARK
Lejrvej 19, st.
3500 Værløse
Tlf.: (+45) 70 26 47 70
husqvarna@husqvarna.dk
www.gardena.com / dk

Dominican Republic

BOSQUESA, S.R.L
Carretera Santiago Licey
Km. 5 ½
Esquina Copal II.
Santiago
Dominican Republic
Phone: (+809) 736-0333
joserbosquesa@claro.net.do

Ecuador

Husqvarna Ecuador S.A.
Arupos E1-181 y 10 de
Agosto Quito, Pichincha
Tel. (+593) 22800739
francisco.jacome@
husqvarna.com.ec

Estonia

Husqvarna Eesti OÜ
Valdeku 132
EE-11216 Tallinn
info@gardena.ee

Finland

Oy Husqvarna Ab
Gardena Division
Lautatarhankatu 8 B / PL 3
00581 HELSINKI
www.gardena.fi

France

Husqvarna France
9/11 Allée des pierres mayettes
92635 Gennevilliers Cedex
France
http : //www.gardena.com/ fr
N° AZUR: 0 810 00 78 23
(Prix d'un appel local)

Georgia

Transporter LLC
8/57 Beliashevili street
0159 Tbilisi, Georgia
Phone: (+995) 322 14 71 71

Great Britain

Husqvarna UK Ltd
Preston Road
Aycliffe Industrial Park
Newton Aycliffe
County Durham
DL5 6ÜP
info.gardena@husqvarna.co.uk

Greece

Π.ΠΑΠΑΔΟΠΟΥΛΟΣ ΑΕΒΕ
Λεωφ. Αθηνών 92
Αθήνα
Τ.Κ.104 42
Ελλάδα
Τηλ. (+30) 210 5193 100
info@papadopoulos.com.gr

Hungary

Husqvarna Magyarország Kft.
Ezred u. 1-3
1044 Budapest
Telefon: (+36) 1 251-4161
vevoszolgalat.husqvarna@husqvarna.hu

Iceland

Ó. Johnson & Kaaber
Tinguhalsi 1
110 Reykjavik
ooj@ojk.is

Ireland

Husqvarna UK Ltd
Preston Road
Aycliffe Industrial Park
Newton Aycliffe
County Durham
DL5 6ÜP
info.gardena@husqvarna.co.uk

Italy

Husqvarna Italia S.p.A.
Via Santa Vecchia 15
23868 VALMADRERA (LC)
Phone: (+39) 0341.203.111
assistenza.italia@it.husqvarna.com

Japan

KAKUICHI Co. Ltd.
Sumitomo Realty &
Development Kojimachi
BLDG., 8F
5-1 Nibanncyo
Chiyoda-ku
Tokyo 102-0084
Phone: (+81) 33 264 4721
m_ishihara@kaku-ichi.co.jp

Kazakhstan

LAMED Ltd.
155/1, Tazhibayevoy Str.
050060 Almaty
IP Schmidt
Abayevnue 3B
110 005 Kostanay

Korea

Kyung Jin Trading CO.,LTD.
107-4, SunDuk Bld.,
YangJae-dong,
Seocho-gu,
Seoul, (zipcode: 137-891)
Phone: (+82) (0)2 574-6300

Kyrgyzstan

Alye Maki
av. Moladaya Guardir J 3
720014
Bishkek

Latvia

Husqvarna Latvija SIA
Ulbrokas 19A
LV-1021 Riga
info@gardena.lv

Lithuania

UAB Husqvarna Lietuva
Ateities pl. 77C
LT-52104 Kaunas
info@gardena.lt

Luxembourg

Magasins Jules Neuberg
39, rue Jacques Stas
Luxembourg-Gasperich 2549
Case Postale No. 12
Luxembourg 2010
Phone: (+352) 40 14 01
api@neuberg.lu

Mexico

AFOSA
Av. Lopez Mateos Sur # 5019
Col. La Calma 45070
Zapopan, Jalisco, Mexico
Phone: (+52) 33 3818-3434
icornejo@afosa.com.mx

Moldova

Convel S.R.L.
290A Muncesti Str.
2002 Chisinau

Netherlands

Husqvarna Nederland B.V.
GARDENA Division
Postbus 50131
1305 AC ALMERE
Phone: (+31) 36 521 00 10
info@gardena.nl

Neth. Antilles

Jonka Enterprises N.V.
Sta. Rosa Weg 196
P.O. Box 8200
Curaçao
Phone: (+599) 9 767 66 55
pgm@jonka.com

New Zealand

Husqvarna New Zealand Ltd.
PO Box 76-437
Manukau City 2241
Phone: (+64) (0) 9 9202410
support.nz@husqvarna.co.nz

Norway

Husqvarna Norge AS
Gardena Division
Trøskenveien 36
1708 Sarpsborg
info@gardena.no

Peru

Husqvarna Perú S.A.
Jr. Ramón Cárcamo 710
Lima 1
Tel: (+51) 1 3320400 ext. 416
juan.remuzgo@husqvarna.com

Poland

Husqvarna
Poland Spółka z o.o.
ul. Wysokiego 15 b
03-371 Warszawa
Phone: (+48) 22 330 96 00
gardena@husqvarna.com.pl

Portugal

Husqvarna Portugal, SA
Lagoa - Albarraque
2635 - 595 Rio de Mouro
Tel.: (+351) 21 922 85 30
Fax: (+351) 21 922 85 36
info@gardena.pt

Romania

Madex International Srl
Soseaua Odăii 117 - 123,
RO 013603 București, S1
Phone: (+40) 21 352.76.03
madex@ines.ro

Russia / Россия

ООО „Хускварна“
141400, Московская обл.,
г. Химки,
улица Ленинградская,
владение 39, стр.6
Бизнес Центр
„Химки Бизнес Парк“,
помещение ОВ02_04
http://www.gardena.ru

Serbia

Domel d.o.o.
Autoput za Novi Sad bb
11273 Belgrade
Phone: (+381) 1 18 48 88 12
miroslav.jejina@domel.rs

Singapore

Hy-Ray PRIVATE LIMITED
40 Jalan Pemimpin
#02-08 Tat Ann Building
Singapore 577185
Phone: (+65) 6253 2277
shying@hyray.com.sg

Slovak Republic

Husqvarna Česko s.r.o.
Türkova 2319/5b
149 00 Praha 4 – Chodov
Bezplatná infolinka:
800 154 044
servis@sk.husqvarna.com

Slovenia

Husqvarna Austria GmbH
Industriezeile 36
4010 Linz
Tel.: (+43) 732 77 01 01-485
service.gardena@
husqvarnagroup.com

South Africa

Husqvarna
South Africa (Pty) Ltd
Postnet Suite 250
Private Bag X6,
Cascades, 3202
South Africa
Phone: (+27) 33 846 9700
info@gardena.co.za

Spain

Husqvarna España S.A.
Calle de Rivas nº 10
28052 Madrid
Phone: (+34) 91 708 05 00
atencioncliente@gardena.es

Suriname

Agrofix n.v.
Verlengde Hogestraat #22
Phone: (+597) 472426
agrofix@sr.net
Pobox : 2006
Paramaribo
Suriname – South America

Sweden

Husqvarna AB
Gardena Division
S-561 82 Huskvarna
gardenaorder@husqvarna.se

Switzerland / Schweiz

Husqvarna Schweiz AG
Consumer Products
Industriestrasse 10
5506 Mägenwil
Phone: (+ 41) (0) 62 887 37 90
info@gardena.ch

Turkey

Dost Bahçe Dis Ticaret
Mümesillik A.Ş
Yunus Mah. Adil Sok. No: 3
İc Kapi No: 1 Kartal
34873 Istanbul
Phone: (+90) 216 38 93 939
info@dostbahce.com.tr

Ukraine / Україна

ТОВ «Хускварна Україна»
вул. Васильківська, 34,
офіс 204-г
03022, м. Київ
Тел. (+38) 044 498 39 02
info@gardena.ua

Uruguay

FELI SA
Entre Rios 1083 CP 11800
Montevideo – Uruguay
Tel: (+598) 22 03 18 44
info@felisa.com.uy

Venezuela

Corporación Casa y Jardín C.A.
Av. Caroní, Edif. Trezmen, PB.
Colinas de Bello Monte.
1050 Caracas.
Tlf: (+58) 212 992 33 22
info@casayjardin.net.ve



1892-28.960.02/0619

© GARDENA Manufacturing GmbH; D-89070 Ulm; http://www.gardena.com