

PowerCut Li-40/30 Art. 9827

DE Betriebsanleitung

Akku-Trimmer

EN Operator's manual

Battery Trimmer

FR Mode d'emploi

Coupe-bordures à batterie

NL Gebruiksaanwijzing

Accu-trimmer

SV Bruksanvisning

Accu-trimmer

DA Brugsanvisning

Accu-trimmer

FI Käyttöohje

Akkutrimmeri

NO Bruksanvisning

Accu trimmer

IT Istruzioni per l'uso

Trimmer a batteria

ES Instrucciones de empleo

Recortabordes con Accu

PT Manual de instruções

Aparador a bateria

PL Instrukcja obsługi

Akumulatorowa podkaszarka

HU Használati utasítás

Akumulátoros fűszegélynyíró

CS Návod k obsluze

Akumulátorový trimmer

SK Návod na obsluhu

Akumulátorový vyžínač

EL Οδηγίες χρήσης

Κουρευτικό μπαταρίας

RU Инструкция по эксплуатации

Аккумуляторный триммер

SL Navodilo za uporabo

Akumulatorski obrezovalnik

HR Upute za uporabu

Baterijski trimer

SR/ Uputstvo za rad**BS** Baterijska trimer-kosilica**UK Інструкція з експлуатації**

Акумуляторний-тример

RO Instrucțiuni de utilizare

Trimmer cu acumulator

TR Kullanma Kılavuzu

Akülü tirpan

BG Инструкция за експлоатация

Акку-Тример

SQ Manual përdorimi

Prerësi me bateri

ET Kasutusjuhend

Akuga trimmer

LT Eksploatavimo instrukcija

Akumuliatorinė žoliapjovė

LV Lietošanas instrukcija

Ar akumulatoru darbināms trimmeris

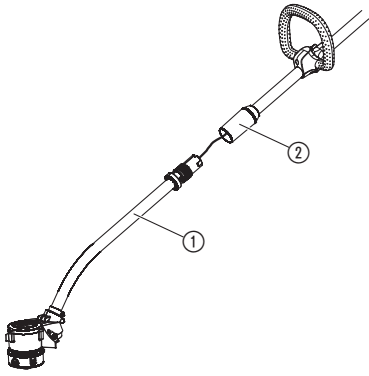
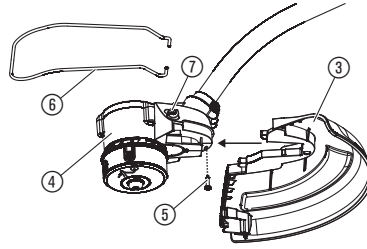
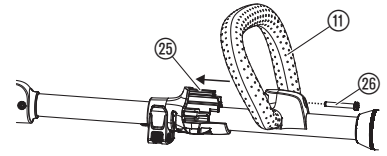
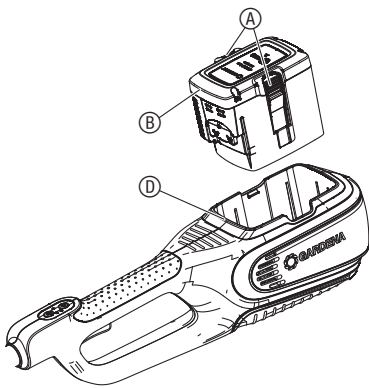
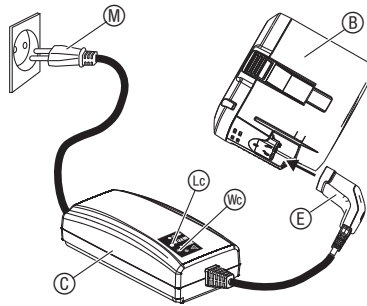
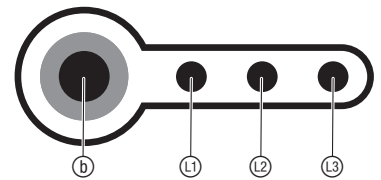
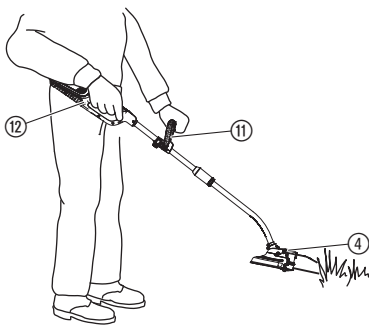
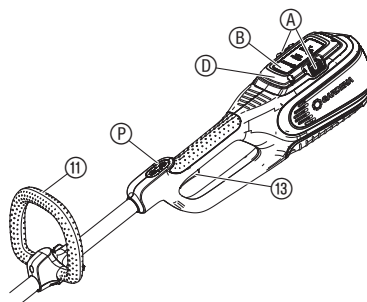
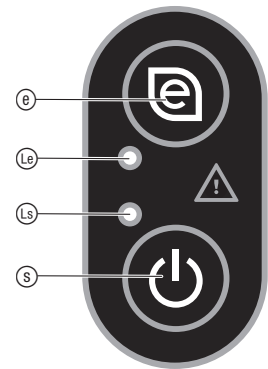
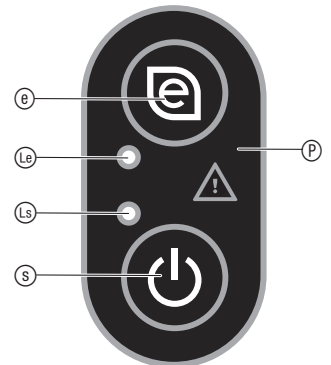
A1**A2****A3****O1****O2****O3****O5****O6****O4****O7**

O8

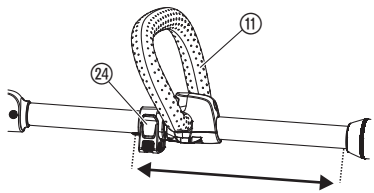

O9

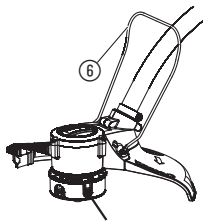

O11

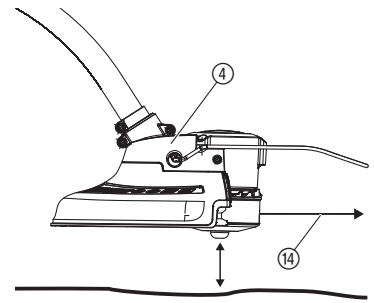

O10

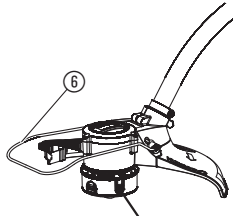

O12

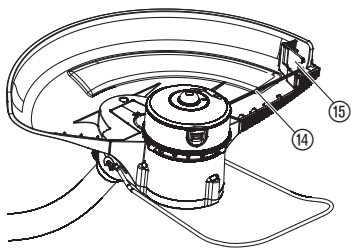

M1

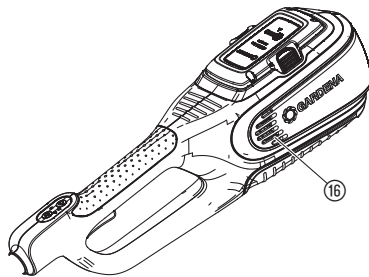

M3

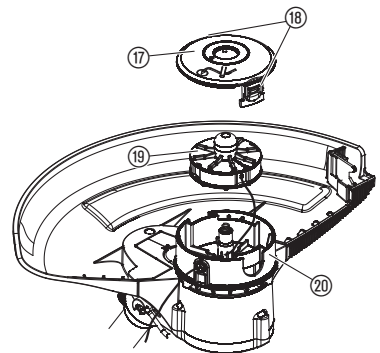

M2

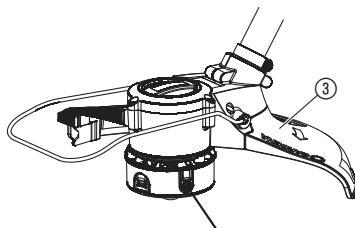

M4

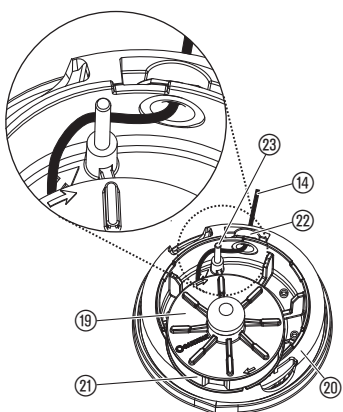

T1

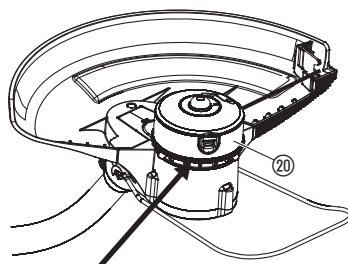

T2

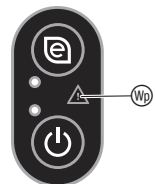

T3

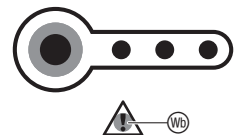

T4

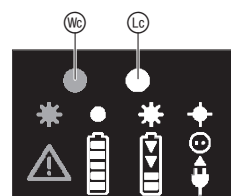

Traducerea instrucțiunilor originale.

Utilizarea produsului de către copii peste 8 ani precum și de către persoane cu abilități fizice sau mentale reduse sau de persoane fără experiența și cunoștințele necesare, este permisă numai dacă sunt supravegheați sau instruiți cu privire la utilizarea sigură a produsului și dacă înțeleg pericolele rezultate din utilizare. Copii nu au voie să se joace cu produsul. Curățarea și întreținerea care trebuie efectuate de utilizator nu sunt permise copiilor fără supraveghere. Utilizarea produsului este recomandată începând de la vârsta de 16 ani.

Utilizare conform destinației:

Trimmerul GARDENA este destinat tunderii și tăierii gazonului și ierbii în grădinile private și grădinile hobby.

Produsul nu este destinat funcționării continue.

PERICOL! Leziuni corporale! Nu folosiți produsul pentru tăierea gardurilor vii, pentru tocarea materialelor sau pentru compostare.

1. SIGURANȚA**IMPORTANT!**

Citiți atent instrucțiunile de utilizare și păstrați-le pentru o utilizare ulterioară.

Simbolurile de pe produs:

Citiți instrucțiunile de utilizare.



Păstrați o distanță adecvată.



Purtați întotdeauna căști de protecție auditivă aprobate. Purtați întotdeauna ochelari de protecție aprobați.



Înainte de curățare sau întreținere scoateți bateria.



Nu expuneți la ploaie.



Pentru încărcător:
Scoateți imediat din priză, dacă respectivul cablu este deteriorat sau tăiat.

Instrucțiuni generale de siguranță**Siguranța electrică**

PERICOL! Electrocutare!

Pericol de accidentare prin electrocutare.

→ **Produsul trebuie alimentat cu curent printr-o siguranță diferențială (RCD) cu un curent nominal de declanșare de maxim 30 mA.**

Evitați o poziție anormală a corpului și țineți-vă întotdeauna echilibrul, pentru a avea oricând o poziție sigură în pante. Mergeți normal, nu alergați.

Nu atingeți nicio componentă mobilă periculoasă înainte de a scoate mașina din priză și înainte ca piesele mobile periculoase să se fi oprit complet.

În timpul funcționării mașinii purtați întotdeauna încălțăminte rezistentă și pantaloni lungi.

Funcționarea în siguranță**1 Instruirea**

- Citiți cu atenție instrucțiunile. Familiarizați-vă cu comenzile și cu utilizarea corespunzătoare a mașinii.
- Nu permiteți niciodată utilizarea mașinii persoanelor nefamiliarizate cu aceste instrucțiuni sau copiilor. Reglementările locale pot limita vârsta utilizatorului.
- Țineți cont de faptul că utilizatorul însuși este responsabil pentru accidentele sau periclitațiile la care sunt supuse celelalte persoane sau proprietățile lor.

2 Pregătirea

- Înainte de utilizare verificați cablul de racordare și prelungitorul, dacă prezintă semne ale deteriorării sau uzurii. Dacă se deteriorează cablul în timpul utilizării, trebuie detașat neîntârziat de la rețea. **NU ATINGEȚI CABLUL ÎNAINTE DE DETAȘAREA EI DE LA REȚEA.** Nu utilizați mașina, dacă s-a deteriorat sau s-a uzat cablul.
- Înainte de utilizare mașina trebuie verificată vizual cu privire la dispozitivele sau măștile de protecție deteriorate, lipsă sau montate incorect.
- Nu puneți niciodată mașina în funcțiune, dacă în apropiere se află persoane, în special copii sau animale de casă.

3 Funcționarea

- Țineți departe de dispozitivul de tăiere cablul de racordare și prelungitorul.
- Pe toată durata utilizării mașinii trebuie purtați ochelari de protecție și încălțăminte stabilă.
- Trebuie evitată utilizarea mașinii în condiții meteorologice nefavorabile, în special în caz de risc de fulger.
- Utilizați mașina numai la lumina zilei sau în caz de iluminare artificială bună.
- Nu utilizați niciodată mașina cu capac sau dispozitiv de protecție deteriorat, respectiv fără capac sau dispozitiv de protecție.
- Porniți numai atunci motorul, dacă mâinile și picioarele se află în afara razei de acțiune a dispozitivului de tăiere.
- Detașați întotdeauna mașina de la alimentarea cu curent (adică detașați conectorul de la rețeaua de alimentare, îndepărtați dispozitivul de blocare sau bateria detașabilă)
 - întotdeauna, dacă lăsați mașina nesupravegheată;
 - înainte de îndepărtarea unui blocaj;
 - înainte de verificarea, curățarea sau efectuarea unei lucrări la mașină;
 - după contactul cu un obiect străin;
 - întotdeauna, când mașina începe să vibreze neobișnuit.
- Precauție în fața leziunilor la picioare și mâini cauzate de către dispozitivul de tăiere.
- Asigurați întotdeauna menținerea orificiilor de aerisire libere de corpuri străine.

4 Întreținerea și depozitarea

- Mașina trebuie detașată întotdeauna de la alimentarea cu curent (adică detașați conectorul de la rețeaua de alimentare, îndepărtați dispozitivul de blocare sau bateria detașabilă) înainte de efectuarea întreținerii sau lucrărilor de curățare.
- A se utiliza numai piesele de schimb și accesoriile recomandate de către producător.
- Mașina trebuie verificată și întreținută regulat. Efectuați întreținerea mașinii numai într-un atelier autorizat.
- Dacă mașina nu este utilizată, trebuie păstrată departe de accesul copiilor.

Instrucțiuni de siguranță suplimentare

Manevrarea sigură a acumulatorului



PERICOL! Pericol de incendiu!

În timpul procesului de încărcare, bateria care se încarcă trebuie să stea pe o suprafață ignifugă, rezistentă la temperaturi și neconductibilă electric.

Contactele nu trebuie scurtcircuitate.

Feriți încărcătorul de baterii și bateria de obiectele caustice, inflamabile și combustibile.

În timpul procesului de încărcare este interzisă acoperirea încărcătorului și a bateriei.

Decuplați imediat încărcătorul de la sursa de alimentare în cazul în care are loc formare de fum sau foc.

Pentru încărcarea bateriei folosiți în exclusivitate încărcătorul original GARDENA. Folosirea altor încărcătoare poate duce la daune iremediabile ale bateriei sau chiar și la incendii.

Pentru produsul cu acumulator GARDENA folosiți în exclusivitate acumulatori originale GARDENA.

Nu încărcați acumulatori străine. Pericol de incendiu și de explozie!

În cazul unui incendiu: stingeți flăcările cu materiale de stingere care reduc oxigenul.



PERICOL! Pericol de explozie!

Feriți bateria de temperaturi ridicate și foc. Nu așezați bateria pe calorifere, și nu expuneți pe perioade îndelungate la radiații solare puternice.

Nu utilizați în atmosfere explosive, de exemplu în apropierea lichidelor inflamabile, gazelor sau acumulărilor de praf. Utilizarea bateriilor poate duce la formarea de scântei, ceea ce poate duce la aprinderea prafului sau aburilor.

Înainte de fiecare utilizare verificați bateria de schimb. Supuneți bateria la o verificare vizuală înainte de fiecare utilizare. Bateriile nefuncționale trebuie dispuse regulamentar ca deșeu. Nu trimiteți prin poștă. Mai multe informații puteți solicita de la firma de salubritate locală.

Nu folosiți bateria ca sursă de curent pentru alte produse. Pericol de accidentare.

Folosiți bateria în exclusivitate pentru produsele GARDENA pentru care a fost prevăzută.

Încărcați și utilizați acumulatorul în exclusivitate la temperaturi ale mediului

ambiant între 0 °C și 40 °C. După o utilizare mai îndelungată lăsați bateria să se răcească.

Verificați în mod regulat cablul de încărcare la urme de deteriorare și îmbătrânire (casant). Folosiți cablul numai în stare impecabilă.

Nu depozitați și nu transportați niciodată acumulatorul la temperaturi de peste 45 °C sau expus la radiații solare directe. În mod ideal, pentru evitarea autodescărării bateria trebuie păstrată la temperaturi sub 25 °C.

Nu expuneți bateria la ploaie și nici la umiditate. Pătrunderea apei în baterie crește pericolul de electrocutare.

Păstrați curat bateria, în special fantele de aerisire.

Dacă bateria nu se folosește o perioadă mai îndelungată (iarna), încărcați complet bateria pentru evitarea unei descărcări profunde.

Pentru evitarea utilizării greșite și accidentelor nu depozitați bateria într-un produs.

Nu depozitați bateria în încăperi în care pot avea loc descărcări electrostatice.

Siguranța electrică



PERICOL! Stop cardiac!

În timpul funcționării acest produs generează un câmp electromagnetic. În anumite condiții acest câmp poate afecta funcționarea implanturilor medicale active sau pasive. Pentru a exclude situațiile care pot însemna accidentare gravă sau mortală, persoanele cu implanturi medicale trebuie să-și consulte medicul sau producătorul implantului înainte de utilizarea acestui produs.

Scoateți acumulatorul în caz de avarie.

Nu folosiți produsul în apropierea apei sau pentru îngrijirea iazurilor.

Siguranța personală



PERICOL! Pericol de asfixiere!

Piesele mai mici pot fi înghițite. Punga de polietilenă înseamnă pericol de asfixiere pentru copiii mici. În timpul montajului țineți la distanță copiii mici.

Purtați echipament individual de protecție.

Purtați mănuși pentru curățarea dispozitivului de tăiat.

Purtați întotdeauna ochelari de protecție.

Echipamentele de protecție, cum sunt mănușile, încălțăminte de siguranță anti-derapantă sau căștile antifonice, care se pot utiliza pentru anumite condiții, reduc vătămările corporale.

Procedați cu atenție la reglarea produsului, pentru a împiedica prinderea degetelor între componentele mobile și fixe ale mașinii sau la asamblarea celor două bare ale trimmerului.

Nu utilizați apă sau substanțe chimice pentru curățarea protecției sau a altor componente ale trimmerului.

Țineți toate piulițele și șuruburile bine strânse, pentru a vă asigura că produsul este într-o stare de lucru sigură.

Nu dezasamblați produsul mai mult decât era dezasamblat la livrare.

Avertisment! Când poartă căști antifonice, din cauza zgomotului făcut de produs, utilizatorul poate să nu observe persoanele care se apropie.

În timpul funcționării și transportului acordați atenție mai ales pericolelor pentru alți oameni.

Păstrați-vă vigilența, observați cu atenție ce faceți și utilizați-vă rațiunea atunci când folosiți o sculă electrică.

Nu utilizați scule electrice când sunteți obosit sau sub influența drogurilor, alcoolului ori medicamentelor.

Un moment de neatenție în utilizarea sculelor electrice poate duce la accidentări grave.

2. MONTAJUL



PERICOL! Leziuni corporale!

Pericol de leziuni prin tăiere la pornirea accidentală a trimmerului.

→ Așteptați până când firul de tăiere se oprește și scoateți acumulatorul înainte să montați trimmerul.



PERICOL!

→ Trimmerul poate fi utilizat numai dacă este montată apărătoarea.

Montarea mânerului [Fig. A1]:

- Împingeți bara ① în manșonul de prindere ② până când se blochează. *Asigurați-vă că bara este bine fixată.*
- Închideți manșonul de prindere ② prin rotire.

Montarea capacului de protecție [Fig. A2]:

1. Împingeți capacul de protecție ③ pe capul trimmer ④.
2. Strângeți șurubul ⑤.
3. Puneți etrierul de protecție împotriva plantelor ⑥ în orificiile ⑦ de la capul trimmer ④.

Montarea mânerului auxiliar [Fig. A3]:

1. Împingeți mânerul auxiliar ⑪ în nit ⑫ (nu apăsați foarte tare în nit).
Asigurați-vă că mânerul auxiliar este bine fixat.
2. Strângeți șurubul ⑬.

3. OPERAREA



PERICOL! Leziuni corporale!

Pericol de leziuni prin tăiere la pornirea accidentală a trimmerului.

→ Așteptați până când firul de tăiere se oprește și scoateți acumulatorul înainte să reglați sau să transportați trimmerul.

Încărcarea bateriei [Fig. O1/O2]:



ATENȚIE!

Supratensiunile deteriorează bateria și încărcătorul de baterii.

→ Asigurați-vă că tensiunea de rețea folosită este cea corectă.

La trimmerul cu acumulator GARDENA art. 9827-55 acumulatorul nu este conținut în volumul de livrare.

Înainte de prima utilizare bateria trebuie încărcată complet.

Bateria litiu-ion poate fi încărcată oricând, indiferent de gradul de descărcare, iar procesul de încărcare poate fi întrerupt oricând fără deteriorarea bateriei (este fără efect de memorie).

1. Apăsați ambele butoane de deblocare ① și scoateți bateria ② din locașul bateriei ③.
2. Conectați cablul de alimentare ④ la încărcător ⑤.
3. Conectați cablul de alimentare ④ la o priză de 230 V.
4. Conectați cablul de încărcare baterie ⑥ la baterie ②.

Când lampa de control verde al încărcării ⑦ de pe încărcător clipește odată pe secundă, bateria este în curs de încărcare.

Când lampa de control verde al încărcării ⑦ de pe încărcător este aprins permanent, bateria este complet încărcată (timpul de încărcare, vezi 7. DATE TEHNICE).

5. În timpul încărcării verificați regulat gradul de încărcare.
6. Dacă bateria ② este complet încărcată, scoateți bateria ② din încărcător ⑤.
7. Scoateți încărcătorul ⑤ din priză.

Indicatorul gradului de încărcare [Fig. O3]:

Indicatorul gradului de încărcare la încărcare:

100 % încărcată	①, ② și ③ sunt aprinse
66 – 99 % încărcată	① și ② sunt aprinse, ③ clipește
33 – 65 % încărcată	① este aprinsă, ② clipește
0 – 32 % încărcată	① clipește

Indicatorul gradului de încărcare în timpul utilizării:

→ Apăsați tasta ④ de pe baterie.

66 – 99 % încărcată	①, ② și ③ sunt aprinse
33 – 65 % încărcată	① și ② sunt aprinse
11 – 32 % încărcată	① este aprins
0 – 10 % încărcată	① clipește

Panoul de comandă [Fig. O4]:

Tasta Pornit/Oprit:

→ Apăsați tasta Pornit/Oprit ⑤ de pe panoul de comandă.

Când trimmerul este pornit, LED-ul pornit ⑥ este aprins.

Trimmerul se oprește automat după 1 minut.

Tasta Eco:

→ Apăsați tasta Eco ⑦ de pe panoul de comandă.

Dacă modul Eco este activat, LED-ul ⑧ este aprins.

Modul Eco reduce turația motorului cu scopul de a obține un timp de funcționare maxim pentru baterie.

Poziția de lucru [Fig. O5]:

→ Țineți produsul de mânerul auxiliar ⑪ și de mânerul principal ⑫, așa încât capul trimmer ④ să fie ușor aplecat în față.

Evitați contactul firului cu obiectele tari (zid, pietre, garduri etc.), pentru împiedicarea uzurii sau ruperii firului.

Pornirea trimmerului [Fig. O6/O7]:



PERICOL! Leziuni corporale!

Pericol de accidentare dacă trimmerul nu se oprește la eliberarea pârghiei de pornire.

→ Nu șunțați dispozitivele de protecție sau întrerupătoare. De exemplu nu fixați pârghia de pornire de mâner.

Pornire:

1. Introduceți bateria ⑧ în locașul bateriei ⑩ de pe mâner, până când aceasta se anclanșează auzibil.
2. Apăsați tasta Pornit/Oprit ⑤ de pe panoul de comandă ⑥ până când LED-ul pornit ⑥ se stinge.
3. Țineți mânerul auxiliar ⑪ cu o mână.
4. Țineți mânerul principal ⑫ cu cealaltă mână, și trageți pârghia de pornire ⑬. Trimmerul pornește.

Oprire:

1. Eliberați pârghia de pornire ⑬.
Trimmerul oprește.
2. Apăsați tasta Pornit/Oprit ⑤ de pe panoul de comandă ⑥ până când LED-ul ⑥ se stinge.
3. Apăsați ambele butoane de deblocare ① și scoateți bateria ② din locașul bateriei ③.

Reglarea poziției mânerului auxiliar [Fig. O8]:

Poziția mânerului auxiliar poate fi reglată pe mărimea corpului dvs.

1. Deschideți pârghia de fixare ⑭.
2. Împingeți mânerul auxiliar ⑪ în poziția dorită.
3. Închideți pârghia de fixare ⑭.

Reglarea etrierului de protecție împotriva plantelor:

– poziție de parcare [Fig. O9]

– poziție de lucru [Fig. O10]

→ Aplecați etrierul de protecție împotriva plantelor ⑥ cu 90° în poziția dorită, până intră în lăcaș cu zgomot.

Prelungirea firului de tăiere (mecanismul TIP) [Fig. O11/O12]:

Mecanismul TIP se acționează cu motorul pornit.

Numai atunci se obține un gazon tuns curat, dacă firul are o lungime maximă. La prima punere în funcțiune firul de tăiere eventual trebuie prelungit de mai multe ori.

1. Porniți produsul.
2. Țineți capul trimmer ④ paralel cu solul și apăsați-l pentru scurt timp pe un teren stabil (evitați apăsarea lungă, neîntreruptă).

Firul de tăiere ⑭ se prelungeste automat printr-un proces de cuplare cu zgomot și este adus la lungimea corectă de către limitatorul de fir ⑮. Dacă este necesar, loviți ușor de câteva ori de pământ.

4. ÎNTREȚINEREA



PERICOL! Leziuni corporale!

Pericol de leziuni prin tăiere la pornirea accidentală a trimmerului.

→ Așteptați până când firul de tăiere se oprește și scoateți acumulatorul înainte să întrețineți trimmerul.

Curățarea trimmerului [Fig. M1/M2]:



PERICOL! Leziuni corporale!

Pericol de accidentare și pericol de deteriorare a trimmerului.

→ Nu curățați trimmerul cu apă sau cu jet de apă (în special nu cu jetul de înaltă presiune).

→ Nu curățați cu chimicale, inclusiv benzină sau solvenți. Unele dintre acestea pot deteriora piese importante din material plastic.

Fantele de aerisire trebuie să fie întotdeauna curate.

1. Curățați fanțele de aerisire ⑯ cu o perie moale (nu folosiți șurubelnițe în acest scop).
2. După fiecare utilizare curățați toate piesele mobile. Îndepărtați în special resturile de iarbă și murdăria din capacul de protecție ③.

Curățarea bateriei și încărcătorului de baterii:

Înainte de conectarea încărcătorului de baterii asigurați-vă că suprafața și contactele bateriei și încărcătorului de baterii sunt întotdeauna curate.

Nu folosiți apă curgătoare.

→ Curățați contactele și piesele din plastic cu o cârpă moale și uscată.

Înlocuirea casetei cu filament [Fig. M3/M4]:

PERICOL! Leziuni corporale!
Pericol de accidentare din cauza elementelor de tăiere metalice.
 → Nu utilizați elemente de tăiere, piese de schimb sau accesorii care nu sunt aprobate de GARDENA.
 → Nu utilizați decât casete cu filament originale GARDENA.

Casetele cu filament de schimb sunt disponibile la dealerul dumneavoastră GARDENA sau direct la un service GARDENA.

Pentru art. 9827 PowerCut Li 40/30: Casetă cu filament GARDENA pentru trimmer art. 5307

1. Apăsăți capacul casetei ⑰ simultan la ambele clichete ⑱ și scoateți-l prin tragere.
2. Scoateți caseta cu filament ⑲.
3. Îndepărtați toate murdăriile posibile din suportul casetei cu filament ⑳.
4. Trageți circa 15 cm din firul de tăiere ⑭ al noii casete cu filament ⑲, din urechea inelului de plastic ㉑.
5. Treceți firul de tăiere ⑭ prin bușca metalică ㉒.
6. Treceți firul de tăiere ⑭ în jurul știftului de întoarcere ㉓.
7. Introduceți caseta cu filament ⑲ în suportul casetei cu filament ⑳.
8. Puneți capacul casetei ⑰ pe suportul casetei cu filament ⑳ astfel încât să se blocheze cu zgomot ambele clichete ⑱.
 Asigurați-vă că firul de tăiere nu a fost strivit.

În cazul în care capacul casetei ⑰ nu poate fi pus, rotiți caseta cu filament ⑲ înainte și înapoi, până ce caseta cu filament ⑲ se va afla complet în elementul de fixare a casetei cu filament ⑳.

5. DEPOZITAREA

Scoaterea din funcțiune:

Produsul trebuie depozitat într-un loc neaccesibil copiilor.

1. Scoateți bateria.
2. Încărcați bateria.
3. Curățați trimmerul, acumulatorul și încărcătorul (vezi 4. ÎNTREȚINEREA).
4. Păstrați trimmerul, acumulatorul și încărcătorul într-un loc uscat, închis și ferit de îngheț.

Disponere ca deșeu:

(conform directivei 2012/19/UE)

Este interzisă dispunerea produsului ca gunoi menajer obișnuit. Acesta trebuie dispus ca deșeu conform prescripțiilor locale de protecția mediului.



IMPORTANT!

→ Dispuneți ca deșeu produsul prin sau de către punctele de colectare și reciclare locale.

Disponerea ca deșeu a acumulatorului:

Acumulatorul GARDENA conține celule de Li-ion, care după expirarea duratei de viață trebuie dispuse separat de gunoii menajer.



IMPORTANT!

→ Dispuneți ca deșeu acumulatorii prin sau de către punctele de colectare și reciclare locale.

1. Descărcați complet celulele Li-ion (adresați-vă centrelor de service GARDENA).
2. Asigurați contactele celulelor Li-ion împotriva scurtcircuitării.
3. Dispuneți regulamentar celulele Li-ion.

6. REMEDIEREA DEFECȚIUNILOR



PERICOL! Leziuni corporale!

Pericol de leziuni prin tăiere la pornirea accidentală a trimmerului.

→ Așteptați până când firul de tăiere se oprește și scoateți acumulatorul înainte să remediați eroarea trimmerului.

Problemă	Cauză posibilă	Remediu
Trimmerul nu pornește	Bateria nu este introdusă complet în locașul bateriei.	→ Introduceți bateria complet în locașul bateriei de pe mâner, până când aceasta se anclanșează auzibil.
	LED-ul Pornit este stins.	→ Apăsăți tasta Pornit/Oprit.
Trimmerul nu taie	Firul de tăiere este tocit sau prea scurt.	→ Prolungați firul de tăiere (vezi secțiunea 3. OPERAREA "Prolungirea firului de tăiere (mecanismul TIP)").
	Firul de tăiere s-a consumat.	→ Înlocuiți caseta cu filament (vezi secțiunea 4. ÎNTREȚINERE "Înlocuirea casetei cu filament").
	Firul de tăiere este tras în caseta cu filament sau lipit.	→ Extrageți firul de tăiere din caseta cu filament (vezi mai sus)
Trimmer-ul nu poate fi oprit	Pârghia de pornire agățată.	→ Scoateți bateria și eliberați pârghia de pornire.
Firul de tăiere nu poate fi prelungit sau se epuizează rapid	Firul a devenit prea uscat sau rigid (de ex. pe durata iernii).	→ Lăsați caseta cu filament cca. 10 ore în apă.
	Contactul frecvent al firului de tăiere cu obiecte dure.	→ Evitați contactul firului de tăiere cu obiecte dure.
Produsul nu pornește [Fig. T1]	Vegetația lungă este înfășurată în jurul suportului casetei cu filamen ㉑.	→ Îndepărtați vegetația.
LED-ul de eroare ㉔ de pe panoul de comandă clipește [Fig. T2]	Supracurent, motorul este blocat.	→ Scoateți bateria și îndepărtați obstacolul.
	Temperatură excesivă.	→ Lăsați produsul să se răcească.
	Pârghia de pornire este apăsată în timpul apăsării tastei Pornit/Oprit.	→ Eliberați pârghia de pornire. Apăsăți tasta Pornit/Oprit (LED-ul de eroare se stinge). Apăsăți din nou tasta Pornit/Oprit (LED-ul Pornit este aprins).
LED-ul de eroare ㉔ de pe baterie clipește [Fig. T3]	Subtensiune.	→ Încărcați bateria.
	Temperatura bateriei este în afara domeniului admisibil.	→ Folosiți acumulatorul la temperaturi ambiante între 0 °C și 40 °C.
LED-ul de eroare ㉔ de pe baterie este aprins [Fig. T3]	Eroare baterie/baterie defectă.	→ Adresați-vă service-ului GARDENA.
Lampa de control al încărcării ㉕ de pe încărcător nu se aprinde [Fig. T4]	Încărcătorul sau cablul de încărcare nu este corect conectat.	→ Conectați încărcătorul și cablul de încărcare în modul corect.
Lampa de control al încărcării ㉕ de pe încărcător clipește rapid (de 4 ori pe secunde) [Fig. T4]	Temperatura bateriei este în afara domeniului admisibil.	→ Folosiți acumulatorul la temperaturi ambiante între 0 °C și 40 °C.
LED-ul de eroare ㉔ de pe încărcător clipește [Fig. T4]	Eroare baterie.	→ Scoateți bateria și verificați dacă ați folosit o baterie originală GARDENA.
LED-ul de eroare ㉔ de pe încărcător este aprins [Fig. T4]	Temperatura din încărcător este prea ridicată.	→ Adresați-vă service-ului GARDENA.



NOTĂ: În caz de alte defecțiuni adresați-vă centrului de service GARDENA. Reparațiile vor fi efectuate în exclusivitate de centrele de service GARDENA și de dealeri autorizați de GARDENA.

7. DATE TEHNICE

Trimmer cu acumulator	Unitate	Valoare (art. 9827)
Diametrul firului de tăiere	mm	1,6
Lățimea de tăiere	cm	30
Turația casetei cu filament (Normal/Eco)	Rot./min.	8500 / 7500

<i>Trimmer cu acumulator</i>	Unitate	Valoare (art. 9827)
Rezerva de fir de tăiere	m	6
Prelungirea firului de tăiere		mecanismul TIP
Greutate (fără baterie)	kg	3,2
Presiune acustică L_{pA} ¹⁾ Incertitudine k_{pA}	dB (A)	83 3
Nivel de putere acustică L_{WA} ²⁾ : măsurat/garantat Incertitudine k_{WA}	dB (A)	93 / 94 1
Vibrații transmise sistemului mână-braț a a_{vhw} ¹⁾ Incertitudine k_a	m/s ²	< 2,5 1,5

Procedura de măsurare conform: ¹⁾ EN 50636-2-91 ²⁾ RL 2000/14/EC

 **NOTĂ:** Emisia de vibrații a fost măsurată corespunzător unei proceduri de verificare standardizate și poate fi folosită pentru compararea sculelor electrice. Această valoare poate fi folosită și pentru evaluarea prealabilă a expunerii. Emisia de vibrații poate varia în timpul utilizării reale a sculei electrice.

<i>Baterie sistem/ Baterie smart BLI-40</i>	Unitate	Valoare (art. 9842/19090)	Valoare (art. 9843/19091)
Tensiune max. baterie	V (DC)	40 (tensiunea max. inițială a bateriei este de 40 V, tensiunea nominală este de 36 V)	40 (tensiunea max. inițială a bateriei este de 40 V, tensiunea nominală este de 36 V)
Capacitate acumulator	Ah	2,6	4,2
Timp de încărcare acumulator 80%/100% (aproximativ)	min.	65 / 90	105 / 140

<i>Încărcător de baterii QC40</i>	Unitate	Valoare (art. 9845)
Tensiunea de rețea	V (AC)	230
Frecvența de rețea	Hz	50
Putere nominală	W	100
Tensiune de ieșire	V (DC)	42
Curent maxim de ieșire	A	1,8

8. ACCESORII

Baterie de schimb GARDENA BLI-40/100; BLI-40/160	Baterie pentru un timp suplimentar de funcționare sau pentru schimb.	art. 9842/9843
GARDENA Baterie smart BLI-40/100; BLI-40/160	Baterie smart pentru sistem smart.	art. 19090/19091
GARDENA Încărcător de baterii QC40	Pentru încărcarea bateriilor GARDENA BLI-40.	art. 9845
Casetă cu filament GARDENA pentru trimmer	Pentru înlocuirea casetelor cu filament uzate.	art. 5307

9. SERVICE/GARANȚIE

Service:

Vă rugăm să contactați adresa de pe verso.

Garanție:

În cazul unei solicitări de acordare a garanției, nu vă sunt imputate costurile serviciilor furnizate.

GARDENA Manufacturing GmbH oferă pentru acest produs o garanție de 2 ani (de la data cumpărării), dacă produsul este folosit în exclusivitate în scopuri private. Această garanție nu este valabilă pentru produsele folosite, achiziționate pe o piață secundară. Această garanție se referă la toate deficiențele importante ale produsului, care provin în mod dovedit din defecte de material sau de fabricație. Această garanție este onorată prin punerea la dispoziție a unui produs de înlocuire complet funcțional sau prin repararea gratuită a produsului defect pe care ni l-ați trimis; ne rezervăm dreptul de a alege una dintre aceste opțiuni. Acest serviciu este supus următoarelor prevederi:

- Produsul a fost utilizat în scopul pentru care a fost fabricat conform recomandărilor din instrucțiunile de operare.
- Nici cumpărătorul, nici o terță parte nu au încercat să repare produsul.
- Pentru funcționare s-au folosit în exclusivitate piese de schimb și piese de uzură originale GARDENA.

Uzura normală a pieselor și componentelor, schimbările ce vizează aspectul optic cât și piesele de uzură și de consum sunt excluse din garanție.

Această garanție oferită de producător nu afectează drepturile prevăzute de garanția oferită de distribuitor/vânzător.

Dacă aveți probleme cu acest produs, luați legătura cu service-ul nostru. În cazuri de garanție vă rugăm să ne trimiteți produsul defect împreună cu o copie a dovezii de cumpărare și o descriere a defecțiunii, cu acoperirea costurilor de transport la adresa service-ului GARDENA de pe verso.

Piese de uzură:

Casetă cu filament și capacul casetei sunt consumabile și de aceea nu sunt acoperite de garanție.

<p>DE Produkthaftung Wir weisen ausdrücklich darauf hin, dass wir in Übereinstimmung mit dem Produkthaftungsgesetz nicht für Schäden haften, die durch unsere Produkte entstehen, wenn diese unsachgemäß und nicht durch einen von uns autorisierten Servicepartner repariert wurden oder wenn keine Original GARDENA Teile oder von uns zugelassene Teile verwendet wurden.</p>
<p>EN Product liability In accordance with the German Product Liability Act, we hereby expressly declare that we accept no liability for damage incurred from our products where said products have not been properly repaired by a GARDENA-approved service partner or where original GARDENA parts or parts authorised by GARDENA were not used.</p>
<p>FR Responsabilité Conformément à la loi relative à la responsabilité du fait des produits défectueux, nous déclarons expressément par la présente que nous déclinons toute responsabilité pour les dommages résultant de nos produits, si lesdits produits n'ont pas été correctement réparés par un partenaire d'entretien agréé GARDENA ou si des pièces d'origine GARDENA ou des pièces agréées GARDENA n'ont pas été utilisées.</p>
<p>NL Productaansprakelijkheid Conform de Duitse wet inzake productaansprakelijkheid verklaren wij hierbij uitdrukkelijk dat wij geen aansprakelijkheid aanvaarden voor schade ontstaan uit onze producten waarbij deze producten niet zijn gerepareerd door een GARDENA-erkende servicepartner of waarbij geen originele GARDENA-onderdelen of onderdelen die door GARDENA zijn goedgekeurd zijn gebruikt.</p>
<p>SV Produktansvar I enlighet med tyska produktansvarslagar förklarar vi härmed uttryckligen att vi inte åtar oss något ansvar för skador som orsakas av våra produkter där produkterna inte har genomgått korrekt reparation från en GARDENA-godkänd servicepartner eller där originaldelar från GARDENA eller delar godkända av GARDENA inte använts.</p>
<p>DA Produktsvar I overensstemmelse med den tyske produktansvarslav erklærer vi hermed udtrykkeligt, at vi ikke påtager os noget ansvar for skader på vores produkter, hvis de pågældende produkter ikke er blevet repareret korrekt af en GARDENA-godkendt servicepartner, eller hvor der ikke er brugt originale GARDENA-reservedele eller godkendte reservedele fra GARDENA.</p>
<p>FI Tuotevastuu Saksan tuotevastuulain mukaisesti emme ole vastuussa laitteiden vaurioista, jos korjauksia ei ole tehnyt GARDENAn hyväksymä huoltoliike tai jos niiden syynä on muiden kuin alkuperäisten GARDENA-varaosien tai GARDENAn hyväksymien varaosien käyttö.</p>
<p>IT Responsabilità del prodotto In conformità con la Legge tedesca sulla responsabilità del prodotto, con la presente dichiariamo espressamente che decliniamo qualsiasi responsabilità per danni causati dai nostri prodotti qualora non siano stati correttamente riparati presso un partner di assistenza approvato GARDENA o laddove non siano stati utilizzati ricambi originali o autorizzati GARDENA.</p>
<p>ES Responsabilidad sobre el producto De acuerdo con la Ley de responsabilidad sobre productos alemana, por la presente declaramos expresamente que no aceptamos ningún tipo de responsabilidad por los daños ocasionados por nuestros productos si dichos productos no han sido reparados por un socio de mantenimiento aprobado por GARDENA o si no se han utilizado piezas originales GARDENA o piezas autorizadas por GARDENA.</p>
<p>PT Responsabilidade pelo produto De acordo com a lei alemã de responsabilidade pelo produto, declaramos que não nos responsabilizamos por danos causados pelos nossos produtos, caso os tais produtos não tenham sido devidamente reparados por um parceiro de assistência GARDENA aprovado ou se não tiverem sido utilizadas peças GARDENA originais ou peças autorizadas pela GARDENA.</p>
<p>PL Odpowiedzialność za produkt Zgodnie z niemiecką ustawą o odpowiedzialności za produkt, niniejszym wyraźnie oświadczamy, że nie ponosimy żadnej odpowiedzialności za szkody poniesione na skutek użytkowania naszych produktów, w przypadku gdy naprawa tych produktów nie była odpowiednio przeprowadzana przez zatwierdzonego przez firmę GARDENA partnera serwisowego lub nie stosowano oryginalnych części GARDENA albo części autoryzowanych przez tę firmę.</p>
<p>HU Termékszavatosság A németországi termékszavatossági törvénnyel összhangban ezennel nyomatékosan kijelentjük, hogy nem vállalunk felelősséget a termékeinkben keletkezett olyan károkért, amelyek valamely GARDENA által jóváhagyott szervizpartner által nem megfelelően végzett javításból adódtak, vagy amely során nem eredeti GARDENA alkatrészeket vagy a GARDENA által jóváhagyott alkatrészeket használtak fel.</p>
<p>CS Odpovědnost za výrobek V souladu s německým zákonem o odpovědnosti za výrobek tímto výslovně prohlašujeme, že nepřijímáme žádnou odpovědnost za poškození vzniklá na našich výrobcích, kdy zmíněné výrobky nebyly řádně opraveny schváleným servisním partnerem GARDENA nebo kdy nebyly použity originální náhradní díly GARDENA nebo náhradní díly autorizované společností GARDENA.</p>
<p>SK Zodpovednosť za produkt V súlade s nemeckými právnymi predpismi upravujúcimi zodpovednosť za výrobok týmto výslovné prehlasujeme, že nenesieme žiadnu zodpovednosť za škody spôsobené našimi výrobkami, v prípade ktorých neboli náležite opravy vykonané servisným partnerom schváleným spoločnosťou GARDENA alebo neboli použité diely spoločnosti GARDENA alebo diely schválené spoločnosťou GARDENA.</p>
<p>EL Ευθύνη προϊόντος Σύμφωνα με τον γερμανικό νόμο περί Ευθύνης για τα Προϊόντα, με το παρόν δηλώνουμε ρητώς ότι δεν αποδεχόμαστε καμία ευθύνη για τυχόν ζημιές που προκύπτουν από τα προϊόντα μας εάν αυτά δεν έχουν επισκευαστεί ουστά από κάποιον εγκεκριμένο συνεργάτη επισκευών της GARDENA ή εάν δεν έχουν χρησιμοποιηθεί αυθεντικά εξαρτήματα GARDENA ή εξαρτήματα εγκεκριμένα από την GARDENA.</p>
<p>SL Odgovornost proizvajalca V skladu z nemškimi zakoni o odgovornosti za izdelke, izrecno izjavljajo, da ne sprejemamo nobene odgovornosti za škodo, ki jo povzročijo naši izdelki, če teh niso ustrezno popravili GARDENINI odobreni servisni partnerji ali pri tem niso bili uporabljeni originalni GARDENINI nadomestni deli ali GARDENINIMI homologiranimi nadomestnimi deli.</p>
<p>HR Pouzdanost proizvoda Sukladno njemačkom zakonu o pouzdanosti proizvoda, ovime izričito izjavljujemo kako ne prihvaćamo nikakvu odgovornost za oštećenja na našim proizvodima nastala uslijed neispravnog popravka od strane servisnog partnera kojeg odobrava GARDENA ili uslijed nekorištenja originalnih GARDENA dijelova ili dijelova koje odobrava GARDENA.</p>
<p>RO Răspunderea pentru produs În conformitate cu Legea germană privind răspunderea pentru produs, declarăm în mod expres prin prezentul document că nu acceptăm nicio răspundere pentru defecțiunile suferite de produsele noastre atunci când acestea nu au fost reparate în mod corect de un atelier de service partener, aprobat de GARDENA, sau când nu au fost utilizate piese GARDENA originale sau piese autorizate de GARDENA.</p>
<p>BG Отговорност за вреди, причинени от стоки Съгласно германския Закон за отговорността за вреди, причинени от стоки, с настоящото изрично декларираме, че не носим отговорност за щети, причинени от нашите продукти, ако те не са били правилно ремонтирани от одобрен от GARDENA сервис или ако не са използвани оригинални части на GARDENA или части, одобрени от GARDENA.</p>
<p>ET Tootevastutus Vastavalt Saksamaa tootevastutusseadusele deklareerime käesolevaga selgesõnaliselt, et me ei kanna mingisugust vastutust meie toodetest tingitud kahjude eest, kui need tooted ei ole korrektselt parandatud GARDENA heakskiidetud hoolduspartneri poolt või kui parandamisel ei ole kasutatud GARDENA originaalosi või GARDENA volitatud osi.</p>
<p>LT Gaminio patikimumas Mes aiškiai pareiškiame, kad, atsižvelgiant į Vokietijos gaminių patikimumo įstatymą, nepriisiame atsakomybės dėl bet kokios žalos, patirtos dėl mūsų gaminių, jeigu jie buvo netinkamai taisomi arba jų dalys buvo pakeistos neoriginaliomis GARDENA dalimis ar nepatvirtintomis dalimis, arba jeigu remonto darbai buvo atliekami ne GARDENA techninės priežiūros centro specialistų.</p>
<p>LV Atbildība par produkcijas kvalitāti Saskaņā ar Vācijas likumu par atbildību par produkcijas kvalitāti ar šo mēs paziņojam, ka neuzņemamies atbildību par bojājumiem, kas radušies, lietojot mūsu izstrādājumu, kuru remontu nav veicis uzņēmuma GARDENA apstiprināts apkopes partneris vai kuru remontam netika izmantotas oriģinālās GARDENA detaļas vai detaļas, kuru lietošanu apstiprinājis uzņēmums GARDENA.</p>

<p>DE EU-Konformitätserklärung Der Unterzeichner, GARDENA Germany AB, PO Box 7454, S-103 92 Stockholm, Schweden, bescheinigt hiermit, dass die nachstehend aufgeführten Produkte bei Verlassen des Werks die harmonisierten EU-Leitlinien, EU-Normen für Sicherheit und besondere Normen erfüllen. Dieses Zertifikat verliert seine Gültigkeit, wenn die Produkte ohne unsere Genehmigung verändert werden.</p>	<p>HU EK megfeleléségi nyilatkozat Alulírott GARDENA Germany AB, PO Box 7454, S-103 92 Stockholm, Svédország, ezzel tanúsítja, hogy az alábbiakban leírt egységek a gyár elhagyásakor megfeleltek a harmonizált uniós előírásoknak és biztonságú és termékspecifikus szabványoknak. Ez a tanúsítvány érvényét veszti, ha az egységeket jóváhagyásunk nélkül átalakítják.</p>
<p>EN EC Declaration of Conformity The undersigned, GARDENA Germany AB, PO Box 7454, S-103 92 Stockholm, Sweden, hereby certifies that, when leaving our factory, the units indicated below are in accordance with the harmonised EU guidelines, EU standards of safety and product specific standards. This certificate becomes void if the units are modified without our approval.</p>	<p>CS Prohlášení o shodě ES Niže uvedená společnost GARDENA Germany AB, PO Box 7454, S-103 92 Stockholm, Švédsko, tímto potvrzuje, že při opuštění naší továrny jsou jednotky uvedené níže v souladu s harmonizačnými pokyny EU, normami EU ohledně bezpečnosti a specifickými produktovými standardy. Tento certifikát pozbývá platnosti, pokud dojde k úpravě jednotek bez našeho schválení.</p>
<p>FR Déclaration de conformité CE Le constructeur, soussigné : GARDENA Germany AB, PO Box 7454, S-103 92 Stockholm, Suède, déclare qu'à la sortie de ses usines le matériel neuf désigné ci-dessous était conforme aux prescriptions des directives européennes énoncées ciaprès et conforme aux règles de sécurité et autres règles qui lui sont applicables dans le cadre de l'Union européenne. Toute modification apportée à cet appareil sans notre accord annule la validité de ce certificat.</p>	<p>SK EÚ vyhlásenie o zhode Dotu podpísaná spoločnosť GARDENA Germany AB, PO Box 7454, S-103 92 Stockholm, týmto osvedčuje, že nižšie uvedené jednotky boli v súlade s harmonizačnými usmerneniami EÚ, normami EÚ v oblasti bezpečnosti a špecifickými normami týkajúcimi sa produktu v čase opustenia výrobného závodu. Toto osvedčenie stráca platnosť, ak boli jednotky zmenené bez nášho súhlasu.</p>
<p>NL EG-conformiteitsverklaring De ondergetekende, GARDENA Germany AB, PO Box 7454, S-103 92 Stockholm, Zweden, verklaart hierbij dat de producten die hieronder staan vermeld, wanneer ze onze fabriek verlaten, in overeenstemming zijn met de geharmoniseerde Europese richtlijnen, EU-normen voor veiligheid en productspecifieke normen. Dit certificaat vervalt als de producten worden aangepast zonder onze toestemming.</p>	<p>EL Δήλωση Συμμόρφωσης EK Η υπογεγραμμένη εταιρεία, GARDENA Germany AB, PO Box 7454, S-103 92 Stockholm, Σουηδία, πιστοποιεί ότι, κατά την έξοδο από το εργοστάσιο, οι μονάδες που αναφέρονται κατωτέρω συμμορφώνονται με τις εφαρμοσμένες οδηγίες ΕΕ, τα πρότυπα ασφαλείας της ΕΕ και τα συγκεκριμένα πρότυπα προϊόντος. Αυτό το πιστοποιητικό καθίσταται άκυρο εάν οι μονάδες έχουν τροποποιηθεί χωρίς την έγκρισή μας.</p>
<p>SV EG-försäkran om överensstämmelse Undertecknad firma GARDENA Germany AB, PO Box 7454, S-103 92 Stockholm, Sverige, intygar härmed att nedan nämnda produkter, när de lämnar vår fabrik, överensstämmer med EU:s riktlinjer, EU:s säkerhetsstandarder och produktspecifika standarder. Detta intyg skall giltigförklaras om produkten ändras utan vårt godkännande.</p>	<p>SL Izjava ES o skladnosti Spodaj podpisana, GARDENA Germany AB, PO Box 7454, S-103 92 Stockholm, Švedska, s to izjavo potrjuje, da je bila spodaj navedena enota ob izhodu iz tovarne skladna z usklajenimi smernicami EU, standardi EU za varnost in standardi, specifični za izdelek. Izjava postane neveljavna v primeru neodobrene spremembe enote.</p>
<p>DA EU-overensstemmelseserklæring Undertegnede, GARDENA Germany AB, PO Box 7454, S-103 92 Stockholm, Sverige, erklærer hermed, at nedenfor anførte enheder er i overensstemmelse med de harmoniserede EU-rettlinjer, EU-standarder for sikkerhed og produktspecifikke standarder, når de forlader fabrikken. Denne erklæring ugyldiggøres, hvis enhederne ændres uden vores godkendelse.</p>	<p>HR Izjava o usklađenosti EZ Niže potpisana GARDENA Germany AB, PO Box 7454, S-103 92 Stockholm, Švedska, ovime potvrđuje kako su u nastavku navedene jedinice prilikom napuštanja tvornice bile u skladu s uskladenim smjernicama EU, EU sigurnosnim standardima i standardima specifičnima za proizvod. Ova certifikacija poništava se ako se jedinice izmjenjuju bez odobrenja.</p>
<p>FI EY-vaatimustenmukaisuusvakuutus GARDENA Germany AB, PO Box 7454, S-103 92 Stockholm, Ruotsi, vakuuttaa täten, että alla mainitut laitteet ovat tehtaalta lähtessään yhdenmukaistettujen EU-säännösten, EU:n turvastandardien ja tuotekohtaisten standardien mukaisia. Tämä vakuutus mitätöityy, jos laitetta muutetaan ilman hyväksyntäämme.</p>	<p>RO Declarație de conformitate CE Subscrisa, GARDENA Germany AB, PO Box 7454, S-103 92 Stockholm, Suedia, certifică prin prezenta că, la momentul ieșirii din fabrica noastră, unitățile indicate mai jos sunt în conformitate cu directivele UE armonizate, cu standardele UE de siguranță și cu standardele specifice ale produsului. Prezentul certificat devine nul dacă unitățile sunt modificate fără aprobarea noastră.</p>
<p>IT Dichiarazione di conformità CE La sottoscritta GARDENA Germany AB, PO Box 7454, S-103 92 Stockholm, Svezia, certifica che il prodotto qui di seguito indicato, nei modelli da noi commercializzati, è conforme alle direttive armonizzate UE nonché agli standard di sicurezza UE e agli standard specifici di prodotto. Qualunque modifica apportata al prodotto senza nostra specifica autorizzazione invalida la presente dichiarazione.</p>	<p>BG Декларация за съответствие на ЕО С настоящото допълнително подписана, GARDENA Germany AB, PO Box 7454, S-103 92 Stockholm, Швеция, удостоверява, че при напускане на фабриката модулите, посочени по-долу, са в съответствие с хармонизираните директиви на ЕС, стандартите на ЕС за безопасност и специфичните за продукта стандарти. Този сертификат става невалиден, ако модулите са променени без нашето одобрение.</p>
<p>ES Declaración de conformidad CE El abajo firmante, GARDENA Germany AB, PO Box 7454, S-103 92 Stockholm, Suecia, certifica por la presente que, cuando salen de la fábrica, las unidades indicadas a continuación cumplen las normas de armonización de la UE, las normas de la UE sobre seguridad y las normas específicas del producto. Este certificado quedará sin efecto si se modifican las unidades sin nuestra autorización.</p>	<p>ET EÜ vastavusdeklaratsioon Allakirjutuna GARDENA Germany AB, PO Box 7454, S-103 92 Stockholm, Rootsi, kinnitab käesolevaga, et tehased väljumisel vastavad allpool nimetatud seadmed harmoneeritud EL-i suunistele, EL-i ohutusstandarditele ja tootele eriomastele standarditele. See vastavusvõttes kaotab kehtivuse, kui seadmed muudetakse ilma meie heakskiiduta.</p>
<p>PT Declaração de conformidade CE O abaixo-assinado, GARDENA Germany AB, PO Box 7454, S-103 92 Stockholm, Suécia, certifica por este meio que, ao sair da nossa fábrica, as unidades indicadas acima estão em conformidade com as diretrizes uniformizadas da UE, os padrões de segurança da UE e os padrões específicos do produto. Este certificado deixa de ser válido se as unidades forem modificadas sem a nossa aprovação.</p>	<p>LT EB atitikties deklaracija GARDENA Germany AB, PO Box 7454, S-103 92 Stockholm, Sweden, garantuoja, kad iš gamyklos siunčiami toliau nurodyti įrenginiai atitinka suderintus EB reikalavimus, EB saugos ir konkretus gaminio standartus. Pakeitus gaminį be mūsų patvirtinimo, nutraukiamas šio sertifikato galiojimas.</p>
<p>PL Deklaracja zgodności WE Nижel podpisany przedstawiciel firmy GARDENA Germany AB, PO Box 7454, S-103 92 Stockholm, Szwecja, niniejszym oświadcza, że podane poniżej wyroby opuszczające fabrykę są zgodne ze zharmonizowanymi normami UE oraz z obowiązującymi w UE przepisami bezpieczeństwa i normami dotyczącymi danego produktu. Modyfikacja wyrobów bez naszej zgody powoduje unieważnienie niniejszego certyfikatu.</p>	<p>LV EK atbilstības deklarācija Uzņēmums GARDENA Germany AB, PO Box 7454, S-103 92 Stockholm, Zviedrija, ar parakstu apliecina, ka tālāk minētās vienības, pametot rūpniecību, atbilst saskaņotajām ES vadlīnijām, ES drošības standartiem un izstrādājuma specifiskajiem standartiem. Šis sertifikāts tiek anulēts, ja šīs vienības tiek modifētas bez mūsu apstiprinājuma.</p>

<p>Produktbezeichnung: Description of the product: Désignation du produit : Beschrijving van het product: Beskrivning av produkten: Beskrivelse af produktet: Tuotteen kuvaus: Descrizione del prodotto: Descripción del producto: Descrição do produto: Opis produktu: A termék leírása: Pozis výrobku: Popis produktu: Περιγραφή του προϊόντος: Opis izdelka: Opis proizvoda: Descrierea produsului: Описание на продукта: Toote kirjeldus: Gamino aprašas: Izstrādājuma apraksts:</p>	<p>Akku-Trimmer Battery Trimmer Coupe-bordures à batterie Accu-trimmer Accu-trimmer Accu-trimmer Akkutrimmeri Trimmer a batteria Recortabordes con Accu Aparador a batería Akumulátorowa podkaszarka Akkumulátoros fűszegélynyíró Akumulátorový trimmer Akumulátorový vyžinač Κουρστικό μπαταρίας Akumulatorski obrezovalnik Baterijski trimmer Trimmer cu acumulator Akku-Тримпер Akuga trimmer Akumulatorinė žoliapjovė Ar akumulatoru darbināms trimmeris</p>	<p>Harmonisierte EN-Normen / Harmonised EN: EN 60335-1 EN 50636-2-91 EN ISO 12100</p>	<p>Ladegerät / Charger Art. 9845: EN ISO 12100 EN 60335-1 EN 60335-2-29</p> <p>Akku / Battery Art. 9842: IEC 62133</p> <p>Schall-Leistungspegel: Noise level: Niveau sonore : Geluidsniveau: Ljudnivå: Støjniveau: Ånitaso: Livello acustico: Nível de ruído: Nível de ruído: Poziom hałas: Zašizint:</p> <p>gemessen / garantiert measured / guaranteed mesuré / garanti gemeten / gegarandeerd uppmätt / garanterad mält / garanteret mitattu / taattu misurato / garantito medido / garantizado medido / garantido zmierzony / gwarantowany mért / garantált</p> <p>Hladina hluku: Hladiny hluku: Επίπεδο θορύβου: Raven zvočne moči: Razina buke: Nível de zgomot: Ниво на шум: Műratase: Triukšmo lygis: Trokšņa līmenis :</p> <p>namēfēnā / zaručenā namerānētā / zaručenē μετρημένο / εγγυημένο izmerjena / zagotovljena mjerena / zajamčena māsurat / garantat измерено / гарантирано mērōdetu / garantēritu išmatuotas / garantuojamas mērītais / garantētais</p> <p>93 dB(A) / 94 dB(A)</p>
<p>Produkttyp: Product type: Type de produit: Producttype: Producttype: Producttype: Tuotetyyppi: Tipo adli prodotto: Tipo de producto: Tipo de produto: Typ produktu:</p>	<p>Terméktípus: Druh výrobku: Typ produktu: Τύπος προϊόντος: Vrsta izdelka: Vrsta proizvoda: Tip produs: Тип продукт: Tootetüüp: Gámimo tipas: Produkta veids:</p>	<p>Artikelnummer: Article number: Réfarence : Artikelnummer: Artikelnummer: Artikelnummer: Tuotennumero: Codice articolo: Referencia: Número de referència: Numer katalogowy:</p> <p>Cikkszámok: Objednací číslo: Objednávacie číslo: Κωδικός είδους: Številka izdelka: Kataloška broj: Cod articol: Артикул номер: Artikelnummer: Dalies numeris: Artikula numurs:</p>	<p>Anbringningsjahr der CE-Kennzeichnung: Year of CE marking: Année d'apposition du marquage CE : Installatiejaar van de CE-aanduiding: Märkningsår: CE-Mærkningsår: CE-merkin kiinnitysvuosi: Anno di applicazione della certificazione CE: Colocación del distintivo CE: Ano de marcação pela CE: Rok nadania oznakowania CE:</p> <p>CE-jelzés elhelyezésének éve: Rok umístění značky CE: Rok udelenia značky CE: Ετος σήμανσης CE: Leto namestitve CE-oznake: Godina dobivanja CE oznake: Anul de marcare CE: Година на поставяне на CE-маркировка: CE-mārgistuse paigaldamise aasta: Metai, kada pažymėta CE-ženkle: CE-marķējuma uzlikšanas gads:</p> <p>2017</p>
<p>PowerCut Li-40/30</p>	<p>9827</p>	<p>Hinterlegte Dokumentation: GARDENA-Technische Dokumentation, M. Kugler 89079 Ulm</p> <p>Deposited Documentation: GARDENA Technical Documentation, M. Kugler 89079 Ulm</p> <p>Documentation déposée: Documentation technique GARDENA, M. Kugler 89079 Ulm</p>	<p>Ulms, den 30.09.2017 Ulm, 30.09.2017 Fait à Ulm, le 30.09.2017 Ulm, 30-09-2017 Ulm, 2017.09.30. Ulm, 30.09.2017 Ulm, 30.09.2017 Ulm, 30.09.2017 Ulm, 30.09.2017 Ulm, 30.09.2017 Ulm, 30.09.2017 Ulm, 30.09.2017 Ulm, 30.09.2017 Ulm, 30.09.2017 Ulm, 30.09.2017 Ulm, 30.09.2017 Ulm, 30.09.2017 Ulm, 30.09.2017 Ulm, 30.09.2017 Ulm, 30.09.2017 Ulm, 30.09.2017 Ulm, 30.09.2017 Ulm, 30.09.2017</p> <p>Der Bevollmächtigte Authorised representative Le mandataire De gevolmachtigde Auktoriserad representant Autoriseret repræsntant Valtuutettu edustaja Persona delegata La persona autorizada O representante Pelnomocnik Meghatalmazott Zpīnomočnēnec Spīnomočneny Ο εξουσιοδοτημένος Proklašēnec Ovlaštena osoba Conducerea tehnică Упълномощен Volitatud esindaja Igaliotasis atstovas Pilnvarotā persona</p> <p><i>Reinhard Pompe</i> Reinhard Pompe Vice President</p>
<p>EU-Richtlinien: EC-Directives: Directives CE : EG-richtlijnen: EU-direktivi: EF-direktiver: EY-direktiivit: Direttive UE: Directiva CE: Diretivas CE: Dyrektywy WE: EK-irányelvek: Predpisy ES: Smernice EU: Οδηγίες EK: Direktive EU: EC direktive: Directive CE: Директиви на EO: EU direktivid:</p>	<p>EB direktyvos: EK direktyvas: 2000/14/EC 2006/42/EC 2011/65/EC 2014/30/EC Ladegerät / Charger Art. 9845: 2013/35/EC</p>	<p>Konformitätsbewertungs- verfahren: Nach 2000/14/ EG Art. 14 Anhang VI</p> <p>Conformity Assessment Procedure: according to 2000/14/EC Art. 14 Annex VI</p> <p>Procédure d'évaluation de la conformité : Selon 2000/14/CE art. 14 Annexe VI</p>	

Deutschland / Germany

GARDENA
Manufacturing GmbH
Central Service
Hans-Lorenser-Straße 40
D-89079 Ulm
Produktfragen:
(+49) 731 490-123
Reparaturen:
(+49) 731 490-290
service@gardena.com

Albania

COBALT Sh.p.k.
Rr. Siri Kodra
1000 Tirana

Argentina

Husqvarna Argentina S.A.
Av.del Libertador 5954 –
Piso 11 – Torre B
(C1428ARP) Buenos Aires
Phone: (+54) 11 5194 5000
info.gardena@
ar.husqvarna.com

Armenia

Garden Land Ltd.
61 Tigran Mets
0005 Yerevan

Australia

Husqvarna Australia Pty. Ltd.
Locked Bag 5
Central Coast BC
NSW 2252
Phone: (+61) (0) 2 4352 7400
customer.service@
husqvarna.com.au

Austria / Österreich

Husqvarna Austria GmbH
Industriezeile 36
4010 Linz
Tel.: (+43) 732 77 01 01-485
service.gardena@
husqvarnagroup.com

Azerbaijan

Firm Progress
a. Aliyev Str. 26A
1052 Bakı

Belgium

Husqvarna België nv/sa
Gardena Division
Rue Egide Van Ophem 111
1180 Uccle / Ukkel
Tel.: (+32) 2 720 92 12
info@gardena.be

Bosnia / Herzegovina

SILK TRADE d.o.o.
Industrijska zona Bukva bb
74260 Tešanj

Brazil

Husqvarna do Brasil Ltda
Av. Francisco Matarazzo,
1400 – 19º andar
São Paulo – SP
CEP: 05001-903
Tel: 0800-112252
marketing.br.husqvarna@
husqvarna.com.br

Bulgaria

AGROLAND България АД
бул. 8 Декември, №13
Офис 5
1700 Студентски град
София
Тел.: (+359) 24666910
info@agroland.eu

Canada / USA

GARDENA Canada Ltd.
100 Summerlea Road
Brampton, Ontario L6T 4X3
Phone: (+1) 905 792 93 30
info@gardenacanada.com

Chile

Maquinarias Agroforestales
Ltda. (Maga Ltda.)
Santiago, Chile
Avda. Chesterton
8355 comuna Las Condes
Phone: (+56) 2 202 4417
Dalton@maga.cl
Zipcode: 7560330

China

Husqvarna (Shanghai)
Management Co., Ltd.
富世华 (上海) 管理有限公司
3F, Benq Square B,
No207, Song Hong Rd.,
Chang Ning District,
Shanghai, PRC. 200335
上海市市长宁区淞虹路207号明
基广场B座3楼, 邮编: 200335

Colombia

Husqvarna Colombia S.A.
Calle 18 No. 68 D-31, zona
Industrial de Montevideo
Bogotá, Cundinamarca
Tel. 571 2922700 ext. 105
jairo.salazar@
husqvarna.com.co

Costa Rica

Compania Exim
Euroberoamericana S.A.
Los Colegios, Moravia,
200 metros al Sur del Colegio
Saint Francis – San José
Phone: (+506) 297 68 83
exim_euro@racsa.co.cr

Croatia

Husqvarna Austria GmbH
Industriezeile 36
4010 Linz
Tel.: (+43) 732 77 01 01-485
service.gardena@
husqvarnagroup.com

Cyprus

Med Marketing
17 Digeni Akrita Ave
P.O. Box 27017
1641 Nicosia
Czech Republic
Husqvarna Česko s.r.o.
Türkova 2319/5b
149 00 Praha 4 – Chodov
Bezplatná infolinka:
800 100 425
servis@cz.husqvarna.com

Denmark

GARDENA DANMARK
Lejrvej 19, st.
3500 Værløse
Tlf.: (+45) 70264770
husqvarna@husqvarna.dk
www.gardena.com/dk

Dominican Republic

BOSQUESA, S.R.L
Carretera Santiago Licey
Km. 5 ½
Esquina Copal II.
Santiago
Dominican Republic
Phone: (+809) 736-0333
joserbosquesa@claro.net.do

Ecuador

Husqvarna Ecuador S.A.
Arupos E1-181 y 10 de
Agosto Quito, Pichincha
Tel. (+593) 22800739
francisco.jacome@
husqvarna.com.ec

Estonia

Husqvarna Eesti OÜ
Valdeku 132
EE-11216 Tallinn
info@gardena.ee

Finland

Oy Husqvarna Ab
Gardena Division
Lautatarhankatu 8 B/PL 3
00581 HELSINKI
www.gardena.fi

France

Husqvarna France
9/11 Allée des pierres mayettes
92635 Gennevilliers Cedex
France
http://www.gardena.com/fr
N° AZUR: 0 810 00 78 23
(Prix d'un appel local)

Georgia

Transporter LLC
8/57 Beliashvili street
0159 Tbilisi, Georgia
Phone: (+995) 322 14 71 71

Great Britain

Husqvarna UK Ltd
Preston Road
Aycliffe Industrial Park
Newton Aycliffe
County Durham
DL5 6UP
info.gardena@
husqvarna.co.uk

Greece

Π. ΠΑΠΑΔΟΠΟΥΛΟΣ ΑΕΒΕ
Λεωφ. Αθηνών 92
Αθήνα
T.K.104 42
Ελλάδα
Τηλ. (+30) 210 5193100
info@papadopoulos.com.gr

Hungary

Husqvarna Magyarország Kft.
Ezred u. 1-3
1044 Budapest
Telefon: (+36) 1 251-4161
vevoszolgalat.husqvarna@
husqvarna.hu

Iceland

Ó. Johnson & Kaaber
Tunguhalsi 1
110 Reykjavik
ooj@ojk.is

Ireland

Husqvarna UK Ltd
Preston Road
Aycliffe Industrial Park
Newton Aycliffe
County Durham
DL5 6UP
info.gardena@
husqvarna.co.uk

Italy

Husqvarna Italia S.p.A.
Via Santa Vecchia 15
23868 VALMADRERA (LC)
Phone: (+39) 0341.203.111
assistenza.italia@
it.husqvarna.com

Japan

KAKUICHI Co. Ltd.
Sumitomo Realty &
Development Kojimachi
BLDG., 8F
5-1 Nibannycyo
Chiyoda-ku
Tokyo 102-0084
Phone: (+81) 33 264 4721
m_ishihara@kaku-ichi.co.jp

Kazakhstan

LAMED Ltd.
155/1, Tazhibayevoy Str.
050060 Almaty
IP Schmidt
Abayavenue 3B
110 005 Kostanay

Korea

Kyung Jin Trading CO.,LTD.
107-4, SunDuk Bld.,
YangJae-dong,
Seocho-gu,
Seoul, (zipcode: 137-891)
Phone: (+82) (0)2 574-6300

Kyrgyzstan

Alye Maki
av. Moladaya Guardir J 3
720014
Bishkek

Latvia

Husqvarna Latvija SIA
Ulbrokas 19A
LV-1021 Rīga
info@gardena.lv

Lithuania

UAB Husqvarna Lietuva
Ateities pl. 77C
LT-52104 Kaunas
info@gardena.lt

Luxembourg

Magasins Jules Neuberger
39, rue Jacques Stas
Luxembourg-Gasperich 2549
Case Postale No. 12
Luxembourg 2010
Phone: (+352) 40 14 01
api@neuberger.lu

Mexico

AFOSA
Av. Lopez Mateos Sur # 5019
Col. La Calma 45070
Zapopan, Jalisco
Mexico
Phone: (+52) 33 3818-3434
icornejo@afosa.com.mx

Moldova

Convel S.R.L.
290A Muncesti Str.
2002 Chisinau

Netherlands

Husqvarna Nederland B.V.
GARDENA Division
Postbus 50131
1305 AC ALMERE
Phone: (+31) 36 521 00 10
info@gardena.nl

Neth. Antilles

Jonka Enterprises N.V.
Sta. Rosa Weg 196
P.O. Box 8200
Curaçao
Phone: (+599) 9 767 66 55
pgm@jonka.com

New Zealand

Husqvarna New Zealand Ltd.
PO Box 76-437
Manukau City 2241
Phone: (+64) (0) 9 9202410
support.nz@husqvarna.co.nz

Norway

Husqvarna Norge AS
Gardena Division
Trøskenveien 36
1708 Sarpsborg
info@gardena.no

Peru

Husqvarna Perú S.A.
Jr. Ramón Cárcamo 710
Lima 1
Tel: (+51) 1 3320400 ext. 416
juan.remuzgo@
husqvarna.com

Poland

Husqvarna
Poland Spółka z o.o.
ul. Wysockiego 15 b
03-371 Warszawa
Phone: (+48) 22 330 96 00
gardena@husqvarna.com.pl

Portugal

Husqvarna Portugal, SA
Lagoa - Albarraque
2635 - 595 Rio de Mouro
Tel.: (+351) 21 922 85 30
Fax : (+351) 21 922 85 36
info@gardena.pt

Romania

Madex International Srl
Soseaua Odaii 117-123,
RO 013603 București, S1
Phone: (+40) 21 352.76.03
madex@ines.ro

Russia / Россия

ООО „Хускварна“
141400, Московская обл.,
г. Химки,
улица Ленинградская,
владение 39, стр.6
Бизнес Центр
„Химки Бизнес Парк“,
помещение ОВ02_04
http://www.gardena.ru

Serbia

Domel d.o.o.
Autoput za Novi Sad bb
11273 Belgrade
Phone: (+381) 1 18 48 88 12
miroslav.jejina@domel.rs

Singapore

Hy-Ray PRIVATE LIMITED
40 Jalan Pemimpin
#02-08 Tat Ann Building
Singapore 577185
Phone: (+65) 6253 2277
shiyiing@hyray.com.sg

Slovak Republic

Husqvarna Česko s.r.o.
Türkova 2319/5b
149 00 Praha 4 – Chodov
Bezplatná infolinka:
800 154 044
servis@sk.husqvarna.com

Slovenia

Husqvarna Austria GmbH
Industriezeile 36
4010 Linz
Tel.: (+43) 732 77 01 01-485
service.gardena@
husqvarnagroup.com

South Africa

Husqvarna
South Africa (Pty) Ltd
Postnet Suite 250
Private Bag X6,
Cascades, 3202
South Africa
Phone: (+27) 33 846 9700
info@gardena.co.za

Spain

Husqvarna España S.A.
Calle de Rivas nº 10
28052 Madrid
Phone: (+34) 91 708 05 00
atencioncliente@gardena.es

Suriname

Agrofrix n.v.
Verlengde Hogestraat #22
Phone: (+597) 472426
agrofrix@sr.net
Pobox : 2006
Paramaribo
Suriname – South America

Sweden

Husqvarna AB
Gardena Division
S-561 82 Husqvarna
Gardenaorder@husqvarna.se

Switzerland / Schweiz

Husqvarna Schweiz AG
Consumer Products
Industriestrasse 10
5506 Mägenwil
Phone: (+41) (0) 62 887 37 90
info@gardena.ch

Turkey

Dost Bahçe Diş Ticaret
Müessesilik A.Ş
Yunus Mah. Adil Sok. No:3
Ic Kapi No: 1 Kartal
34873 Istanbul
Phone: (+90) 216 38 93 939
info@dostbahce.com.tr

Ukraine / Україна

ТОВ «Хускварна Україна»
вул. Васильківська, 34,
офіс 204-г
03022, м. Київ
Тел. (+38) 044 498 39 02
info@gardena.ua

Uruguay

FELI SA
Entre Rios 1083 CP 11800
Montevideo – Uruguay
Tel: (+598) 22 03 18 44
info@felisa.com.uy

Venezuela

Corporación Casa y Jardín C.A.
Av. Caroní, Edif. Trezmen, PB.
Colinas de Bello Monte.
1050 Caracas.
Tlf: (+58) 212 992 33 22
info@casayjardin.net.ve

9827-20.960.02/1018

© GARDENA
Manufacturing GmbH
D-89070 Ulm
http://www.gardena.com