

PowerMax Li-18/32 Art. 5039

**DE Betriebsanleitung**

Akku-Rasenmäher

**EN Operator's manual**

Battery Lawnmower

**FR Mode d'emploi**

Tondeuse sur batterie

**NL Gebruiksaanwijzing**

Accu-grasmaaier

**SV Bruksanvisning**

Accu-gräsklippare

**DA Brugsanvisning**

Accu-plæneklipper

**FI Käyttöohje**

Akkukäyttöinen ruohonleikkuri

**NO Bruksanvisning**

Batteridrevet gressklipper

**IT Istruzioni per l'uso**

Rasaerba a batteria

**ES Instrucciones de empleo**

Cortacésped de batería recargable

**PT Manual de instruções**

Máquina de cortar relva a bateria

**PL Instrukcja obsługi**

Akumulatorowe kosiarki do trawy

**HU Használati utasítás**

Akkumulátoros fűnyíró

**CS Návod k obsluze**

Akumulátorová sekačka na trávnik

**SK Návod na obsluhu**

Akumulátorová kosačka

**EL Οδηγίες χρήσης**

Χλοοκοπτικό μπαταρίας

**RU Инструкция по эксплуатации**

Аккумуляторная газонокосилка

**SL Navodilo za uporabo**

Akumulatorska kosilnica

**HR Upute za uporabu**

Baterijska kosilica za travu

**SR/ Uputstvo za rad**
**BS** Baterijska kosilica za travu

**UK Інструкція з експлуатації**

Акумуляторна газонокосарка

**RO Instrucțiuni de utilizare**

Mașină de tuns iarbă

**TR Kullanma Kılavuzu**

Akülü çim biçme makinesi

**BG Инструкция за експлоатация**

Аккумуляторна косачка

**SQ Manual përdorimi**

Korrëse bari me bateri

**ET Kasutusjuhend**

Akuga muruniiduk

**LT Eksploatavimo instrukcija**

Akumuliatorinė vejapjovė

**LV Lietošanas instrukcija**

Ar akumulatoru darbināms zāles pļāvējs

# Mașină de tuns iarbă GARDENA PowerMax Li-18/32

1. SIGURANȚA.....	244
2. MONTAJUL .....	246
3. OPERAREA .....	248
4. ÎNTREȚINEREA .....	250
5. DEPOZITAREA .....	251
6. REMEDIEREA DEFECȚIUNILOR.....	252
7. DATE TEHNICE .....	253
8. ACCESORII .....	254
9. SERVICE/GARANȚIE.....	254

## Traducerea instrucțiunilor de originale.



Utilizarea produsului de către copii peste 8 ani precum și de către persoane cu abilități fizice sau mentale reduse sau de persoane fără experiența și cunoștințele necesare, este permisă numai dacă sunt supravegheați sau instruiți cu privire la utilizarea sigură a produsului și dacă înțeleg pericolele

rezultate din utilizare. Copii nu au voie să se joace cu produsul. Curățarea și întreținerea care trebuie efectuate de utilizator nu sunt permise copiilor fără supraveghere. Utilizarea produsului este recomandată începând de la vârsta de 16 ani.

### Utilizarea corespunzătoare:

Mașina de tuns iarbă GARDENA este destinată tunderii ierbii în gospodării private și în grădini private și grădini comunitare.

Produsul nu este destinat utilizării continue.

**PERICOL! Leziuni corporale! Nu folosiți produsul pentru tăierea arbuștilor, gardurilor vii, tufișurilor și tufelor, pentru tăierea plantelor câțărătoare sau ierbii de pe acoperișuri sau balcoanelor, pentru mărunțirea crengilor și ramurilor și nici pentru nivelarea neregularităților terenului. Nu folosiți produsul pe pante cu un unghi mai mare de 20°.**

## 1. SIGURANȚA

### IMPORTANT!

Citiți atent instrucțiunile de utilizare și păstrați-le pentru o utilizare ulterioară.

#### Simbolurile de pe produs:



Citiți instrucțiunile de utilizare.



Păstrați o distanță adecvată.



**Precauție – Cuțite de tăiere ascuțite – cuțitele ascuțite pot efectua mișcări inerțiale.**



Înainte de efectuarea lucrărilor de întreținere activați dispozitivul de blocare.



Înainte de efectuării lucrărilor asigurați zona de lucru. Atenție la cablurile ascuse!



**Pericol de incendiu!  
Pericol de scurtcircuitare!  
Nu atingeți contactele acumulatorului de piese metalice.**



Înainte de curățare sau întreținere scoateți bateria.



Protejați produsul de ploaie și orice fel de umiditate.

### Instrucțiuni generale de siguranță

#### Siguranța electrică



**PERICOL! Electrocutare!**

Pericol de accidentare prin electrocutare.

→ Produsul trebuie alimentat cu curent printr-o siguranță diferențială (RCD) cu un curent nominal de declanșare de maxim 30 mA.

#### Antrenament

- Citiți atent instrucțiunile de utilizare. Familiarizați-vă cu elementele de reglare și cu utilizarea corectă a mașinii.
- Nu permiteți utilizarea mașinii de tuns iarbă copiilor și persoanelor care nu cunosc instrucțiunile de utilizare. Reglementările locale pot prevedea o vârstă minimă pentru utilizatori.

- c) Nu folosiți mașina de tuns iarbă atunci când în apropierea mașinii de tuns iarbă sunt și alte persoane, în special copii sau animale.
- d) Să aveți în vedere faptul că pentru accidentele suferite de alte persoane și bunurile acestora răspunde operatorul mașinii sau utilizatorul.

### Măsuri pregătitoare

- a) La utilizarea mașinii purtați întotdeauna încălțăminte solidă și pantaloni lungi. Nu utilizați mașina cu picioare goale sau dacă purtați numai sandale ușoare. Evitați purtarea hainelor lejere sau a hainelor cu șnururi sau curele ce atârnă.
- b) Verificați terenul unde doriți să folosiți mașina și îndepărtați orice obiect ce poate fi captat sau aruncat de mașină.
- c) Înainte de fiecare utilizare efectuați un control vizual pentru a verifica dacă cuțitul de tăiere, bolțurile de fixare și întreaga unitate de tăiere este uzată sau deteriorată. Pentru evitarea dezechilibrului, cuțitele de tăiere uzate sau deteriorate și bolțurile de fixare se vor înlocui întotdeauna în seturi. Panourile indicatoare uzate dau deteriorate trebuie înlocuite.
- d) Înainte de utilizare cablurile de alimentare și cablurile prelungitoare se vor verifica la deteriorări și uzură. Dacă în timpul utilizării cablul este deteriorat, acesta trebuie detașat imediat de la rețea. **NU ATINGEȚI CABLUL ÎNAINTE DE DETAȘAREA EI DE LA REȚEA.** Nu utilizați mașina, dacă cablul este deteriorat sau uzat.

### Manipulare

- a) Tunderea se va efectua numai la lumina zilei sau în caz de lumină artificială bună.
- b) Pe cât posibil trebuie evitată utilizarea aparatului când iarbă este udă.
- c) Dacă efectuați tunderea pe o pantă, să aveți întotdeauna o poziție stabilă.
- d) Împingeți mașina numai cu viteza de mers.
- e) Direcția de tăiere trebuie să fie întotdeauna perpendiculară pe pantă și niciodată în sus sau în jos de-a lungul pantei.
- f) Fiți deosebit de precaut la modificarea direcției de mers pe pantă.
- g) Nu efectuați tunderea pe pante deosebit de abrupte.
- h) Fiți deosebit de precaut la întoarcerea mașinii de tuns iarbă sau la tragerea acesteia spre dumneavoastră.
- i) Opriti cuțitul (cuțitele) de tăiere când mașina de tuns iarbă trebuie înclinată pentru a fi transportat peste alte suprafețe decât iarba și când mașina de tuns iarbă se deplasează spre sau înapoi de la suprafața de tuns.
- j) Nu folosiți niciodată mașina de tuns iarbă cu dispozitivul de tăiere sau grilajul deteriorat sau fără dispozitivele de protecție montate, de ex. deflectorul și/ sau dispozitivul de captare iarbă.
- k) Porniți sau acționați comutatorul de pornire cu grijă, respectând instrucțiunile producătorului. Atenție la distanța suficientă a picioarelor față de cuțitul (cuțitele) de tăiere.
- l) La pornire sau la pornirea motorului, mașina de tuns iarbă nu are voie să fie înclinată, cu excepția cazului când mașina de tuns trebuie ridicată la acest proce-

deu. În acest caz înclinați mașina numai cât este neapărat necesar și ridicați numai partea opusă utilizatorului.

- m) Nu porniți motorul când stați în fața canalului de aruncare.
- n) Nu băgați mâinile sau picioarele în sau sub piesele aflate în rotație. Păstrați întotdeauna o distanță suficientă față de orificiul de aruncare.
- o) Nu ridicați și nu purtați niciodată mașina de tuns iarbă cu motorul pornit.
- p) Opriti motorul și scoateți cheia de pornire. Asigurați-vă că toate piesele aflate în mișcare s-au oprit complet:
  - de fiecare dată când părăsiți mașina de tuns iarbă;
  - înainte de a slăbi elementele de blocare sau înainte de a remedia blocajele din canalul de aruncare;
  - înaintea verificării, curățării sau efectuării lucrărilor la mașina de tuns iarbă;
  - dacă ați nimerit un obiect străin. Verificați mașina de tuns iarbă la deteriorări și efectuați reparațiile necesare înainte de repornirea și utilizarea mașinii de tuns iarbă.

Dacă mașina de tuns iarbă începe să vibreze puternic, este necesară o verificare imediată:

- depistați deteriorările;
- efectuați reparațiile necesare ale pieselor defecte;
- aveți grijă ca toate piulițele, bolțurile și șuruburile sunt strânse ferm.

### Întreținerea și depozitarea

- a) Aveți grijă ca toate piulițele, bolțurile, șuruburile să fie strânse ferm și ca aparatul să fie într-o stare sigură de funcționare.
- b) Verificați regulat dispozitivul de captare iarbă la uzură și la pierderea funcționalității.
- c) Din considerente de siguranță înlocuiți piesele uzate sau deteriorate.
- d) Aveți grijă că la mașinile cu mai multe cuțite de tăiere mișcarea uneia dintre cuțite duce la mișcarea tuturor cuțitelor.
- e) La reglarea mașinii să aveți grijă să nu vă prindeți degetele între cuțitele de tăiere în mișcare și elementele fixe ale mașinii.
- f) Înainte de a opri mașina, lăsați motorul să se răcească.
- g) La întreținerea cuțitelor de tăiere aveți grijă ca cuțitele de tăiere pot fi în mișcare chiar și atunci când sursa de tensiune este oprită.
- h) Folosiți în exclusivitate piese de schimb și accesorii originale.

### Instrucțiuni de siguranță suplimentare

#### Manevrarea sigură a bateriei



#### **PERICOL! Pericol de incendiu!**

**În timpul procesului de încărcare, bateria care se încarcă trebuie să stea pe o suprafață ignifugă, rezistentă la temperaturi și neconductibilă electric. Feriți încărcătorul de baterii și bateria de obiectele caustice, inflamabile și combustibile.**

### **În timpul procesului de încărcare este interzisă acoperirea încărcătorului și a bateriei.**

Decuplați imediat încărcătorul de la sursa de alimentare în cazul în care are loc formare de fum sau foc.

Pentru încărcarea bateriei folosiți în exclusivitate încărcătorul original GARDENA. Folosirea altor încărcătoare poate duce la daune iremediabile ale bateriei sau chiar și la incendii.

În cazul unui incendiu: stingeți flăcările cu materiale de stingere care reduc oxigenul.



#### **PERICOL! Pericol de explozie!**

**Feriți bateria de temperaturi ridicate și foc. Nu așezați bateria pe calorifere, și nu expuneți pe perioade îndelungate la radiații solare puternice.**

**Nu utilizați în atmosfere explosive, de exemplu în apropierea lichidelor inflamabile, gazelor sau acumularilor de praf. Utilizarea bateriilor poate duce la formarea de scântei, ceea ce poate duce la aprinderea prafului sau aburilor.**

Înainte de fiecare utilizare verificați bateria de schimb. Supuneți bateria la o verificare vizuală înainte de fiecare utilizare. Bateriile nefuncționale trebuie dispuse regulamente ca deșeu. Nu trimiteți prin poștă. Mai multe informații puteți solicita de la firma de salubritate locală.

Nu folosiți bateria ca sursă de curent pentru alte produse. Pericol de accidentare. Folosiți bateria în exclusivitate pentru produsele GARDENA pentru care a fost prevăzută.

Încărcați bateria în exclusivitate la temperaturi ambiante între 0 °C și 40 °C. După o utilizare mai îndelungată lăsați bateria să se răcească.

Verificați în mod regulat cablul de încărcare la urme de deteriorare și îmbătrânire (casant). Folosiți cablul numai în stare impecabilă.

Să nu depozitați niciodată bateria la temperaturi de peste 45 °C sau expus la radiații solare directe. În mod ideal, pentru evitarea autodescărcării bateria trebuie păstrată la temperaturi sub 25 °C.

Nu expuneți bateria la ploaie și nici la umiditate. Pătrunderea apei în baterie crește pericolul de electrocutare.

Păstrați curat bateria, în special fantele de aerisire.

Dacă bateria nu se folosește o perioadă mai îndelungată (iarna), încărcați complet bateria pentru evitarea unei descărcări profunde.

Pentru evitarea utilizării greșite și accidentelor nu depozitați bateria într-un produs.

Nu depozitați bateria în încăperi în care pot avea loc descărcări electrostatice.

#### **Siguranța electrică**



#### **PERICOL! Stop cardiac!**

**În timpul funcționării acest produs generează un câmp electromagnetic. În anumite condiții acest câmp poate afecta funcționarea implanturilor medicale active sau pasive. Pentru a exclude situațiile care pot însemna accidentare gravă sau mortală, persoanele cu implanturi medicale trebuie să-și consulte medicul sau producătorul implantului înainte de utilizarea acestui produs.**

Folosiți produsul cu baterie numai între -10 și 40 °C.

Nu utilizați produsul în condiții de umezeală.

#### **Siguranța personală**



#### **PERICOL! Pericol de asfixiere!**

**Piese mai mici pot fi înghițite. Punga de polietilenă poate însemna pericol de asfixiere pentru copiii mici. În timpul montajului țineți la distanță copiii mici.**

Nu utilizați alternativ pârghiile de pornire.

Nu dezasaamblați produsul mai mult decât era dezasaamblat la livrare.

Purtați mănuși de grădină, încălțăminte antiderapantă și protecție pentru ochi.

Porniți mașina de tuns iarbă numai cu mânerul montat drept.

Evitați suprasolicitarea mașinii de tuns iarbă.

Nu lucrați cu produsul dacă sunteți obosit sau bolnav, sau sunteți sub influența drogurilor, alcoolului sau medicamentelor.

## **2. MONTAJUL**



#### **PERICOL! Leziuni corporale!**

**Pericol de leziuni prin tăiere la pornirea accidentală a cositoarei.**

→ **Înainte de montarea cositoarei, așteptați până când cuțitul se oprește complet, îndepărtați cheia de siguranță și puneți-vă mănuși de grădină.**

### Montați mânerul inferior:

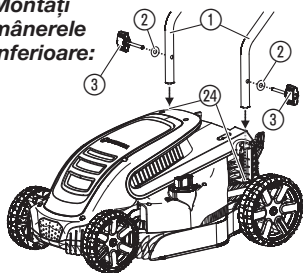

1. Împingeți mânerul inferior ① în dispozitivele lor de prindere ②4. Asigurați-vă că mânerul ① este inserat complet și că orificiile din mâner sunt orientate pe găurile de pe dispozitivele de prindere a mânerelor.
2. Așezați șaiba ② pe șurubul fluture ③.
3. Inserați șurubul fluture ③ în gaura cu filet de la mașina de tuns iarba.
4. Strângeți șurubul fluture ③.

### Montarea mânerului superior:

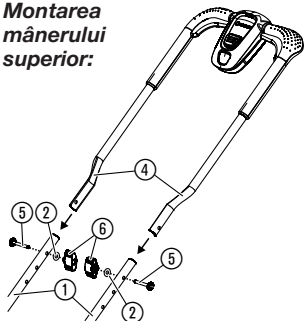

1. Inserați mânerul superior ④ pe mânerul inferior ①. Asigurați-vă că mânerul este inserat complet și că orificiile se suprapun în mâner.
2. Apăsăți șuruburile ⑤ prin găuri.
3. Așezați șaibele ② și piulițele ⑥ pe șuruburi ⑤.
4. Strângeți piulițele ⑥.

### Fixarea cablului pe mâner:

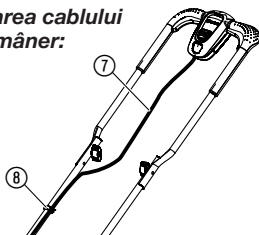

- Fixați cablul ⑦ cu clemele ⑧ pe mâner.  
Asigurați-vă că nu s-a prins cablul între mânerul superior și cel inferior.

### Montarea sacului colector de iarbă:

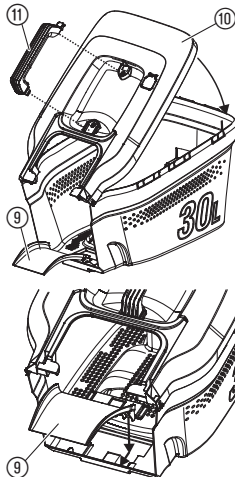

1. Desfaceți capacul ⑩ de pe sacul colector de iarbă. Asigurați-vă că respectivul capac este aliniat cu sacul colector de iarbă.
2. Apăsăți capacul ⑩ pe sacul colector iarbă, până când ambele legături se aclanșează auzibil. Asigurați-vă că cele două îmbinări sunt bine fixate.
3. Apăsăți mânerul ⑪ pe sacul colector de iarbă, până când se aude sunetul de înclicetare.
4. Apăsăți gura de evacuare a ierbii ⑨ de sus în sacul colector de iarbă și trageți de gura de evacuare a ierbii ⑨ înspre față, până se aude un sunet de înclicetare.

### 3. OPERAREA



#### PERICOL! Leziuni corporale!

Pericol de leziuni prin tăiere la pornirea accidentală a cositoarei.

→ Înainte de reglarea sau transportarea cositoarei, așteptați până când cuțitul se oprește complet, îndepărtați cheia de siguranță și puneți-vă mănuși de grădină.

#### Încărcarea bateriei:

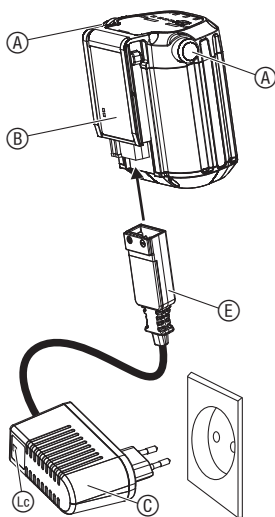
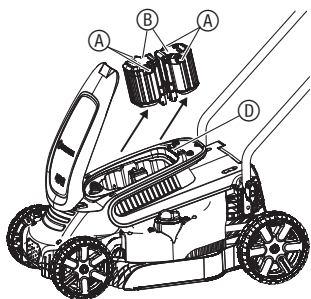

#### Indicatorul gradului de încărcare:

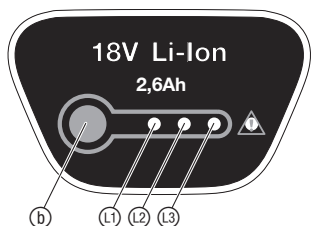

#### ATENȚIE!

Supratensiunile deteriorează bateria și încărcătorul de baterii.

→ Asigurați-vă că tensiunea de rețea folosită este cea corectă.

În cazul mașinii de tuns iarbă GARDENA cu baterie, cu cod art. 5039-55, bateria nu este inclusă în volumul de livrare.

Înainte de prima utilizare bateria trebuie încărcată complet.

Bateria litiu-ion poate fi încărcată oricând, indiferent de gradul de descărcare, iar procesul de încărcare poate fi întrerupt oricând fără deteriorarea bateriei (este fără efect de memorie).

1. Apăsați ambele butoane de deblocare (A) și scoateți bateria (B) din locașul bateriei (D).
2. Conectați încărcătorul de baterii (C) într-o priză.
3. Conectați cablul de încărcare baterie (E) la bateria (B).

**Când lampa de control al încărcării (Lc) de pe încărcător luminează verde intermitent, bateria este în curs de încărcare.**

**Când lampa de control verde al încărcării (Lc) de pe încărcător este aprins permanent, bateria este complet încărcată** (timpul de încărcare, vezi 7. DATE TEHNICE).

4. În timpul încărcării verificați regulat gradul de încărcare.
5. Dacă bateria (B) este complet încărcată, scoateți bateria (B) din încărcător (C).
6. Scoateți încărcătorul (C) din priză.

#### Indicatorul gradului de încărcare la încărcare:

100 % încărcată (L1, L2 și L3 sunt aprinse  
(timp de 60 de secunde))

66 – 99 % încărcată (L1 și L2 sunt aprinse, L3 clipește)

33 – 65 % încărcată (L1 este aprinsă, L2 clipește)

0 – 32 % încărcată (L1 clipește)

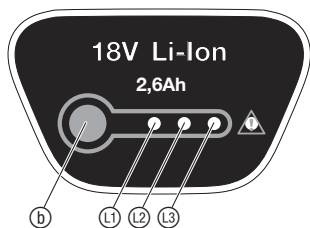

### Pornirea mașinii de tuns iarbă:

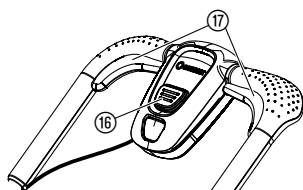
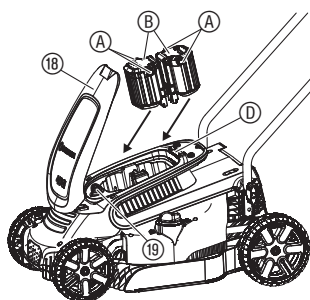

### Reglarea înălțimii de tăiere:

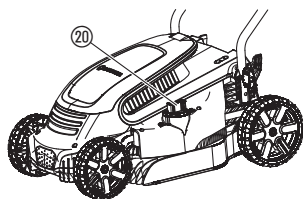

### Indicatorul gradului de încărcare în timpul utilizării:

→ Apăsați tasta (b) de pe baterie.

66 – 99 % încărcată	(L1), (L2) și (L3) sunt aprinse
33 – 65 % încărcată	(L1) și (L2) sunt aprinse
10 – 32 % încărcată	(L1) este aprins
0 – 10 % încărcată	(L1) clipește



### PERICOL! Leziuni corporale!

Pericol de accidentare dacă cositoarea nu se oprește la eliberarea pârghiei de pornire.

→ Nu șunțați dispozitivele de protecție sau întrerupătoarele. De exemplu nu fixați pârghia de pornire de mâner.

### Pornire:

Produsul este echipat cu un dispozitiv de siguranță cu acționare cu două mâini (pârghie de pornire și element de blocare de siguranță) care are rolul de a preveni pornirea accidentală a produsului.

Există două pârghii de pornire (17). Una din ele trebuie utilizată la pornire.

1. Deschideți capacul (18).
2. Așezați acumulatorii (B) în locașul lor (D) până când se aude un sunet de înclichetare.
3. Introduceți cheia de siguranță (18) în mașina de tuns iarbă și rotiți-o în poziția 1.
4. Apăsați elementul de blocare de siguranță (16) cu una din mâini și cu mâna cealaltă trageți pârghia de pornire (17).  
*Mașina de tuns iarbă pornește.*
5. Eliberați elementul de blocare de siguranță (16).

### Oprire:

1. Eliberați pârghia de pornire (17).  
*Mașina de tuns iarbă oprește.*
2. Rotiți cheia de siguranță (18) în poziția 0 și scoateți-o.

Înălțimea de tăiere poate fi reglată de la 20 la 60 mm în 12 poziții.

1. Apăsați și învârtiți roțița de reglare (20) în sensul acelor de ceasornic, pentru a diminua înălțimea de tăiere.
2. Apăsați și învârtiți roțița de reglare (20) în sensul invers al acelor de ceasornic, pentru a mări înălțimea de tăiere.

### Utilizarea mașinii de tuns iarbă cu sacul colector de iarbă:

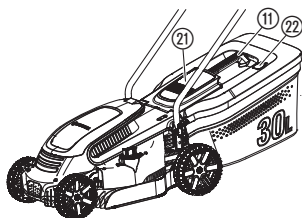

### Recomandări privind utilizarea mașinii de tuns iarbă:



#### PERICOL! Leziuni corporale!

Pericol de leziuni prin tăiere la rotirea cuțitului sau la pornirea accidentală a cositoarei.

→ Înainte de a deschide clapa de protecție așteptați până când cuțitul se oprește complet, îndepărtați cheia de siguranță și puneți-vă mânuși de grădină.

→ Nu băgați mâinile în orificiul de aruncare.

1. Ridicați clapa de protecție (21).
2. Montați sacul colector de iarbă cu mânerul (11) în mașina de tuns iarbă.

*Asigurați-vă că sacul colector de iarbă stă fix.*

3. Porniți mașina de tuns iarbă.

**În timpul cosirii se deschide indicatorul de nivel (22).**

**Dacă acesta se închide în timpul cosirii, sacul colector de iarbă este plin.**

4. Opriți mașina de tuns iarbă.
5. Ridicați clapa de protecție (21).
6. Scoateți colectorul de iarbă de la mâner (11) din mașina de tuns iarbă.
7. Goliți colectorul de iarbă.

Dacă în orificiul de aruncare se găsesc resturi de iarbă, trageți înapoi mașina de tuns iarbă cu aproximativ 1 m, astfel ca resturile de iarbă să cadă jos din mașină.

Pentru a obține un gazon îngrijit vă recomandăm tăierea regulată, pe cât posibil săptămânală a gazonului. Gazonul devine mai des dacă este cosit la intervale regulate.

După o pauză mai lungă de tundere (tundere în timp de concediu), efectuați o tundere cu înălțimea maximă într-o direcție apoi efectuați o tundere în direcție perpendiculară la înălțimea dorită.

Pe cât posibil efectuați tunderea numai în stare uscată. Dacă iarba este udă, rezultatul tunderii va fi neuniformă.

## 4. ÎNTREȚINEREA



#### PERICOL! Leziuni corporale!

Pericol de leziuni prin tăiere la pornirea accidentală a cositoarei.

→ Înainte de întreținerea cositoarei, așteptați până când cuțitul se oprește complet, îndepărtați cheia de siguranță și puneți-vă mânuși de grădină.



#### PERICOL! Leziuni corporale!

Pericol de accidentare și pericol de deteriorare a cositoarei.

→ Nu curățați cositoarea cu apă sau cu jet de apă (în special nu cu jetul de înaltă presiune).

→ Nu curățați cu chimicale, inclusiv benzină sau solvenți. Unele dintre ele pot deteriora piese importante din material plastic.

### Curățarea mașinii de tuns iarbă:



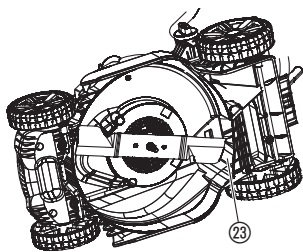

### Curățarea bateriei și încărcătorului de baterii:

**Fantele de aerisire trebuie să fie întotdeauna curate.**

### Curățarea părții inferioare a mașinii de tăiat iarbă:

Partea inferioară se curăță cel mai simplu imediat după tundere.

1. Așezați cu grijă mașina de tuns iarbă pe partea laterală.
2. Curățați cu o perie partea inferioară, cuțitele și orificiul de aruncare ⑳ (nu folosiți obiecte ascuțite).

### Curățarea părții superioare a mașinii de tuns iarbă și a sacului colector de iarbă:

1. Curățați partea superioară cu o cârpă umedă.
2. Fantele de aerisire și sacul colector de iarbă se vor curăța cu o perie moale (nu folosiți obiecte ascuțite).

Înainte de conectarea încărcătorului de baterii asigurați-vă că suprafața și contactele bateriei și încărcătorului de baterii sunt întotdeauna curate.

### Nu folosiți apă curgătoare.

→ Curățați contactele și piesele din plastic cu o cârpă moale și uscată.

## 5. DEPOZITAREA

### Scoaterea din funcțiune:

Produsul trebuie depozitat într-un loc neaccesibil copiilor.

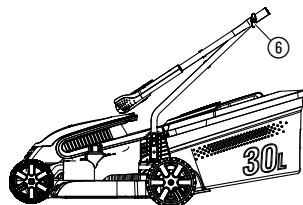

1. Rotiți cheia de siguranță în poziția **0** și scoateți-o.
2. Scoateți bateria.
3. Încărcați bateria.
4. Curățați mașina de tuns iarbă, acumulatorul și încărcătorul (vezi 4. ÎNTREȚINEREA).
5. Pentru a nu ocupa mult loc cu depozitarea mașinii de tuns iarbă, desfaceți piulițele de la șurburile-flutute ⑤, până când mânerul se poate plia ușor.  
*Asigurați-vă că nu s-a prins cablul între mânerul superior și cel inferior.*
6. Păstrați mașina de tuns iarbă, bateria și încărcătorul de baterie într-un loc uscat, închis și ferit de îngheț.

### Eliminarea:

(conform directivei 2012/19/UE)



Este interzisă dispunerea produsului ca gunoi menajer obișnuit. Acesta trebuie dispus ca deșeu conform prescripțiilor locale de protecția mediului.

### IMPORTANT!

Dispuneți ca deșeu produsul prin sau de către punctele de colectare și reciclare locale.

### Disponerea ca deșeu a bateriei:



Li-ion

Bateria GARDENA conține celule de litiu-ion, care după expirarea duratei de viață trebuie dispuse separat de gunoiul menajer.

### IMPORTANT!

Dispuneți ca deșeu bateriile prin sau de către punctele de colectare și reciclare locale.

1. Descărcați complet celulele Li-ion (adresați-vă centrelor de service GARDENA).
2. Asigurați contactele celulelor Li-ion împotriva scurtcircuitării.
3. Dispuneți regulamentar celulele Li-ion.

## 6. REMEDIEREA DEFECȚIUNILOR



### PERICOL! Leziuni corporale!

Pericol de leziuni prin tăiere la pornirea accidentală a cositoarei.

- Înainte de a remedia defecțiunile cositoarei, așteptați până când cuțitul se oprește complet, scoateți cheia de siguranță și puneți-vă mănuși de grădină.

### Înlocuirea cuțitului:



### PERICOL! Leziuni corporale!

Rotirea cuțitelor constituie pericol de tăiere, dacă acestea sunt deteriorate, îndoite, neechilibrate sau dacă muchia tăietoare prezintă lovituri.

- Nu utilizați cositoarea cu cuțit deteriorat sau îndoit, cuțit neechilibrat sau muchii de tăiere uzate.  
→ Nu ascuțiți cuțitul.

Piese de schimb GARDENA sunt disponibile la dealerul dumneavoastră GARDENA sau direct la un service GARDENA.

### Folosiți numai cuțite originale GARDENA:

- **Cuțit de rezervă GARDENA cod. art. 4100.**

→ Solicitați înlocuirea cuțitului de la un service GARDENA sau de la un dealer autorizat GARDENA.

Problemă	Cauza posibilă	Remediu
<b>Mașina de tuns iarbă nu pornește</b>	Bateria nu este introdusă complet în locașul bateriei.	→ Introduceți bateria complet în locașul bateriei de pe mâner, până când aceasta se anclanșează auzibil.
	LED-ul Pornit este stins.	→ Apăsăți tasta Pornit/Oprit.
	Cheia de siguranță nu este rotită în poziția <b>1</b> .	→ Rotiți cheia de siguranță în poziția <b>1</b> .
	Cuțitul este blocat.	→ Îndepărtați obstacolul.
<b>Motorul este blocat și este zgomotos</b>	Cuțitul este blocat.	→ Îndepărtați obstacolul.
	Înălțimea de tăiere este prea mică.	→ Reglați o înălțime de tăiere mai mare.
<b>Zgomote puternice, mașina de tuns iarbă vibrează</b>	Șuruburile motorului, elementului de fixare sau ale carcasei mașinii de tuns iarbă sunt slăbite.	→ Solicitați strângerea șuruburilor de la un service GARDENA sau de la un dealer autorizat GARDENA.
<b>Mașina de tuns iarbă funcționează neuniform sau vibrează puternic</b>	Cuțitul este deteriorat/uzat sau suportul cuțitului este slăbit.	→ Solicitați strângerea sau înlocuirea cuțitului de la un service GARDENA sau de la un dealer autorizat GARDENA.
	Cuțitul este puternic murdar.	→ Curățați mașina de tuns iarbă (vezi 4. ÎNTREȚINEREA). Dacă prin aceasta problema nu se poate remedia, adresați-vă service-ului GARDENA.

Problema	Cauza posibilă	Remediul
<b>Gazonul nu este tuns uniform</b>	Cuțitul este tocit sau deteriorat.	→ Solicitați înlocuirea cuțitului de la service-ul GARDENA.
	Înălțimea de tăiere este prea mică.	→ Reglați o înălțime de tăiere mai mare.
<b>LED-ul de eroare (Wb) de pe baterie clipește</b>	Baterie suprasolicitată.	→ Eliberați pârghiile de pornire. Reporniți.
	Subtensiune.	→ Încărcați bateria.
	Temperatura bateriei este în afara domeniului admisibil.	→ Folosiți acumulatorul la temperaturi ambiante între -10 °C și 40 °C.
<b>LED-ul de eroare (Wb) de pe baterie este aprins</b>	Eroare baterie/baterie defectă.	→ Adresați-vă service-ului GARDENA.
<b>Lampa de control al încărcării (Lc) de pe încărcător nu se aprinde</b>	Încărcătorul sau cablul de încărcare nu este corect conectat.	→ Conectați încărcătorul și cablul de încărcare în modul corect.
<b>Lampa de control al încărcării (Lc) de pe încărcător luminează roșu intermitent</b>	Temperatura bateriei este în afara domeniului admisibil.	→ Folosiți acumulatorul la temperaturi ambiante între -10 °C și 40 °C.

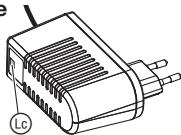

**NOTĂ: În caz de alte defecțiuni adresați-vă centrului de service GARDENA. Reparațiile vor fi efectuate în exclusivitate de centrele de service GARDENA și de dealeri autorizați de GARDENA.**

## 7. DATE TEHNICE

Mașină de tuns iarbă	Unitate	Valoare (art. 5039)
Turația cuțitelor	Rot./min	3300
Lățime de tăiere	cm	32
Reglarea înălțimii de tăiere (12 poziții)	mm	20 – 60
Volumul sacului colector de iarbă	l	30
Greutate (fără baterie)	kg	8,6
Nivelul presiunii sonore $L_{pA}^{1)}$ Instabilitatea $k_{pA}$	dB (A)	76,9 3
Nivelul de putere acustică $L_{WA}^{2)}$ : măsurat / garantat Instabilitatea $k_{WA}$	dB (A)	86,1 / 87 1,1
Vibrații mână-braț $a_{vhw}^{1)}$ Instabilitatea $k_a$	m/s <sup>2</sup>	< 2,5 1,5

Procedura de măsurare conform: <sup>1)</sup> EN 60335-2-77 <sup>2)</sup> RL 2000/14/EC



**NOTĂ:** Valoarea emisiei de vibrații a fost măsurată corespunzător unei proceduri de verificare standardizate și poate fi folosită pentru compararea sculelor electrice. Această valoare poate fi folosită pentru evaluarea prealabilă a expoziției. Valoarea emisiei de vibrații poate varia în timpul utilizării reale a sculei electrice.

<b>Baterie sistem BLi-18</b>	<b>Unitate</b>	<b>Valoare (art. 9839)</b>
<b>Tensiune baterie</b>	V (AC)	18
<b>Capacitate baterie</b>	Ah	2,6
<b>TimP de încărcare baterie 80 % / 100 % (aproximativ)</b>	h	3,5 / 5

<b>Încărcător de baterii 18 V</b>	<b>Unitate</b>	<b>Valoare (art. 9825-00.630.00)</b>
<b>Tensiunea de rețea</b>	V (AC)	230
<b>Frecvența de rețea</b>	Hz	50
<b>Putere nominală</b>	W	16
<b>Tensiune de ieșire</b>	V (DC)	18
<b>Curent maxim de ieșire</b>	mA	600

## 8. ACCESORII

<b>Baterie de schimb GARDENA BLi-18</b>	Baterie pentru un timp suplimentar de funcționare sau pentru schimb.	<b>Art. 9839</b>
<b>GARDENA Încărcător de baterii 18 V</b>	Pentru încărcarea bateriei GARDENA BLi-18.	<b>Art. 8833</b>
<b>Cuțit de rezervă GARDENA</b>	Rezervă pentru înlocuirea cuțitelor tocite.	<b>Art. 4100</b>

## 9. SERVICE/GARANȚIE

### Service:

Vă rugăm să contactați adresa de pe verso.

### Garanție:

În cazul unei solicitări de acordare a garanției, nu vă sunt imputate costurile serviciilor furnizate.

GARDENA Manufacturing GmbH oferă o garanție de doi ani (începând de la data achiziției) pentru acest produs. Această garanție acoperă toate defectele importante ale produsului care se pot dovedi a fi defecte de fabricație sau de material. Această garanție este onorată prin punerea la dispoziție a unui produs de înlocuire complet funcțional sau prin repararea gratuită a produsului defect pe care ni l-ați trimis; ne rezervăm dreptul de a alege una dintre aceste opțiuni. Acest serviciu este supus următoarelor prevederi:

- Produsul a fost utilizat în scopul pentru care a fost fabricat conform recomandărilor din instrucțiunile de operare.

- Nici cumpărătorul, nici o terță parte nu au încercat să repare produsul.

Această garanție oferită de producător nu afectează drepturile prevăzute de garanția oferită de distribuitor/vanzător.

Dacă apar probleme cu acest produs, contactați departamentul de service sau trimiteți produsul defect împreună cu o scurtă descriere a defecțiunii companiei GARDENA Manufacturing GmbH, asigurându-vă că ați acoperit costurile de transport și că ați respectat toate regulile aplicabile privind taxele poștale și ambalarea. O solicitare de acordare a garanției trebuie să fi însoțită de o copie a dovezii de cumpărare.

### Piese de uzură:

Cuțitul și roțile sunt consumabile și în consecință sunt excluse de la garanție.

## **DE Produkthaftung**

Wir weisen ausdrücklich darauf hin, dass wir in Übereinstimmung mit dem Produkthaftungsgesetz nicht für Schäden haften, die durch unsere Produkte entstehen, wenn diese unsachgemäß und nicht durch einen von uns autorisierten Servicepartner repariert wurden oder wenn keine Original GARDENA Teile oder von uns zugelassene Teile verwendet wurden.

## **EN Product liability**

In accordance with the German Product Liability Act, we hereby expressly declare that we accept no liability for damage incurred from our products where said products have not been properly repaired by a GARDENA-approved service partner or where original GARDENA parts or parts authorised by GARDENA were not used.

## **FR Responsabilité**

Conformément à la loi relative à la responsabilité du fait des produits défectueux, nous déclarons expressément par la présente que nous déclinons toute responsabilité pour les dommages résultant de nos produits, si lesdits produits n'ont pas été correctement réparés par un partenaire d'entretien agréé GARDENA ou si des pièces d'origine GARDENA ou des pièces agréées GARDENA n'ont pas été utilisées.

## **NL Productaansprakelijkheid**

Conform de Duitse wet inzake productaansprakelijkheid verklaren wij hierbij uitdrukkelijk dat wij geen aansprakelijkheid aanvaarden voor schade ontstaan uit onze producten waarbij deze producten niet zijn gerepareerd door een GARDENA-erkende servicepartner of waarbij geen originele GARDENA-onderdelen of onderdelen die door GARDENA zijn goedgekeurd zijn gebruikt.

## **SV Produktsvar**

I enlighet med tyska produktansvarslagar förklarar vi härmed uttryckligen att vi inte åtar oss något ansvar för skador som orsakas av våra produkter där produkterna inte har genomgått korrekt reparation från en GARDENA-godkänd servicepartner eller där originaldelar från GARDENA eller delar godkända av GARDENA inte använts.

## **DA Produktsvar**

I overensstemmelse med den tyske produktansvarslov erklærer vi hermed udtrykkeligt, at vi ikke påtager os noget ansvar for skader på vores produkter, hvis de pågældende produkter ikke er blevet repareret korrekt af en GARDENA-godkendt servicepartner, eller hvor der ikke er brugt originale GARDENA-reservedele eller godkendte reservedele fra GARDENA.

## **FI Tuotevastuu**

Saksan tuotevastuulain mukaisesti emme ole vastuussa laitteiden vaurioista, jos korjauksia ei ole tehnyt GARDENAn hyväksymä huoltoliike tai jos niiden syynä on muiden kuin alkuperäisten GARDENA-varaosien tai GARDENAn hyväksymien varaosien käyttö.

## **IT Responsabilità del prodotto**

In conformità con la Legge tedesca sulla responsabilità del prodotto, con la presente dichiariamo espressamente che decliniamo qualsiasi responsabilità per danni causati dai nostri prodotti qualora non siano stati correttamente riparati presso un partner di assistenza approvato GARDENA o laddove non siano stati utilizzati ricambi originali o autorizzati GARDENA.

## **ES Responsabilidad sobre el producto**

De acuerdo con la Ley de responsabilidad sobre productos alemana, por la presente declaramos expresamente que no aceptamos ningún tipo de responsabilidad por los daños ocasionados por nuestros productos si dichos productos no han sido reparados por un socio de mantenimiento aprobado por GARDENA o si no se han utilizado piezas originales GARDENA o piezas autorizadas por GARDENA.

## **PT Responsabilidade pelo produto**

De acordo com a lei alemã de responsabilidade pelo produto, declaramos que não nos responsabilizamos por danos causados pelos nossos produtos, caso os tais produtos não tenham sido devidamente reparados por um parceiro de assistência GARDENA aprovado ou se não tiverem sido utilizadas peças GARDENA originais ou peças autorizadas pela GARDENA.

## **PL Odpowiedzialność za produkt**

Zgodnie z niemiecką ustawą o odpowiedzialności za produkt, niniejszym wyraźnie oświadczamy, że nie ponosimy żadnej odpowiedzialności za szkody poniesione na skutek użytkowania naszych produktów, w przypadku gdy naprawa tych produktów nie była odpowiednio przeprowadzana przez zatwierdzonego przez firmę GARDENA partnera serwisowego lub nie stosowano oryginalnych części GARDENA albo części autoryzowanych przez tę firmę.

## **HU Termékszavatosság**

A németországi termékszavatossági törvénnyel összhangban ezzel nyomatékosan kijelentjük, hogy nem vállalunk felelősséget a termékeinkben keletkezett olyan károkért, amelyek valamely GARDENA által jóváhagyott szervizpartner által nem megfelelően végzett javításból adódtak, vagy amely során nem eredeti GARDENA alkatrészeket vagy a GARDENA által jóváhagyott alkatrészeket használtak fel.

## **CS Odpovědnost za výrobek**

V souladu s německým zákonem o odpovědnosti za výrobek tímto výslovně prohlašujeme, že nepřijímáme žádnou odpovědnost za poškození vzniklá na našich výrobcích, kdy zmíněné výrobky nebyly řádně opraveny schváleným servisním partnerem GARDENA nebo kdy nebyly použity originální náhradní díly GARDENA nebo náhradní díly autorizované společností GARDENA.

## **SK Zodpovednosť za produkt**

V súlade s nemeckými právnymi predpismi upravujúcimi zodpovednosť za výrobok týmto výslovne prehlasujeme, že nenesieme žiadnu zodpovednosť za škody spôsobené našimi výrobkami, v prípade ktorých neboli náležité opravy vykonané servisným partnerom schváleným spoločnosťou GARDENA alebo neboli použité diely spoločnosti GARDENA alebo diely schválené spoločnosťou GARDENA.

## **EL Ευθύνη προϊόντος**

Σύμφωνα με τον γερμανικό νόμο περί Ευθύνης για τα Προϊόντα, με το παρόν δηλώνουμε ρητώς ότι δεν αποδεχόμαστε καμία ευθύνη για τυχόν ζημιές που προκύπτουν από τα προϊόντα μας εάν αυτά δεν έχουν επισκευαστεί σωστά από κάποιον εγκεκριμένο συνεργάτη επισκευών της GARDENA ή εάν δεν έχουν χρησιμοποιηθεί αυθεντικά εξαρτήματα GARDENA ή εξαρτήματα εγκεκριμένα από την GARDENA.

## **SL Odgovornost proizvajalca**

V skladu z nemškimi zakoni o odgovornosti za izdelke, izrecno izjavljajo, da ne sprejemamo nobene odgovornosti za škodo, ki jo povzročijo naši izdelki, če teh niso ustrezno popravili GARDENINI odobreni servisni partnerji ali pri tem niso bili uporabljeni originalni GARDENINI nadomestni deli ali GARDENINIMI homologiranimi nadomestnimi deli.

## **HR Pouzdanost proizvoda**

Sukladno njemačkom zakonu o pouzdanosti proizvoda, ovime izričito izjavljujemo kako ne prihvaćamo nikakvu odgovornost za oštećenja na našim proizvodima nastala uslijed neispravnog popravka od strane servisnog partnera kojeg odobrava GARDENA ili uslijed nekorištenja originalnih GARDENA dijelova ili dijelova koje odobrava GARDENA.

## **RO Răspunderea pentru produs**

În conformitate cu Legea germană privind răspunderea pentru produs, declarăm în mod expres prin prezentul document că nu acceptăm nicio răspundere pentru defecțiunile suferite de produsele noastre atunci când acestea nu au fost reparate în mod corect de un atelier de service partener, aprobat de GARDENA, sau când nu au fost utilizate piese GARDENA originale sau piese autorizate de GARDENA.

## **BG Отговорност за вреди, причинени от стоки**

Съгласно германския Закон за отговорността за вреди, причинени от стоки, с настоящото изрично декларираме, че не носим отговорност за щети, причинени от нашите продукти, ако те не са били правилно ремонтирани от одобрен от GARDENA сервиз или ако не са използвани оригинални части на GARDENA или части, одобрени от GARDENA.

## **ET Tootevastutus**

Vastavalt Saksamaa tootevastutusseadusele deklareerime kaesolevaga selgesõnaliselt, et me ei kannu mingisugust vastutust meie toodetest tingitud kahjude eest, kui need tooted ei ole korrektselt parandatud GARDENA heakskiidetud hoolduspartneri poolt või kui parandamisel ei ole kasutatud GARDENA originaalosi või GARDENA volitatud osi.

## **LT Gaminio patikimumas**

Mes aiškiai pareiškiame, kad, atsižvelgiant į Vokietijos gaminių patikimumo įstatymą, neprisiimame atsakomybės dėl bet kokios žalos, patirtos dėl mūsų gaminių, jeigu jie buvo netinkamai taisomi arba jų dalys buvo pakeistos neoriginaliomis GARDENA dalimis ar nepatvirtintomis dalimis, arba jeigu remonto darbai buvo atliekami ne GARDENA techninės priežiūros centro specialistų.

## **LV Atbildība par produkcijas kvalitāti**

Saskaņā ar Vācijas likumu par atbildību par produkcijas kvalitāti ar šo mēs paziņojam, ka neuzņemamies atbildību par bojājumiem, kas radušies, lietojot mūsu izstrādājumus, kuru remontu nav veicis uzņēmuma GARDENA apstiprināts apkopes partneris vai kuru remontam netika izmantotas oriģinālās GARDENA detaļas vai detaļas, kuru lietošanu apstiprinājis uzņēmums GARDENA.

<p><b>DE EU-Konformitätserklärung</b></p> <p>Der Unterzeichner, Husqvarna AB, 561 82 Huskvarna, Schweden, bescheinigt hiermit, dass die nachstehend aufgeführten Geräte bei Verlassen des Werks die harmonisierten EU-Leitlinien, EU-Normen für Sicherheit und besondere Normen erfüllen. Dieses Zertifikat verliert seine Gültigkeit, wenn die Geräte ohne unsere Genehmigung verändert werden.</p>	<p><b>HU EK megfeleléségi nyilatkozat</b></p> <p>Alulírott Husqvarna AB, 561 82 Huskvarna, Svédország ezzel tanúsítja, hogy az alábbiakban leírt egységek a gyár elhagyásakor megfeleltek a harmonizált uniós előírásoknak és biztonsági és termékspecifikus szabványoknak. Ez a tanúsítvány érvényes veszt, ha az egységeket jóváhagyásunk nélkül átalakítják.</p>
<p><b>EN EC Declaration of Conformity</b></p> <p>The undersigned, Husqvarna AB, 561 82 Huskvarna, Sweden, hereby certifies that, when leaving our factory, the units indicated below are in accordance with the harmonised EU guidelines, EU standards of safety and product specific standards. This certificate becomes void if the units are modified without our approval.</p>	<p><b>CS Prohlášení o shodě ES</b></p> <p>Niže uvedená společnost Husqvarna AB, 561 82 Huskvarna, Švédsko, tímto potvrzuje, že při opuštění naší továrny jsou jednotky uvedené níže v souladu s harmonizačnými pokyny EU, standardy EU ohledně bezpečnosti a specifickými produktovými standardy. Tento certifikát pozbyvá platnosti, pokud dojde k úpravě jednotek bez našeho schválení.</p>
<p><b>FR Déclaration de conformité CE</b></p> <p>Le constructeur, soussigné : Husqvarna AB, 561 82 Huskvarna, Suède, déclare qu'à la sortie de ses usines le matériel neuf désigné ci-dessous était conforme aux prescriptions des directives européennes énoncées ciaprès et conforme aux règles de sécurité et autres règles qui lui sont applicables dans le cadre de l'Union européenne. Toute modification apportée à cet appareil sans notre accord annule la validité de ce certificat.</p>	<p><b>SK EÚ vyhlásenie o zhode</b></p> <p>Dolu podpísaná spoločnosť Husqvarna AB, 561 82 Huskvarna, Švédsko týmto osvedčuje, že nižšie uvedené jednotky boli v súlade s harmonizačnými usmerneniami EÚ, normami EÚ v oblasti bezpečnosti a špecifickými normami týkajúcimi sa produktu v čase opustenia výrobného závodu. Toto osvedčenie stráca platnosť, ak boli jednotky zmenené bez nášho súhlasu.</p>
<p><b>NL EG-conformiteitsverklaring</b></p> <p>De ondergetekende, Husqvarna AB, 561 82 Huskvarna, Zweden, verklaart hierbij dat de producten die hieronder staan vermeld, wanneer ze onze fabriek verlaten, in overeenstemming zijn met de geharmoniseerde Europese richtlijnen, EU-normen voor veiligheid en productspecifieke normen. Dit certificaat vervalt als de producten worden aangepast zonder onze toestemming.</p>	<p><b>EL Δήλωση Συμμόρφωσης EK</b></p> <p>Η υπογεγραμμένη εταιρεία, Husqvarna AB, 561 82 Huskvarna, Σουηδία, πιστοποιεί ότι, κατά την έξοδο από το εργοστάσιο, οι μονάδες που αναφέρονται κατωτέρω συμμορφώνονται με τις ευρωπαϊκές οδηγίες ΕΕ, τα πρότυπα ασφαλείας της ΕΕ και τα συγκεκριμένα πρότυπα προϊόντος. Αυτό το πιστοποιητικό καθίσταται άκυρο εάν οι μονάδες έχουν τροποποιηθεί χωρίς την έγκρισή μας.</p>
<p><b>SV EG-försäkran om överensstämmelse</b></p> <p>Undertecknad firma Husqvarna AB, 561 82 Huskvarna, Sverige, intygar härmed att nedan nämnda produkter, när de lämnar vår fabrik, överensstämmer med EU:s riktlinjer, EU:s säkerhetsstandarder och produktspecifika standarder. Detta intyg skall ogiltigförklaras om produkten ändras utan vårt godkännande.</p>	<p><b>SL Izjava ES o skladnosti</b></p> <p>Spodaj podpisana, Husqvarna AB, 561 82 Huskvarna, Švedska, s to izjavo potrjuje, da je bila spodaj navedena enota ob izhodu iz tovarne skladna z usklajalnimi smernicami EU, standardi EU za varnost in standardi, specifičnimi za izdelek. Izjava postane neveljavna v primeru neodobrene spremembe enote.</p>
<p><b>DA EU-øverensstemmelseserklæring</b></p> <p>Undertegnede, Husqvarna AB, 561 82 Huskvarna, Sverige erklærer hermed, at nedenfor anførte enheder er i overensstemmelse med de harmoniserede EU-retningslinjer, EU-standarder for sikkerhed og produktspecifikke standarder, når de forlader fabrikken. Denne erklæring ugyldiggøres, hvis enhederne ændres uden vores godkendelse.</p>	<p><b>HR Izjava o uskladenosti EZ</b></p> <p>Niže potpisana Husqvarna AB, 561 82 Huskvarna, Švedska, ovime potvrđuje kako su u nastavku navedene jedinice prilikom napuštanja tvornice bile u skladu s uskladenim smjernicama EU, EU sigurnosnim standardima i standardima specifičnima za proizvod. Ova certifikacija poništava se ako se jedinice izmjenjuju bez odobrenja.</p>
<p><b>FI EY-vaatimustenmukaisuusvakuutus</b></p> <p>Husqvarna AB, 561 82 Huskvarna, Ruotsi, vakuuttaa täten, että alla mainitut laitteet ovat tehtaalta lähtiesään yhdenmukaiset EU-säännösten, EU:n turva-standardien ja tuotekohtaisten standardien mukaisia. Tämä vakuutus mitätöityy, jos laitteita muokataan ilman hyväksyntäämme.</p>	<p><b>RO Declarație de conformitate CE</b></p> <p>Subscrisa, Husqvarna AB, 561 82 Huskvarna, Suedia, certifică prin prezenta că, la momentul ieșirii din fabrica noastră, unitățile indicate mai jos sunt în conformitate cu directivele UE armonizate, cu standardele UE de siguranță și cu standardele specifice ale produsului. Prezentul certificat devine nul dacă unitățile sunt modificate fără aprobarea noastră.</p>
<p><b>IT Dichiarazione di conformità CE</b></p> <p>La sottoscritta Husqvarna AB, 561 82 Huskvarna, Svezia, certifica che il prodotto qui di seguito indicato, nei modelli da noi commercializzati, è conforme alle direttive armonizzate UE nonché agli standard di sicurezza UE e agli standard specifici di prodotto. Qualunque modifica apportata al prodotto senza nostra specifica autorizzazione invalida la presente dichiarazione.</p>	<p><b>BG Декларация за съответствие на ЕО</b></p> <p>С настоящото долуподписаната, Husqvarna AB, 561 82 Huskvarna, Швеция, удостоверява, че при напускане на фабриката модулите, посочени по-долу, са в съответствие с хармонизираните директиви на ЕС, стандартите на ЕС за безопасност и специфичните за продукта стандарти. Този сертификат става невалиден, ако модулите са променени без нашето одобрение.</p>
<p><b>ES Declaración de conformidad CE</b></p> <p>El abajo firmante, Husqvarna AB, 561 82 Huskvarna, Suecia, certifica por la presente que, cuando salen de la fábrica, las unidades indicadas a continuación cumplen las normas de armonización de la UE, las normas de la UE sobre seguridad y las normas específicas del producto. Este certificado quedará sin efecto si se modifican las unidades sin nuestra autorización.</p>	<p><b>ET EÜ vastusvõdeklaratsioon</b></p> <p>Allkirjutatu Husqvarna AB, 561 82 Huskvarna, Rootsi, kinnitab käesolevaga, et tehased väljulehit vastavad alpool nimetatud seadmed harmoneeritud EL-i suunistele, EL-i ohutusstandarditele ja tootele eriomastele standarditele. See vastusvõidustus kaotab kehtivuse, kui seadet muudetakse ilma meie heakskiuduta.</p>
<p><b>PT Declaração de conformidade CE</b></p> <p>O abaixo assinado, Husqvarna AB, 561 82 Huskvarna, Suécia, certifica por este meio que, ao sair da nossa fábrica, as unidades indicadas acima estão em conformidade com as diretivas uniformizadas da UE, os padrões de segurança da UE e os padrões específicos do produto. Este certificado deixa de ser válido se as unidades forem modificadas sem a nossa aprovação.</p>	<p><b>LT EB atitikties deklaracija</b></p> <p>Husqvarna AB, 561 82 Huskvarna, Sweden, garantuoja, kad iš gamyklos siunčiami toliau nurodyti įrenginiai atitinka suderintus EB reikalavimus, EB saugos ir konkretaus gaminio standartus. Pakaitus gaminį be mūsų patvirtinimo, nutraukiamas šio sertifikato galiojimas.</p>
<p><b>PL Deklaracja zgodności WE</b></p> <p>Niżej podpisany przedstawiciel firmy Husqvarna AB, 561 82 Huskvarna, Szwecja, niniejszym oświadcza, że podane poniżej wyroby opuszczonej fabrykę są zgodne z harmonizowanymi normami UE oraz z obowiązującymi w UE przepisami bezpieczeństwa i normami dotyczącymi danego produktu. Modyfikacja wyrobów bez naszej zgody powoduje unieważnienie niniejszego certyfikatu.</p>	<p><b>LV EK atbilstības deklarācija</b></p> <p>Uzņēmums Husqvarna AB, 561 82 Huskvarna, Zviedrija, ar parakstu apliecina, ka tālāk minētās vienības, pametot rūpnīcā, atbilst saskaņotajām ES vadlīnijām, ES drošības standartiem un izstrādājuma specifiskajiem standartiem. Šis sertifikāts tiek anulēts, ja šīs vienības tiek modificētas bez mūsu apstiprinājuma.</p>





## Deutschland / Germany

**GARDENA**  
Manufacturing GmbH  
Central Service  
Hans-Lorenser-Straße 40  
D-89079 Ulm  
Produktfragen:  
(+49) 731 490-123  
Reparaturen:  
(+49) 731 490-290  
service@gardena.com

## Albania

**COBALT** Sh.p.k.  
Rr. Sirt Kodra  
1000 Tirana

## Argentina

Husqvarna Argentina S.A.  
Av.del Libertador 5954 –  
Piso 11 – Torre B  
(C1428ARP) Buenos Aires  
Phone: (+54) 11 5194 5000  
info.gardena@  
ar.husqvarna.com

## Armenia

Garden Land Ltd.  
61 Tigran Mets  
0005 Yerevan

## Australia

Husqvarna Australia Pty. Ltd.  
Locked Bag 5  
Central Coast BC  
NSW 2252  
Phone: (+61) (0) 2 4352 7400  
customer.service@  
husqvarna.com.au

## Austria / Österreich

Husqvarna Austria GmbH  
Industriezeile 36  
4010 Linz  
Tel.: (+43) 732 77 01 01-485  
service.gardena@  
husqvarnagroup.com

## Azerbaijan

Firm Progress  
a. Aliyev Str. 26A  
1052 Baku

## Belgium

Husqvarna België nv/sa  
Gardena Division  
Rue Egide Van Opthem 111  
1180 Uccle / Ukkel  
Tel.: (+32) 2 720 92 12  
info@gardena.be

## Bosnia / Herzegovina

**SILK TRADE** d.o.o.  
Industrijska zona Bukva bb  
74260 Tešanj

## Brazil

Husqvarna do Brasil Ltda  
Av. Francisco Matarazzo,  
1400 – 19º andar  
São Paulo – SP  
CEP: 05001-903  
Tel: 0800-112252  
marketing.br.husqvarna@  
husqvarna.com.br

## Bulgaria

**AGROLAND** България АД  
бул. 8 Декември, №13  
Офис 5  
1700 Студентски град  
София  
Тел.: (+359) 24 66 69 10  
info@agroland.eu

## Canada / USA

**GARDENA** Canada Ltd.  
100 Summerlea Road  
Brampton, Ontario L6T 4X3  
Phone: (+1) 905 792 93 30  
info@gardenacanada.com

## Chile

Maquinarias Agroforestales  
Ltda. (Maga Ltda.)  
Santiago, Chile  
Avda. Costeiron  
# 8355 comuna Las Condes  
Phone: (+56) 2 202 4417  
Dalton@мага.cl  
Zipcode: 7560330

## China

Husqvarna (Shanghai)  
Management Co., Ltd.  
卓世华 (上海) 管理有限公司  
3F, Beng Square B  
No.207, Song Hong Rd.,  
Chang Ning District,  
Shanghai, PRC, 200335  
上海市长宁区沁虹路207号明  
基广场B座3楼, 邮编: 200335

## Colombia

Husqvarna Colombia S.A.  
Calle 18 No. 68 D-31, zona  
Industrial de Montevideo  
Bogotá, Cundinamarca  
Tel. 571 2922700 ext. 105  
jairo.salazar@  
husqvarna.com.co

## Costa Rica

Compania Exim  
Euroiberoamericana S.A.  
Los Colegios, Moravia,  
200 metros al Sur del Colegio  
Saint Francis – San José  
Phone: (+506) 297 68 83  
exim\_euro@racsa.co.cr

## Croatia

**SILK ADRIA** d.o.o.  
Josipa Lončara 3  
10090 Zagreb  
Phone: (+385) 1 3794 580  
silk.adria@zg.t-com.hr

## Cyprus

Med Marketing  
17 Digeni Akrita Ave  
P.O. Box 27017  
1641 Nicosia

## Czech Republic

Husqvarna Česko s.r.o.  
Türkova 2319/5b  
149 00 Praha 4 – Chodov  
Bezplatná infoLinka:  
800 100 425  
servis@cz.husqvarna.com

## Denmark

**GARDENA DANMARK**  
Lejrvvej 19, st.  
3500 Værløse  
Tlf.: (+45) 70264770  
husqvarna@husqvarna.dk  
www.gardena.com/dk

## Dominican Republic

**BOSQUESA, S.R.L.**  
Carretera Santiago Licey  
Km. 5 ½  
Esquina Copal II,  
Santiago  
Dominican Republic  
Phone: (+809) 736-0333  
joserbosquesa@claro.net.do

## Ecuador

Husqvarna Ecuador S.A.  
Arupos E1-181 y 10 de  
Agosto Quito, Pichincha  
Tel. (+593) 22800739  
francisco.jacom@  
husqvarna.com.ec

## Estonia

Husqvarna Eesti OÜ  
Gardena Division  
Valdeku 132  
Tallinn  
Phone: (+359) 24 66 69 10  
info@gardena.ee

## Finland

Oy Husqvarna Ab  
Gardena Division  
Lautatarhankatu 8 B / PL 3  
00581 HELSINKI  
info@gardena.fi

## France

Husqvarna France  
9/11 Allée des pierres mayettes  
92635 Gennevilliers Cedex  
France  
http://www.gardena.com/fr  
N° AZUR: 0 810 00 78 23  
(Prix d'un appel local)

## Georgia

ALD Group  
Belashvili 8  
1159 Tbilisi

## Great Britain

Husqvarna UK Ltd  
Preston Road  
Aycliffe Industrial Park  
Newton Aycliffe  
County Durham  
DL5 6UP  
info.gardena@  
husqvarna.co.uk

## ГРЕЦΙΑ

Π.Π.ΠΑΠΑΔΟΠΟΥΛΟΣ ΑΕΒΕ  
Λεωφ. Αθηνών 92  
Αθήνα  
T.K. 104 2  
Ελλάδα  
Τηλ. (+30) 210 5193 100  
info@papadopoulos.gr

## Hungary

Husqvarna Magyarország Kft.  
Ezred u. 1-3  
1044 Budapest  
Telefon: (+36) 1 251-4161  
vevoszolgalat.husqvarna@  
husqvarna.hu

## Iceland

Ó. Johnson & Kaaber  
Tunguhalis 1  
110 Reykjavik  
ojj@ojk.is

## Ireland

Husqvarna UK Ltd  
Preston Road  
Aycliffe Industrial Park  
Newton Aycliffe  
County Durham  
DL5 6UP  
info.gardena@  
husqvarna.co.uk

## Italy

Husqvarna Italia S.p.A.  
Via Santa Vecchia 15  
23868 VALMADRERA (L.C.)  
Phone: (+39) 0341.203.111  
assistenza.italia@  
it.husqvarna.com

## JAPAN

**KAJIKUCHI** Co. Ltd.  
Sumitomo Realty &  
Development Kojimachi  
BLDG., 8F  
5-1 Nibanncyo  
Chiyoda-ku  
Tokyo 102-0084  
Phone: (+81) 33 264 4721  
m\_ishihara@kaku-ichi.co.jp

## Kazakhstan

**LAMED** Ltd.  
155/1, Tazhibayevoy Str.  
050060 Almaty  
IP Schmidt  
Abayavenue 3B  
110 005 Kostanay

## Korea

Kyung Jin Trading CO., LTD.  
107-4, SunDuk Bld.,  
YangJae-dong,  
Seochu-gu,  
Seoul, (zipcode: 137-891)  
Phone: (+82) (0)2 574-6300

## Kyrgyzstan

Alye Maki  
av. Molodaya Guardir J 3  
720014  
Bishkek

## Latvia

Husqvarna Latvija SIA  
Gardena Division  
Ulbrokas 19A  
LV-1021 Riga  
info@gardena.lv

## Lithuania

UAB Husqvarna Lietuva  
Gardena Division  
Atėities pl. 77C  
LT-52104 Kaunas  
info@gardena.lt

## Luxembourg

Magasins Jules Neuberg  
33 rue Jacques Stas  
Luxembourg-Gasperich 2549  
Case Postale No. 12  
Luxembourg 2010  
Phone: (+352) 40 14 01  
api@neuberg.lu

## Mexico

**AFOSA**  
Av. Lopez Mateos Sur # 5019  
Col. La Calma 45070  
Zapopan, Jalisco  
Mexico  
Phone: (+52) 33 3818-3434  
icornejo@afosa.com.mx

## Moldova

Comvel S.R.L.  
290A Muncesti Str.  
2002 Chisinau

## Netherlands

Husqvarna Nederland B.V.  
GARDENA Division  
Postbus 50131  
1305 AC ALMERE  
Phone: (+31) 36 521 00 10  
info@gardena.nl

## Neth. Antilles

Jonka Enterprises N.V.  
Sta. Rosa Weg 196  
P.O. Box 8200  
Curaçao  
Phone: (+599) 9 767 66 55  
pgm@jonka.com

## New Zealand

Husqvarna New Zealand Ltd.  
PO Box 76-437  
Manukau City 2241  
Phone: (+64) (0) 9 9202410  
support.nz@husqvarna.co.nz

## Norway

Husqvarna Norge AS  
Gardena Division  
Trøskensveien 36  
1708 Sarpsborg  
Tel: 69 10 47 00  
www.gardena.no

## Peru

Husqvarna Perú S.A.  
Jr. Ramón Cárcamo 710  
Lima 1  
Tel: (+51) 1 3320400 ext. 416  
juan.remuzgo@  
husqvarna.com

## Poland

Husqvarna  
Poland Spółka z o.o.  
ul. Wysockiego 15 b  
03-371 Warszawa  
Phone: (+48) 22 330 96 00  
gardena@husqvarna.com.pl

## Portugal

Husqvarna Portugal, SA  
Lagoa – Albarraque  
2635 – 595 Rio de Mouro  
Tel.: (+351) 21 922 85 30  
Fax: (+351) 21 922 85 36  
info@gardena.pt

## Romania

Madex International Srl  
Sosseua Odaii 117-123,  
RO 013603 Bucuresti, S 1  
Phone: (+40) 21 352.76.03  
madex@mes.ro

## Russia / Россия

ООО „Хускварна“  
141400, Московская обл.,  
г. Химки,  
улица Ленинградская,  
владение 39, стр.6.  
Бизнес Центр  
„Химки Бизнес Парк“,  
помещение ОВ02.04  
http://www.gardena.ru

## Serbia

Domet d.o.o.  
Autoput za Novi Sad bb  
11273 Belgrade  
Phone: (+381) 11 848 88 12  
miroslav.vejina@domet.rs

## Singapore

Hy-Ray PRIVATE LIMITED  
40 Jalan Pemimpin  
#02-09 Tat Ann Building  
Singapore 577185  
Phone: (+65) 6253 2277  
shying@hyray.com.sg

## Slovak Republic

Husqvarna Česko s.r.o.  
Türkova 2319/5b  
149 00 Praha 4 – Chodov  
Bezplatná infoLinka:  
800 154 044  
servis@sk.husqvarna.com

## Slovenia

Husqvarna Austria GmbH  
Industriezeile 36  
4010 Linz  
Tel.: (+43) 732 77 01 01-485  
service.gardena@  
husqvarnagroup.com

## South Africa

Husqvarna  
Husqvarna (Pty) Ltd  
Postnet Suite 250  
Private Bag X6,  
Cascades, 3202  
South Africa  
Phone: (+27) 33 846 9700  
info@gardena.co.za

## Spain

Husqvarna España S.A.  
Calle de Rivas n° 10  
28052 Madrid  
Phone: (+34) 91 708 05 00  
atencioncliente@gardena.es

## Switzerland

Agrofix n.v.  
Verlengde Hogestraat # 22  
Binneville  
Phone: (+597) 472426  
agrofix@sr.net  
Pobox : 2006  
Paramaribo  
Suriname – South America

## Sweden

Husqvarna AB  
Gardena Division  
S-561 82 Huskvarna  
info@gardena.se

## Switzerland / Schweiz

Husqvarna Schweiz AG  
Consumer Products  
Industriestrasse 10  
5506 Mägenwil  
Phone: (+41) (0) 62 887 37 90  
info@gardena.ch

## Turkey

Dost Bağcı Dış Ticaret  
Müesseslik A.Ş  
Yunus Mah. Adil Sok. No:3  
İç Kapı No: 1 Kartal  
34873 İstanbul  
Phone: (+90) 216 38 93 939  
info@dostbahca.com.tr

## Ukraine / Україна

ТОВ „Хускварна Україна“  
вул. Васильківська, 34,  
офіс 204-г  
03022, Київ  
Тел. (+38) 044 498 39 02  
info@gardena.ua

## Uruguay

**FELI SA**  
Entre Ríos 1083 CP 11800  
Montevideo – Uruguay  
Tel: (+598) 22 03 18 44  
info@felisa.com.uy

## Venezuela

Corporación Casa y Jardín C.A.  
Av. Caroní, Edif. Trezmen, PB.  
Colinas de Bello Monte,  
1050 Caracas.  
Tlf: (+58) 212 992 33 22  
info@casayjardin.net.ve

5039-20.960.02/1017

© GARDENA  
Manufacturing GmbH  
D-89070 Ulm  
http://www.gardena.com