

Set AccuCut Li
Art. 9852-33

- | | | | |
|-----------|--|------------|---|
| D | Betriebsanleitung
Grasschere / Strauchschere | SK | Návod na obsluhu
Nožnice na trávú / Nožnice na kroviny |
| GB | Operators Manual
Grass Shear / Shrub Shear | GR | Οδηγίες χρήσης
Ψαλίδι χλόης / Ψαλίδι θάμνων |
| F | Mode d'emploi
Cisaille à gazon / Taille-buisson | RUS | Инструкция по эксплуатации
Ножницы для газонов / Ножницы для кустарников |
| NL | Gebruiksaanwijzing
Grasschaar / Buxusschaar | SLO | Navodilo za uporabo
Škarje za travo / Škarje za grmovje |
| S | Bruksanvisning
Grässax / Busksax | HR | Upute za uporabu
Škare za travu / Škare za grmlje |
| DK | Brugsanvisning
Græssaks / Busksaks | SRB | Uputstvo za rad |
| FI | Käyttöohje
Ruohosakset / Pensasleikkuri | BIH | Makaze za travu / Makaze za žbunje |
| N | Bruksanvisning
Gressaks / Busktrimmer | UA | Інструкція з експлуатації
Ножиці газонні акумуляторні / Акумуляторний кущоріз |
| I | Istruzioni per l'uso
Cesoie per erba / Cesoie per arbusti | RO | Instrucțiuni de utilizare
Foarfecă pentru gazon / Foarfecă pentru arbuști |
| E | Instrucciones de empleo
Tijeras cortacésped / Tijeras recortasetos | TR | Kullanma Kılavuzu
Çim makası / Çalı makası |
| P | Manual de instruções
Tesoura para relva / Tesoura para arbustos | BG | Инструкция за експлоатация
Ножица за трева / Ножица за храсти |
| PL | Instrukcja obsługi
Nożyce do trawy / Nożyce do krzewów | AL | Manual përdorimi
Prerëse bari / Prerëse ligustrash |
| H | Használati utasítás
Fűnyíró olló / Bokornyíró olló | EST | Kasutusjuhend
Murukäärid / Põõsakäärid |
| CZ | Návod k obsluze
Nůžky na trávú / Nůžky na keře | LT | Eksplloatavimo instrukcija
Žolės žirkklės / Krūmų žirkklės |
| | | LV | Lietošanas instrukcija
Zāles šķēres / Dzīvzogu šķēres |

Juego de tijeras cortacésped y tijeras recortasetos AccuCut Li de GARDENA

Índice de materias:

1. SEGURIDAD	92
2. INSTALACIÓN	97
3. MANEJO	98
4. MANTENIMIENTO	98
5. ALMACENAMIENTO	99
6. SOLUCIÓN DE AVERÍAS	99
7. DATOS TÉCNICOS	101
8. SERVICIO/GARANTÍA	102

El idioma original de estas instrucciones es inglés. Las versiones en otros idiomas son traducciones de las instrucciones originales.

Este producto no debe ser utilizado por personas (incluidos niños) con habilidades físicas, sensoriales o mentales reducidas, o con falta de experiencia y conocimientos, a menos que lo hagan bajo supervisión o reciban instrucción en relación con el uso del producto por parte de una persona responsable de

su seguridad. Debe vigilarse a los niños para asegurarse de que no juegan con el producto.

Uso previsto de las tijeras tijeras cortacésped:

Las tijeras cortacésped GARDENA se han diseñado para cortar los bordes del césped, pequeñas superficies de césped y podar con precisión arbustos, particularmente bojs, en el jardín particular y del jardinero aficionado.

ADVERTENCIA! ¡Lesiones corporales! El producto no se debe utilizar para picar material con fines de compostaje.

Uso previsto de las tijeras recortasetos:

Las tijeras recortasetos GARDENA es ideal para cortar setos aislados, arbustos y plantas trepadoras en el jardín privado y del aficionado.

ADVERTENCIA! ¡Lesiones corporales! El producto no deberá utilizarse para cortar césped o bordes de césped ni para picar material con fines de compostaje.

1. SEGURIDAD

¡Si no usa el aparato correctamente podría ser peligroso! Su aparato podría causar lesiones serias al operario y a los demás. Deberá seguir con cuidado las instrucciones de aviso y seguridad para asegurar una seguridad razonable y la eficiencia de funcionamiento de su aparato. El operario es responsable de seguir las instrucciones de aviso y de seguridad en este manual y en el aparato.

Símbolos que aparecen en el producto:



Lea las instrucciones de uso.



¡PELIGRO!

El mecanismo de corte sigue funcionando con el motor desconectado.



¡PELIGRO!

Mantenga a terceras personas alejadas de la zona de peligro.



Proteja contra la lluvia.

Instrucciones de seguridad generales para las tijeras cortacésped:



¡AVISO! Lea todos los avisos de seguridad y todas las instrucciones.

El fallo en seguir los avisos e instrucciones podría resultar en descarga eléctrica, fuego y/o heridas graves.

Guarde todos los avisos e instrucciones como referencia futura.

Funcionamiento seguro

1) Formación

- Lea detenidamente las instrucciones de empleo. Familiarícese con las piezas de ajuste y la utilización apropiada de la máquina.
- No permita nunca a personas no familiarizadas con estas instrucciones o a niños la utilización de la máquina. Las normativas locales pueden limitar la edad del usuario.
- Se deberá considerar que el usuario mismo es responsable de accidentes o de la seguridad frente a otras personas o su propiedad.

2) Preparativos antes del uso

- Antes de cada uso, el cable de conexión y alargador se deben inspeccionar para comprobar que no hay presentes daños o desgaste. Si el cable se dañara durante el uso, se deberá desenchufar de inmediato de la red. **NO TOCAR EL CABLE HASTA HABERLO DESENCHUFADO DE LA RED.** No utilizar la máquina si el cable está dañado o desgastado.
- Antes de cada uso, inspeccionar la máquina visualmente para comprobar si las unidades o cubiertas protectoras están dañadas, presentes o mal colocadas.
- No poner nunca en marcha la máquina si hay personas, particularmente niños, o animales dentro del área peligrosa.

3) Funcionamiento

- El cable de conexión y alargador se deberán mantener fuera del alcance de la unidad de corte.
- Llevar siempre gafas protectoras y calzado apropiado mientras se utiliza la máquina.
- Se deberá evitar la utilización de la máquina bajo condiciones climatológicas desfavorables, particularmente en caso de haber riesgo de rayos.
- Utilizar la máquina únicamente a la luz del día o con una buena iluminación artificial.
- No utilizar nunca la máquina si la cubierta o la unidad protectora están dañadas o no están montadas.
- Conectar el motor únicamente si las manos y los pies están fuera del área de trabajo de la unidad de corte.
- Desenchufar la máquina del suministro de corriente (es decir, desenchufar la clavija de enchufe de la red eléctrica), retirar la unidad de bloqueo o la pila extraíble)
 - siempre cuando la máquina se deja sin vigilancia;
 - antes de eliminar un bloqueo;
 - antes de inspeccionar, limpiar o tratar la máquina;
 - tras haber entrado en contacto con un cuerpo extraño;
 - siempre cuando la máquina empieza a vibrar de un modo no habitual.
- Cuidado: riesgo de lesión en manos y pies a causa de la unidad de corte.
- Habrà que asegurarse siempre de que las entradas de aire de ventilación están libres de cuerpos extraños.

4) Conservación y almacenamiento

- Desenchufar la máquina del suministro de corriente (es decir, desenchufar la clavija de enchufe de la red eléctrica), retirar la unidad de bloqueo o la pila extraíble) antes de realizar los trabajos de mantenimiento o limpieza.
- Utilizar sólo las piezas de recambio o accesorios recomendados por el fabricante.
- La máquina se deberá comprobar y mantener a intervalos regulares de tiempo. La máquina se deberá reparar únicamente en un taller certificado.
- Si la máquina no se utiliza, se deberá guardar fuera del alcance de los niños.

Instrucciones de seguridad generales para las tijeras recortasetos:



¡AVISO! Lea todos los avisos de seguridad y todas las instrucciones.

El fallo en seguir los avisos e instrucciones podría resultar en descarga eléctrica, fuego y/o heridas graves.

Guarde todos los avisos e instrucciones como referencia futura.

El término "herramienta mecánica" en los avisos se refiere a su herramienta mecánica enchufada a la red (con cordón) o a su herramienta mecánica de funcionamiento a pilas (sin cordón).

1) Seguridad de la zona de trabajo

- Mantenga la zona de trabajo limpia y bien iluminada.** *Las zonas desordenadas y oscuras invitan a que ocurran accidentes.*
- No haga funcionar las herramientas mecánicas en atmósferas explosivas, como en presencia de líquidos inflamables, gases o polvo.** *Las herramientas mecánicas crean chispas que podrían inflamar el polvo o los humos.*
- Mantenga a los niños y a los curiosos alejados mientras opera la herramienta mecánica.** *Las distracciones podrían hacer que perdiera el control.*

2) Seguridad eléctrica

- Los enchufes de la herramienta mecánica deben coincidir con la toma de corriente. No modifique nunca el enchufe de ningún modo. No utilice ningún enchufe adaptador con herramientas mecánicas puestas a tierra.** *Los enchufes sin modificar y las tomas de corriente coincidentes reducirán el riesgo de descarga eléctrica.*

- b) Evite el contacto del cuerpo con las superficies puestas a tierra, tales como tuberías, radiadores, cocinas y refrigeradores.

Se corre mayor riesgo de descarga eléctrica si su cuerpo está puesto a tierra.

- c) No exponga las herramientas mecánicas a la lluvia o a condiciones húmedas.

El agua que se introduce en la herramienta mecánica hace que aumente el riesgo de descarga eléctrica.

- d) No abuse el cordón. No utilice nunca el cordón para llevar, tirar o desenchufar la herramienta mecánica. Mantenga el cordón alejado del calor, aceite, bordes afilados o piezas en movimiento.

Los cordones dañados o enredados aumentan el riesgo de descarga eléctrica.

- e) Cuando utilice una herramienta mecánica en el exterior, utilice un cable de prolongación adecuado para usar al aire libre.

El uso de un cable de prolongación para exteriores reduce el riesgo de descarga eléctrica.

- f) Si el uso de una herramienta mecánica en lugares húmedos es inevitable, utilice una corriente protegida para dispositivos de corriente remanente.

El uso de un dispositivo de corriente remanente reduce el riesgo de descarga eléctrica.

3) Seguridad personal

- a) Manténgase alerta, tenga cuidado con lo que hace y use el sentido común cuando opere una herramienta mecánica. No utilice una herramienta mecánica cuando esté cansado o bajo la influencia de drogas, alcohol o medicinas. Un momento de distracción mientras opera una herramienta mecánica podría causar lesiones personales graves.

- b) Utilice equipo de protección personal. Lleve siempre equipo de protección de los ojos. El equipo de protección utilizado en condiciones apropiadas, como las mascarillas contra el polvo, el calzado antideslizante de seguridad, un casco duro o la protección de los oídos, reducirá las lesiones personales.

- c) Prevención del arranque no intencional. Confirme que el interruptor está desactivado en la posición "off" antes de conectarlo a la herramienta mecánica y/o paquete de baterías, coger la herramienta o transportarla. Si se transporta la herramienta mecánica con el dedo en el interruptor o se energizan las herramientas mecánicas cuando tienen el interruptor activado "on", se invita a que ocurran accidentes.

- d) Quite cualquier llave de ajuste o llave de tuercas antes de encender la herramienta mecánica.

Una llave de tuercas o llave de ajuste acoplada a una pieza rotativa de la herramienta mecánica, podría resultar en lesión personal.

- e) No trate de alcanzar demasiado lejos con la herramienta. Mantenga los pies sobre una base sólida y el equilibrio en todo momento. Podrá así controlar mejor la herramienta mecánica en situaciones inesperadas.

- f) Utilice la ropa adecuada. No lleve ropa suelta o joyas. Mantenga el pelo, la ropa y los guantes alejados de las piezas en movimiento. La ropa suelta, las joyas o el pelo largo suelto podría engancharse en las piezas en movimiento.

- g) Si se proporcionan dispositivos para la conexión de las facilidades de extracción y recogida del polvo, asegúrese de que están bien conectados y de que se usan correctamente. El uso de dispositivos para la recogida del polvo puede reducir los peligros relacionados con el polvo.

4) Uso y cuidado de la herramienta mecánica

- a) No fuerce la herramienta mecánica. Utilice la herramienta mecánica para su aplicación. La herramienta mecánica correcta hará el trabajo mejor y con más seguridad, a la tasa para la que ha sido diseñada.

- b) No utilice la herramienta mecánica si el interruptor no funciona bien para encenderla y apagarla. Cualquier herramienta mecánica que no se pueda controlar con el interruptor es peligrosa y debe repararse.

- c) Desconectar el enchufe del generador y/o del paquete de baterías de la herramienta mecánica antes de hacer ajustes, cambiar los accesorios o almacenarlas.

Tales medidas de prevención reducirán el riesgo de arranque accidental de la herramienta.

- d) Almacene las herramientas mecánicas inactivas fuera del alcance de los niños y no permita operarlas a las personas que no estén familiarizadas con la herramienta mecánica o con estas instrucciones.

Las herramientas mecánicas son peligrosas en manos de usuarios no formados.

- e) Mantenimiento de las herramientas mecánicas. Compruebe la desalineación o el agarrotamiento de las piezas móviles, la rotura de las piezas y otras condiciones que pudieran afectar el funcionamiento de la herramienta mecánica. Si está dañada,

repárela antes de usarla. Muchos accidentes son causados por herramientas mecánicas mal mantenidas.

f) Mantenga las herramientas de corte afiladas y limpias.

Las herramientas de corte mantenidas correctamente con los bordes de corte afilados tienen menos probabilidad de agarrarse y son más fáciles de controlar.

g) Utilice la herramienta mecánica, los accesorios y las brocas de la herramienta, etc., de acuerdo con estas instrucciones, teniendo en cuenta las condiciones de trabajo y la tarea que va a realizar.

El uso de la herramienta mecánica para operaciones diferentes a las previstas, podría resultar en una situación peligrosa.

5) Utilización y manejo de la herramienta con Accu

a) Cargue el Accu únicamente en el cargador recomendado por el fabricante.

Existe peligro de incendio en caso de utilizar un cargador, que es apropiado para un determinado tipo de Accus, con otros Accus.

b) Utilice sólo los Accus previstos para este fin en las herramientas eléctricas.

El empleo de otros Accus puede provocar lesiones y peligro de incendio.

c) Mientras no se utilice el Accu, se deberá mantener alejado de sujetapapeles, monedas, llaves, clavos, tornillos u otros objetos metálicos pequeños que puedan provocar un puenteado.

Un cortocircuito entre los contactos de los Accus puede causar quemaduras o provocar un incendio.

d) Se puede salir líquido del Accu en caso de no utilizarlo como es debido. Evite todo contacto con el mismo. En caso de entrar en contacto casualmente con el líquido, lávese con abundante agua. Si el líquido entrara en contacto con los ojos, se deberá consultar además al médico.

El líquido derramado procedente del Accu puede causar irritaciones de la piel o quemaduras.

6) Servicio

a) Únicamente el personal especializado y con la formación adecuada podrá reparar la herramienta eléctrica. Sólo está permitido el uso de piezas de recambio originales.

Solamente de esta manera es posible garantizar el funcionamiento seguro de la herramienta eléctrica.

Instrucciones de seguridad para el recortasetos:

- **¡Mantenga todas las partes del cuerpo alejadas de la cuchilla! No quite el material cortado ni sujete el material que tiene que cortar mientras las cuchillas están en movimiento. Asegúrese de haber desconectado primero la herramienta antes de eliminar el material atascado.**

Un momento de distracción mientras opera el recortasetos puede causar lesiones graves.

- **Coja el recortasetos siempre por el mango con la cuchilla parada. Cuando se transporte o almacene el recortasetos, ponga siempre la cubierta en el espadín. El manejo correcto del recortasetos reducirá la posibilidad de que la cuchilla cause heridas personales.**

- **Sujete la herramienta eléctrica por las superficies de los mangos aislados porque la cuchilla puede entrar en contacto con cables ocultos. El contacto de la cuchilla con un cable conductor de tensión puede poner componentes metálicos del producto bajo tensión y provocar una descarga eléctrica.**

Advertencias de seguridad adicionales

Advertencia! Mantenga a los bebés y niños pequeños alejados durante el montaje del producto. Durante el montaje hay piezas pequeñas que se pueden tragar y la bolsa puede causar asfixia.

Seguridad en la zona de trabajo

Utilice el producto sólo de la manera y para los objetivos que se indican en estas instrucciones.

El operario o usuario es responsable de accidentes o riesgos que ocurran a otras personas o su propiedad.

No utilice el producto cuando se aproxime una tormenta eléctrica.

Seguridad eléctrica

Antes de usar la herramienta compruebe si el cable está dañado. En caso de que el cable esté dañado o desgastado, deberá sustituirse el mismo.

No utilice el producto si los cables eléctricos están dañados o desgastados.

Interrumpa de inmediato la conexión al suministro de corriente eléctrica, si el cable tiene cortes o el aislamiento está dañado. No toque el cable hasta que se haya interrumpido el suministro de corriente eléctrica.

Interrumpa siempre primero el suministro de corriente eléctrica antes de retirar una clavija de

enchufe, un conector de cables o un cable de prolongación.

El cable se deberá enrollar siempre procediendo con sumo cuidado para no doblarlo.

Conecte solamente con corriente alterna, de voltaje especificado en la etiqueta de clasificación del producto.

No realice una conexión a tierra en ninguna parte del producto.

Advertencia! Este producto genera un campo electromagnético durante el funcionamiento. Este campo magnético puede, en determinadas circunstancias, interferir con implantes médicos activos o pasivos. Para reducir el riesgo de que se den condiciones que provocarían lesiones graves o letales, las personas que utilizan implantes médicos deben consultar con su médico y con el fabricante del implante antes de poner en marcha este producto.

Cable

Utilice sólo cables alargadores admisibles según HD 516.

→ Consulte al electricista.

Seguridad personal

Utilice ropa, guantes protectores y calzado apropiados.

Inspeccione detenidamente la zona donde va a utilizar el producto y retire todos los cables y objetos extraños.

Antes de usar el producto, y después de cualquier impacto, compruebe que no hay signos de desgaste o daños y, si fuera necesario, repárela.

Si el producto no puede apagarse debido a un fallo, colóquelo sobre una superficie sólida y supervíselo hasta que se agote la batería.

Envíe el producto defectuoso al centro de servicio de GARDENA.

No intente nunca utilizar un producto incompleto o con una modificación no autorizada.

Uso y cuidado del producto

Aprenda a detener el producto con rapidez en caso de emergencia.

No sujete el producto por la protección.

No utilice el producto si los equipos de protección (cubierta de protección, parada rápida de la cuchilla) están dañados.

No se suba a escaleras mientras utiliza este producto.

Retirar la batería:

– Antes de dejar el producto sin supervisión durante cualquier período de tiempo.

- antes de eliminar un bloqueo;
- antes de comprobar el producto, limpiarlo o trabajar en él;
- si se golpea algún objeto. No utilice el producto hasta que esté seguro de que se encuentra íntegramente en condiciones de funcionamiento seguras.
- si el producto empieza a vibrar de manera anómala. En este caso se deberá revisar de inmediato. Una vibración excesiva puede causar lesiones.
- antes de pasársela a otra persona.

Utilice el producto sólo entre 0 y 40 °C.

Seguridad de la batería



¡PELIGRO DE INCENDIO!!

La batería que se desea cargar deberá encontrarse durante el proceso de carga sobre una base que no sea combustible ni conductora, así como que sea resistente a altas temperaturas.

Tanto el cargador de batería como también la batería deberán mantenerse alejados de objetos combustibles y fácilmente inflamables.

No cubra el cargador de batería ni la batería durante el proceso de carga.

En caso de producirse humo o fuego, el cargador de batería se deberá desenchufar en seguida.

Sólo se permite el uso del cargador original GARDENA. El uso de otros cargadores puede inutilizar las baterías e incluso provocar un incendio.



¡PELIGRO DE EXPLOSIÓN!

→ Proteja el producto del calor y el fuego. No la deposite sobre radiadores ni la exponga a la irradiación solar fuerte durante un período prolongado de tiempo.

¡No utilice el cargador de batería al aire libre!

No exponga nunca el cargador a la humedad o al agua.

Utilice el Accu únicamente a una temperatura ambiental de entre -10 °C y +45 °C.

Si la batería es incapaz de funcionar, se deberá eliminar según las disposiciones pertinentes. No se deberá enviar por correo. Le rogamos que se dirija para informarse más en detalle a la empresa local de eliminación de residuos.

El cargador de batería debe controlarse regularmente para ver si presenta signos de desperfectos

y envejecimiento (fragilidad) y sólo debe utilizarse en perfecto estado.

El cargador suministrado solo se puede utilizar para cargar las baterías recargables proporcionadas con el producto.

No está permitido cargar con este cargador baterías no recargables (peligro de incendio).

El producto no debe utilizarse mientras se esté cargando.

Desenchufe el cargador de la red y del Accu después del proceso de carga.

La carga del Accu se deberá realizar únicamente a una temperatura de entre 10 °C y 45 °C.

Tras un trabajo intenso, deje primero que se enfríe el Accu.

Mantenimiento y almacenaje



¡RIESGO DE LESIÓN!

No toque la cuchilla.

→ Coloque la cubierta protectora al terminar o interrumpir el trabajo.

Mantenga bien apretados todos los pernos, tuercas y tornillos para asegurarse de que el producto está en condiciones de uso seguras.

El producto no debe almacenarse a más de 35 °C o bajo la exposición directa a la luz solar.

No guarde el producto en lugares con electricidad estática.

2. INSTALACIÓN

Antes de la instalación:

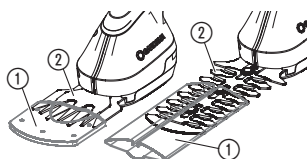

ADVERTENCIA! ¡Lesiones corporales!

Lesiones por cortes si el producto arranca accidentalmente.

→ Deslice la cubierta de protección ① sobre la cuchilla ② antes de llevar a cabo la instalación.

Cargar el Accu:

Antes del primer uso, es necesario cargar la batería por completo. Tiempo de carga (véase el capítulo 7. DATOS TÉCNICOS).

El Accu de iones de litio se puede cargar con cualquier nivel de carga y la carga se puede interrumpir en cualquier momento sin dañar la batería (no tiene efecto memoria).

El producto no puede ponerse en marcha mientras la batería se está cargando.



ADVERTENCIA!

La sobretensión destruye la batería y el cargador de batería.

→ Observe que la tensión de red sea correcta.

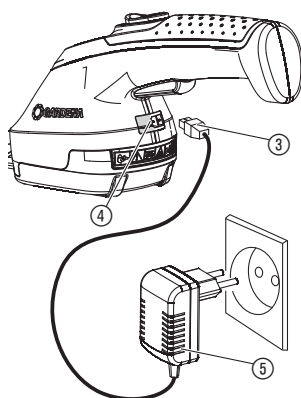

1. Enchufe el cable de carga ③ en la hembra ④ de las tijeras con accu.

2. Enchufe el bloque de alimentación ⑤ a un tomacorriente.

Durante el proceso de carga, la hembra ④ tiene luz verde intermitente. La batería se está cargando.

La batería está cargada por completo cuando la hembra ④ está encendida de color verde.

Mientras se está cargando la batería, compruebe a intervalos regulares de tiempo el progreso del proceso de carga.

3. Saque primero el cable de carga ③ de la hembra ④ y desenchufe luego el bloque de alimentación ⑤ del tomacorriente.

Si se produce una fuerte caída de la alimentación de la batería, el producto se apaga y se debe poner la batería a cargar.

3. MANEJO

Antes de poner el producto en funcionamiento:

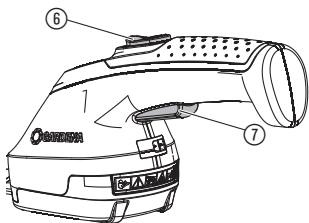

Puesta en marcha de las tijeras:

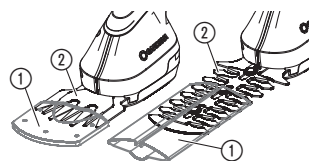

ADVERTENCIA! ¡Lesiones corporales!

Riesgo de lesiones si el producto no se para al soltar el botón de arranque.

→ No se deberán puentear nunca los dispositivos de seguridad (p. ej. mediante conexión del bloqueo ⑥ de seguridad y/o el botón de arranque ⑦ en la empuñadura).

Conexión:

El producto cuenta con un dispositivo de arranque de seguridad ⑥ que evita que el producto se ponga en marcha por accidente.

1. Limpie la superficie que vaya a cortar de piedras y otros objetos.
2. Retire la cubierta protectora ① de la cuchilla ②.
3. Desplace hacia adelante el bloqueo de seguridad ⑥ y, a continuación, presione el botón de arranque ⑦.
El producto arrancará.
4. Suelte el bloqueo de seguridad ⑥.

Desconexión:

1. Suelte el botón de arranque ⑦.
2. Coloque la cubierta protectora ① sobre la cuchilla ②.

4. MANTENIMIENTO

Antes de realizar operaciones de mantenimiento:

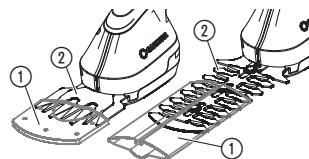

ADVERTENCIA! ¡Lesiones corporales!

Lesiones por cortes si el producto arranca accidentalmente.

→ Deslice la cubierta de protección ① sobre la cuchilla ② antes de realizar cualquier operación de mantenimiento.

Limpieza de las tijeras:



ADVERTENCIA! Descarga eléctrica!

Riesgo de lesiones y daños en el producto.

→ No limpie el producto con agua o con un chorro de agua (en particular, con agua a alta presión).

Para alargar su vida útil, el producto debe limpiarse y rociarse con agua después de cada uso.

1. Limpie el producto con un paño húmedo.
2. Limpie la cuchilla ② con un aceite de viscosidad baja (p. ej. aceite de pulverización Art. 2366). Al hacer esto, preste atención a que el aceite no entre en contacto con las piezas de plástico.

5. ALMACENAMIENTO

Puesta fuera de servicio:

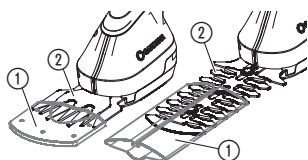

El producto se debe guardar fuera del alcance de los niños.

1. Cargue la batería. Así se aumenta la vida útil de la batería.
2. Limpie el producto (consulte la sección 4. MANTENIMIENTO) y deslice la cubierta de protección ① sobre la cuchilla ②.
3. Guarde el producto en un lugar seco y al abrigo de las heladas antes de que lleguen los primeros fríos.

Eliminación de la basura:

(de conformidad con directiva 2012/19/CE)



El producto no se puede desechar junto con la basura doméstica. Se debe desechar conforme a la normativa medioambiental local.

IMPORTANTE!

Asegúrese de que el producto se desecha a través de su centro de reciclaje municipal.

Desechar el acumulador:



La batería de recambio GARDENA contiene células de iones de litio que no se deben tirar a la basura doméstica cuando estén definitivamente gastadas.

IMPORTANTE!

Devuelva las baterías de ion-litio a su distribuidor GARDENA o deséchelas adecuadamente en un punto de reciclaje municipal.

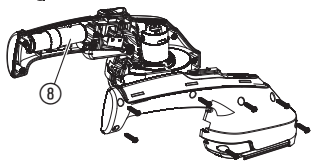

1. Descargue por completo las células de iones de litio ⑧.
2. Retire las baterías de ion-litio ⑧ del producto.
3. Deseche adecuadamente las células de iones de litio ⑧.

6. SOLUCIÓN DE AVERÍAS

Antes de realizar la resolución de problemas:

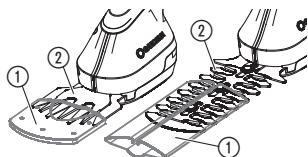

ADVERTENCIA! ¡Lesiones corporales!

Lesiones por cortes si el producto arranca accidentalmente.

→ Deslice la cubierta de protección ① sobre la cuchilla ② antes de realizar cualquier operación de resolución de problemas.

Cambio de la cuchilla de las tijeras cortacésped:

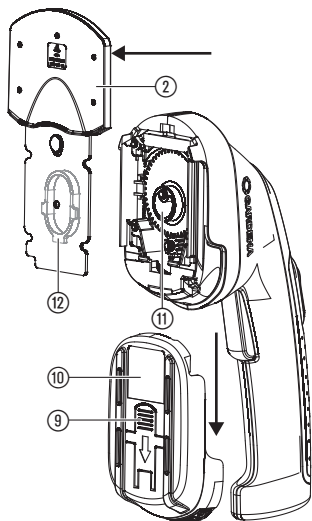

En las tijeras cortacésped solo se permite usar cuchillas originales de GARDENA. En el servicio técnico de GARDENA se pueden pedir cuchillas nuevas.

1. Pulse la tecla (9) y retire la tapa (10) hacia abajo.
2. Retire la cuchilla (2).
3. Si fuera necesario, limpie el compartimento del engranaje y engrase el mando excéntrico (11) con algo de grasa exenta de ácido (vaselina).
4. Gire hacia abajo el mando excéntrico (11).
5. Tire hacia el centro de la corredera (12) situada en el lado posterior de la cuchilla (2).
6. Coloque la cuchilla nueva (2) de tal modo en la unidad del motor que el mando excéntrico (11) esté insertado en la corredera (12).
7. Empuje la tapa (10) hacia arriba hasta que se oiga encajar.

Cambio de la cuchilla de las tijeras recortasetos:

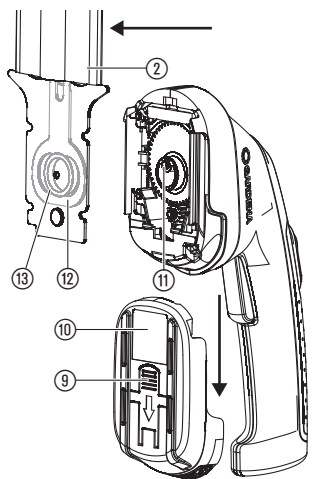

En las tijeras recortasetos solo se permite usar cuchillas originales de GARDENA. En el servicio técnico de GARDENA se pueden pedir cuchillas nuevas.

1. Pulse la tecla (9) y retire la tapa (10) hacia abajo.
2. Retire la cuchilla (2).
3. Si fuera necesario, limpie el compartimento del engranaje y engrase el mando excéntrico (11) con algo de grasa exenta de ácido (vaselina).
4. Gire hacia abajo el mando excéntrico (11).
5. Tire hacia abajo de la corredera (12) situada en el lado posterior de la cuchilla (2).
6. Desplazar el anillo (13) al centro de la corredera (12).
7. Coloque la cuchilla nueva (2) de tal modo en la unidad del motor que el mando excéntrico (11) esté insertado en el anillo (13) de la corredera (12).
8. Empuje la tapa (10) hacia arriba hasta que se oiga encajar.

Tabla de resolución de problemas:

Avería	Causa probable	Solución
La hembrilla parpadea de color rojo durante el proceso de carga	Se ha sobrepasado la temperatura admisible de la batería.	→ Deje enfriar la batería. Vuelva a cargar la batería.
Duración de funcionamiento demasiado corta	La cuchilla está sucia.	→ Limpiar y aceitar la cuchilla de las tijeras según las instrucciones de mantenimiento.
El producto no corta bien	Cuchilla sin filo o dañada.	→ Cambiar las cuchillas (véase más arriba).



En otros casos de avería, póngase en contacto con el servicio posventa de GARDENA. Las reparaciones se deben confiar exclusivamente a puntos de servicio técnico de GARDENA o comercios especializados autorizados por GARDENA.

7. DATOS TÉCNICOS

Tijeras cortacésped / tijeras recortasetos	Unidad	Valor (tijeras cortacésped)	Valor (tijeras recortasetos)
Capacidad de la batería	Ah	2,15	2,15
Duración de carga de la batería (80 % / 100 %)	h	3,5 / 4,5	3,5 / 4,5
Bloque de alimentación para la carga			
Tensión a la red	V	100 – 240	100 – 240
Frecuencia de la red	Hz	50 – 60	50 – 60
Corriente nominal de salida	mA	500	500
Tensión máxima de salida	V (DC)	5,5	5,5
Anchura de la cuchilla	cm	8	–
Longitud de corte	cm	–	12
Peso	g	aprox. 560	aprox. 620
Nivel de presión acústica L_{PA}	dB (A)	< 70 ³⁾	66 ¹⁾
Inestabilidad k_{PA}		–	2,5
Nivel de potencia acústica L_{WA} ²⁾ : medido / garantizado	dB (A)	–	77 / 80
Oscilación entre el brazo y la mano a_{vhw}	m/s ²	< 2,5 ³⁾	< 2,5 ¹⁾
Inestabilidad k_a		1,5	1,5

Procedimiento de medición según ¹⁾ DIN EN 60745-2-15 ²⁾ RL 2000/14/EC ³⁾ RL 50636-2-94



El valor indicado de emisión de vibraciones se ha medido según un procedimiento de verificación estandarizado y se puede utilizar para comparar una herramienta eléctrica con otra. También se puede utilizar para realizar una evaluación preliminar de la intermitencia. El valor de emisión de vibraciones puede variar durante el uso efectivo de la herramienta eléctrica.

8. SERVICIO/GARANTÍA

Servicio técnico:

Póngase en contacto por favor con la dirección postal indicada en el dorso.

Garantía:

GARDENA Manufacturing GmbH ofrece una garantía de dos años para este producto (desde la fecha de compra). Esta garantía cubre todos los defectos importantes de la unidad que se pueda demostrar que son defectos de los materiales o de fabricación. En el período de garantía, sustituiremos o repararemos el producto sin ningún coste si se cumplen estas condiciones:

- El producto se ha utilizado correctamente y conforme a las instrucciones de funcionamiento.
- Ni el comprador ni terceros no autorizados han intentado reparar el producto.

Esta garantía del fabricante no cubre las reclamaciones de garantía existentes del usuario presentadas contra el distribuidor o el vendedor.

Si tiene problemas con el producto, póngase en contacto con nuestro servicio técnico o envíe el producto defectuoso junto con una breve descripción del problema (si está bajo garantía, incluya una copia de la factura) y el franqueo pagado a GARDENA Manufacturing GmbH.

Consumibles:

La cuchilla y la excéntrica de accionamiento son piezas de desgaste y están excluidas de la garantía.

D Produkthaftung

Wir weisen ausdrücklich darauf hin, dass wir in Übereinstimmung mit dem Produkthaftungsgesetz nicht für Schäden haften, die durch unsere Erzeugnisse entstehen, wenn diese unsachgemäß repariert wurden oder wenn keine Originalteile von GARDENA oder zugelassene Teile verwendet wurden, und wenn die Reparaturen nicht von einem GARDENA Service-Center oder einem Fachhändler durchgeführt wurden. Entsprechendes gilt für Ergänzungsteile und Zubehör.

GB Product Liability

We expressly point out that, in accordance with the product liability law, we are not liable for any damage caused by our products if it is because of improper repair or if parts replaced are not original GARDENA parts or approved parts, and, if the repairs were not done by a GARDENA Service Centre or an approved specialist. The same applies to spare parts and accessories.

F Responsabilité

Nous vous signalons expressément que GARDENA n'est pas responsable des dommages causés par ses produits, dans la mesure où ces dommages seraient causés suite à une réparation non conforme, dans la mesure où, lors d'un échange de pièces, les pièces GARDENA d'origine ou approuvées n'auraient pas été utilisées, ou si la réparation n'a pas été effectuée par le service après-vente GARDENA ou l'un des Centres SAV agréés. Ceci est également valable pour tout ajout de pièces et d'accessoires autres que ceux préconisés par GARDENA.

NL Productaansprakelijkheid

Wij wijzen er nadrukkelijk op dat in overeenstemming met de wet voor productaansprakelijkheid wij niet aansprakelijk zijn voor enige schade veroorzaakt door onze producten als gevolg van onjuiste reparatie of als er onderdelen vervangen zijn door andere dan originele GARDENA-onderdelen of goedgekeurde onderdelen en als de reparaties niet zijn uitgevoerd door een GARDENA-servicecentrum of een goedgekeurde specialist. Ditzelfde geldt voor extra-onderdelen en accessoires.

S Produktansvar

Vi vill uttryckligen påpeka att, i enlighet med produktens ansvarsrätt, vi inte ansvarar för skada som orsakats av våra produkter om skadan beror på felaktig reparation eller om delar som byts ut inte är GARDENA-originaldelar eller godkända delar, och om reparationer inte har utförts av ett GARDENA-servicecenter eller en godkänd specialist. Samma sak gäller för kompletteringsdelar och tillbehör.

DK Produktansvar

Vi understreger udtrykkeligt, at vi i overensstemmelse med produktansvarsbestemmelserne ikke hæfter for skader forårsaget af vores produkter på grund af forkert reparation eller udskiftning af dele med uoriginale GARDENA-komponenter eller komponenter, som ikke er godkendt af os, og hvis reparationer ikke er udført af et GARDENA-servicecenter eller en godkendt specialist. Det samme gælder for ekstra udstyr og tilbehør.

FI Tuotevastuu

Ilmoitamme erityisesti, että tuotevastuulain mukaisesti emme ole vastuussa tuotteiden vaurioista, jos niiden syynä on virheellinen korjaaminen tai muiden kuin alkuperäisten GARDENA-varaosien tai hyväksytyjen varaosien käyttö tai jos korjauksia ei ole tehnyt GARDENA-huoltoliike tai valtuutettu asiantuntija. Tämä pätee myös lisäosiin ja lisävarusteisiin.

I Responsabilità del prodotto

Si rende espressamente noto che, conformemente alla legislazione sulla responsabilità del prodotto, non si risponde di danni causati da nostri prodotti se originati da riparazioni eseguite non correttamente o da sostituzioni di parti effettuate con materiale non originale GARDENA o comunque da noi non approvato e, in ogni caso, qualora l'intervento non venga eseguito da un centro assistenza GARDENA o da personale specializzato autorizzato. Lo stesso vale per le parti complementari e gli accessori.

E Responsabilidad de productos

Advertimos expresamente que, de acuerdo con la ley de fiabilidad del producto, no nos hacemos responsables de ningún daño causado por nuestros productos si es el resultado de una reparación incorrecta, si las piezas de recambio no son piezas originales de GARDENA o piezas homologadas, o si la reparación no la ha realizado un centro de servicio de GARDENA o un especialista autorizado. Lo mismo es aplicable para las piezas complementarias y accesorios.

P Responsabilidade sobre o produto

Relembremos expressamente que, em conformidade com a lei de responsabilidade pelo produto, não nos responsabilizamos por quaisquer danos causados pelos nossos produtos se forem provocados por reparações inadequadas ou se as peças substituídas não forem peças GARDENA originais ou peças aprovadas e se as reparações não tiverem sido realizadas por um centro de assistência GARDENA ou por um especialista aprovado. Esta restrição valerá também para peças adicionais e acessórios.

PL Odpowiedzialność za produkt

Wyraźnie zwracamy uwagę, że zgodnie z obowiązującymi przepisami nie ponosimy odpowiedzialności za żadne szkody spowodowane przez nasze produkty, jeśli doszło do nich w wyniku niewłaściwej naprawy lub użycia nieoryginalnych bądź niezatwierdzonych części zamiennych GARDENA i jeśli naprawy nie zostały przeprowadzone przez centrum serwisowe GARDENA lub autoryzowanego specjalistę. Dotyczy to również części uzupełniających i oprzyrządowania.

H Termékszavatosság

Nyomatékosan utalunk arra a tényre, hogy a termékszavatossági törvény szerint nem kell jótállást vállalnunk azokra a károokra, amelyeket nem a mi készülékeink okoztak, ha ezeket szakszerűtlen javítás okozta vagy egy alkatrész kicserélésénél nem a mi eredeti GARDENA alkatrészeinket vagy általunk engedélyezett alkatrészeket használták fel és a javítást nem a GARDENA szerviz vagy egy erre felhatalmazott szakember végezte. Hasonlóképpen érvényes ez a kiegészítő alkatrészekre és tartozékokra is.

CZ Odpovědnost za výrobek

Výslovně upozorňujeme na to, že podle zákona o odpovědnosti za výrobek neneseme odpovědnost za škody způsobené našimi přístroji, v případě, že boli vyvolané neodbornými opravami, výmenou dílcov, ktoré nepatria k originálnym dielom GARDENA alebo neboli nami schválené rovnako boli spôsobené servisnými zásahmi, ktoré neboli vykonané servisom GARDENA alebo autorizovaným odborníkom. Rovnako to platí pre doplnky a príslušenstvo.

SK Predmet záruky

Upozorňujeme dôrazne na to, že podľa zákona o poskytovaní záruk nezodpovedáme za škody spôsobené našimi výrobkami, v prípade, že boli boli vyvolané neodbornými opravami, výmenou dielcov, ktoré nepatria k originálnym dielom GARDENA alebo neboli nami schválené rovnako boli spôsobené servisnými zásahmi, ktoré neboli vykonané servisom GARDENA alebo autorizovaným odborníkom. Rovnako to platí pre doplnky a príslušenstvo.

GR Ευθύνη για το προϊόν

Σας υπενθυμίζουμε ρητά, ότι σύμφωνα με το νόμο περί ευθύνης για τα προϊόντα δεν ευθυνόμαστε για ενδεχόμενες βλάβες που προκαλούνται από τις συσκευές μας, εφόσον οφείλονται σε μία ακατάλληλη επισκευή ή σε μια αντικατάσταση τμημάτων για την οποία δεν έχουν χρησιμοποιηθεί τα πρωτότυπα ανταλλακτικά της GARDENA ή τα από μας συγκεκριμένα ανταλλακτικά και σε περίπτωση που δεν εκτελείται η επισκευή από το Τμήμα Εξυπηρέτησης Πελατών της GARDENA ή από έναν εξουσιοδοτημένο εξειδικευμένο τεχνίτη. Το ίδιο ισχύει για εξαρτήματα και συμπληρωματικά τμήματα.

SLO Jamstvo za izdelek

Izrecno izjavljamo, v skladu z ustreznimi zakonodajo, ki ureja odgovornost proizvajalca, da ne prevzemamo nikakršne odgovornosti za poškodbe, ki bi jih naši izdelki povzročili zaradi neustreznega popravila ali uporabe neoriginalnih ali neodobrenih nadomestnih delov (ki jih ne izdelata podjetje GARDENA) ali če popravi ne bi opravil servisni center GARDENA ali pooblaščen specialist. Enako velja tudi za nadomestne dele in opremo.

HR Odgovornost za proizvod

Izričito naglašavamo kako, u skladu sa zakonom o odgovornosti za proizvode, nismo odgovorni za bilo koja oštećenja uzrokovana našim proizvodima ako su posljedica nepravilnog popravka ili zamjene dijelova s neoriginalnim dijelovima ili dijelovima bez odobrenja tvrtke GARDENA i ako popravci nisu provedeni u servisnom centru tvrtke GARDENA ili ako ih nije proveo odobreni stručnjak. Isto vrijedi i za dodatne dijelove i pribor.

RO Responsabilitatea legala a produsului

Mentionăm în mod expres că, în conformitate cu legea privind răspunderea pentru produs, nu suntem răspunzători pentru nicio deteriorare provocată de produsele noastre, dacă se datorează reparării necorespunzătoare sau dacă piesele înlocuite nu sunt piese originale GARDENA sau piese aprobate și dacă repararea nu a fost efectuată de un Centru de service GARDENA sau de un specialist autorizat. Aceleași prevederi se aplică și pieselor de schimb și accesoriilor.

BG Отговорност за качество

Ние изрично посочваме, че в съответствие със закона за отговорността за продукта не носим отговорност за повреди, причинени от нашите продукти, ако това се дължи на неправилен ремонт или ако заменените части не са оригинални части на GARDENA или одобрени части, или ако ремонтните дейности не са били извършени от сервизен център на GARDENA или от одобрен специалист. Същото важи за допълнителните части и принадлежности.

EST Tootevastutus

Me teatame sõnaselgelt, et vastavalt tootevastutuse seadusele ei vastuta me mis tahes meie toodete põhjustatud kahjude eest, mis on tekkinud toote ebaõige parandamise tõttu või varuosadena GARDENA mitte-originaalvaruosade või heakskiidetud varuosade kasutamise tõttu või parandustööde tegemise tõttu mujal kui GARDENA hoolduskeskuses või heakskiidetud spetsialisti juures. Sama kehtib lisadetailide ja tarvikute kohta.

LT Atsakomybė už produkciją

Mes aiškiai pareiškiamo, kad atsižvelgiant į gaminių patikimumo įstatymą nepriisiame atsakomybės dėl bet kokios žalos, patirtos dėl mūsų gaminių, jeigu jie buvo netinkamai taisomi arba jų dalys pakeistos neoriginaliomis GARDENA dalimis ar nepatvirtintomis dalimis, arba jeigu remonto darbai buvo atliekiami ne GARDENA techninės priežiūros centro specialistų. Tas pats galioja papildomoms dalims ir priedams.

LV Produkta atbildība

Mēs skaidri norādām uz to, ka saskaņā ar Produktu atbildības likumu, mēs neatbildam par mūsu iekārtu radītiem zaudējumiem, ciktāl tos ir izraisījis neatbilstošs remonts vai daļu nomaiņa ar neoriģinālām GARDENA daļām vai ne ar mūsu norādītajām detaļām un remontu nav veicis GARDENA serviss vai pilnvarots speciālists. Tas pats attiecas uz papildinošajām daļām un piederumiem.

<p>D CE-Konformitätserklärung Der Unterzeichnete Husqvarna AB, 561 82 Huskvarna, Sweden bestätigt, dass die nachfolgend bezeichneten Geräte in der von uns in Verkehr gebrachten Ausführung die Anforderungen der harmonisierten EU-Richtlinien, EU-Sicherheitsstandards und produktspezifischen Standards erfüllen. Bei einer nicht mit uns abgestimmten Änderung der Geräte verliert diese Erklärung ihre Gültigkeit.</p>	<p>H EU-Megfelöléségi nyilatkozat Alulírott, a Husqvarna AB, 561 82 Huskvarna, Sweden igazolja azt, hogy az alábbiakban megnevezett készülékek, az általunk forgalomba hozott kivitelben teljesítik a harmonizációs EU-irányelvek, az EU biztonsági szabványok és a termékre jellemző szabványok követelményeit. Ha a készülékeken a mi beleegyezésünk nélkül változtatást végeznek, akkor ez a nyilatkozat érvényét veszti.</p>
<p>GB CE Declaration The undersigned Husqvarna AB, 561 82 Huskvarna, Sweden hereby certifies that, when leaving our factory, the units indicated below are in accordance with the harmonised EU guidelines, EU standards of safety and product specific standards. This certificate becomes void if the units are modified without our approval.</p>	<p>CZ Prohlášení o shodě EU Podepsaný Husqvarna AB, 561 82 Huskvarna, Sweden potvrzuje, že dále uvedené přístroje v rámci do provozu uvedeném provedení splňují požadavky harmonizovaných směrnic EU, bezpečnostních norem EU a norem specifických pro výrobek. Při námi neschválené změně přístroje ztrácí toto prohlášení platnost.</p>
<p>F Certificat de conformité aux directives européennes Le constructeur, soussigné : Husqvarna AB, 561 82 Huskvarna, Sweden déclare que à la sortie de ses usines le matériel neuf désigné ci-dessous était conforme aux prescriptions des directives européennes énoncées ci-après et conforme aux règles de sécurité et autres règles qui lui sont applicables dans le cadre de l'Union européenne. Toute modification portée sur ce produit sans l'accord express de GARDENA supprime la validité de ce certificat.</p>	<p>SK EU-Vyhlasenie o zhode Nižšie uvedené firma Husqvarna AB, 561 82 Huskvarna, Sweden vyhlasuje, že uvedené zariadenia, ktoré uviedla na trh v tomto vyhotovení, spĺňajú požiadavky harmonizovaných smerníc EU, bezpečnostných noriem EU a noriem špecifických pre výrobok. Pri zmene zariadenia, ktorá nebola odsúhlasená výrobcom stráca toto vyhlásenie platnosť.</p>
<p>NL EU-overeenstemmingsverklaring Ondergetekende Husqvarna AB, 561 82 Huskvarna, Sweden bevestigt, dat de volgende genoemde apparaten in de door ons in de handel gebrachte uitvoering voldoen aan de eis van, en in overeenstemming zijn met de EU-richtlijnen, de EU-veiligheidsstandaard en de voor het product specifieke standaard. Bij een niet met ons afgestemde verandering aan de apparaten verliest deze verklaring haar geldigheid.</p>	<p>GR Δήλωση Συμμόρφωσης προς τις Οδηγίες της ΕΕ Η υπογράφουσα Husqvarna AB, 561 82 Huskvarna, Sweden δηλώνει, ότι τα εξής αναφερόμενα εκδιδόμενα από την εταιρία μας προϊόντα ανταποκρίνονται σε όλες τις αναφορουμενες προδιαγραφές της ΕΕ, στα πρότυπα ασφαλείας της ΕΕ και στα ειδικά για το προϊόν πρότυπα. Σε μία μη συμφωνημένη με την εταιρία μας τροποποίηση των συσκευών αυτή η δήλωση χάνει την ισχύ της.</p>
<p>S EU Tillverkarintyg Undertecknad firma Husqvarna AB, 561 82 Huskvarna, Sweden intygar härmed att nedan nämnda produkter överensstämmer med EU:s direktiv, EU:s säkerhetsstandard och produktspecifikation. Detta intyg upphör att gälla om produkten ändras utan vårt tillstånd.</p>	<p>SLO EU-izjava o skladnosti Podpisani proizvajalec »Husqvarna AB, 561 82 Huskvarna, Sweden« s podpisom potrjuje, da sledeče opisana naprava, ki smo jo poslali na tržišče izpolnjuje zahteve harmoniziranih standardov ES-smernic, ES-varnostnih standardov in izdelku specifičnih standardov. V primeru spremembe na napravi brez našega pisnega dovoljenja ta izjava izgubi svoj pomen in veljavnost.</p>
<p>DK EU Overensstemmelse certifikat Undertegnede Husqvarna AB, 561 82 Huskvarna, Sweden bekræfter hermed, at enheder listede herunder, ved afsendelse fra fabrikken, er i overensstemmelse med harmoniserede EU retningslinier, EU sikkerheds standarder og produkt specifikations standarder. Dette certifikat træder ud af kraft hvis enhederne er ændret uden vor godkendelse.</p>	<p>HR Izjava o sukladnosti EU-a Dolje potpisana tvrtka Husqvarna AB, 561 82 Huskvarna, Sweden ovime potvrđuje da dolje navedeni uređaji u izvedbi plasiranoj na tržište ispunjavaju zahtjeve harmoniziranih EU smjernica, EU sigurnosnih normi i normi za određene proizvode. Ova izjava postaje ništavna u slučaju izmjene uređaja koje nismo odobrili.</p>
<p>FI EU-yhdenmukaisuusvakuutus Allekirjoittanut Husqvarna AB, 561 82 Huskvarna, Sweden vakuuttaa, että allamainitut laitteet täyttävät tehtaaltamme lähiesään yhdenmukaistetujen EU-direktiivien, EU-turvallisuusstandardien ja tuotekohtaisten standardien vaatimukset. Laitteisiin tehdyt muutokset, joista ei ole sovittu kanssamme, johtavat tämän vakuutuksen raukaamiseen.</p>	<p>RO UE-Certificat de conformitate Prin prezenta Husqvarna AB, 561 82 Huskvarna, Sweden, certifica faptul ca, in momentul in care produsele mentionate mai jos ies din fabrica sunt in concordanta cu directivele UE, standardele de siguranta UE si standardele specifice ale produsului UE. Acest certificat devine nul in cazul modificarii aparatului fara aprobarea noastra.</p>
<p>I Dichiarazione di conformità alle norme UE La sottoscritta Husqvarna AB, 561 82 Huskvarna, Sweden certifica che il prodotto di cui seguito indicato, nei modelli da noi commercializzati, è conforme alle direttive armonizzate UE nonché agli standard di sicurezza e agli standard specifici di prodotto. Qualunque modifica apportata al prodotto senza nostra specifica autorizzazione invalida la presente dichiarazione.</p>	<p>BG ЕС-Декларация за съответствие Подписаната фирма Husqvarna AB, 561 82 Huskvarna, Sweden декларира, че описаните по-долу уреди, пуснати в продажба съгласно нашата спецификация, изпълняват изискванията на хармонизираните ЕС-директиви, ЕС-станданти за безопасност и специфичните производствени стандарти. При промяна на уреда, която не е съгласувана с нас, тази декларация губи своята валидност.</p>
<p>E Declaración de conformidad de la UE El que suscribe Husqvarna AB, 561 82 Huskvarna, Sweden declara que la presente mercancía, objeto de la presente declaración, cumple con todas las normas de la UE, en lo que a normas técnicas, de homologación y de seguridad se refiere. En caso de realizar cualquier modificación en la presente mercancía sin nuestra previa autorización, esta declaración pierde su validez.</p>	<p>EST ELI vastavusdeklaratsioon Allkirjutanu Husqvarna AB, 561 82 Huskvarna, Sweden kinnitab, et kirjeldatud seade vastab meie poole ringluse viidud kujul ELi harmoniseeritud direktiividele, ELi ohutusstandarditele ja tootega seotud standarditele. Meiega kooskõlastamata muudatuse tegemise korral seadmel kaotab see deklaratsioon kehtivuse.</p>
<p>P Certificado de conformidade da UE Os abaixo mencionados Husqvarna AB, 561 82 Huskvarna, Sweden, por este meio certificam que ao sair da fábrica os aparelhos abaixo mencionados estão de acordo com as direttrizes harmonizadas da UE, padrões de segurança e de produtos específicos. Este certificado ficará nulo se as unidades forem modificadas sem a nossa aprovação.</p>	<p>LT ES Atitikties deklaracija Pasirašanti įmonė Husqvarna AB, 561 82 Huskvarna, Sweden patvirtina, kad žemiau nurodyti prietaisai ir jų modeliai, kurie buvo pagaminti mūsų gamykloje atitinka ES direktyvas, ES saugumo standartus ir specifinius gaminio standartus. Atlikus bet kokį prietaiso pakeitimą, kuris nėra suderintas su mumis, ši deklaracija praranda galiojimą.</p>
<p>PL Deklaracja zgodności Unii Europejskiej Husqvarna AB, 561 82 Huskvarna, Sweden potwierdza, że poniżej określone urządzenia w wersji oferowanej przez nas do sprzedaży spełniają wymagania zharmonizowanych dyrektyw Unii Europejskiej, standardu bezpieczeństwa Unii Europejskiej i standardu specyficznego dla tego typu produktów. W przypadku zmiany urządzenia, która nie została z nami uzgodniona, niniejsza deklaracja traci moc obowiązującą.</p>	<p>LV ES-atbilstības deklaracija Parakstījis Husqvarna AB, 561 82 Huskvarna, Sweden, Vācija apstiprina, ka sekojoši apzīmētās iekārtas, kuras mēs izplātam, savā izpildījumā atbilst harmonizētajām ES direktīvām, ES drošības standartiem un produkta specifiskajiem standartiem. Ar mūsu neapstiprinātām izmaiņām iekārtā šī deklarācija zaudē savu derīgumu.</p>

Deutschland / Germany

GARDENA
Manufacturing GmbH
Central Service
Hans-Lorenser-Straße 40
D-89079 Ulm
Produktfragen:
(+49) 731 490-123
Reparaturen:
(+49) 731 490-290
service@gardena.com

Albania

COBALT Sh.p.k.
Rr. Siri Kodra
1000 Tirana

Argentina

Husqvarna Argentina S.A.
Av. del Libertador 5954 –
Piso 11 – Torre B
(C1428ARP) Buenos Aires
Phone: (+54) 11 5194 5000
info.gardena@
ar.husqvarna.com

Armenia

Garden Land Ltd.
61 Tigran Mets
0005 Yerevan

Australia

Husqvarna Australia Pty. Ltd.
Locked Bag 5
Central Coast BC
NSW 2252
Phone: (+61) (0) 2 4352 7400
customer.service@
husqvarna.com.au

Austria / Österreich

Husqvarna Austria GmbH
Industriezeile 36
4010 Linz
Tel.: (+43) 732 7701 01-485
service.gardena@
husqvarnagroup.com

Azerbaijan

Firm Progress
a. Aliyev Str. 26A
1052 Baku

Belgium

Husqvarna België nv/sa
Gardena Division
Rue Egide Van Opheim 111
1180 Uccle / Ukkel
Tel.: (+32) 2 720 92 12
info@gardena.be

Bosnia / Hercegovina

SILK TRADE d.o.o.
Industrijska zona Bukva bb
74260 Tešanj

Brazil

Husqvarna do Brasil Ltda
Av. Francisco Matrazzo,
1400 – 19º andar
São Paulo – SP
CEP: 05001-903
Tel: 0800-112252
marketing.br.husqvarna@
husqvarna.com.br

Bulgaria

AGROLAND България АД
бул. 8 Декември, №13
Офис 5
1700 Студентски град
София
Тел.: (+359) 24 66 69 10
info@agroland.eu

Canada / USA

GARDENA Canada Ltd.
100 Summerlea Road
Brampton, Ontario L6T 4X3
Phone: (+1) 905 792 93 30
info@gardenacanada.com

Chile

Maquinarias Agroforestales
Ltda. (Maga Ltda.)
Santiago, Chile
Avda. Chesteron
8355 comuna Las Condes
Phone: (+56) 2 202 4417
Dalton@мага.cl
Zipcode: 7560330

China

Husqvarna (China) Machinery
Manufacturing Co., Ltd.
No. 1355, Jia Xin Rd.,
Ma Lu Zhen, Jia Ding Dist.,
Shanghai
201801
Phone: (+86) 21 59159629
Domestic Sales
www.gardena.com.cn

Colombia

Husqvarna Colombia S.A.
Calle 18 No. 68 D-31, zona
Industrial de Montevideo
Bogotá, Cundinamarca
Tel. 571 2922700 ext. 105
jairo.salazar@
husqvarna.com.co

Costa Rica

Compania Exim
Euroiberoamericana S.A.
Los Colegios, Moravia,
200 metros al Sur del Colegio
Saint Francis – San José
Phone: (+506) 297 68 83
exim_euro@racsa.co.cr

Croatia

SILK ADRIA d.o.o.
Josipa Lončara 3
10090 Zagreb
Phone: (+385) 1 3794 580
silk.adria@zg.t-com.hr

Cyprus

Med Marketing
17 Digeni Akrita Ave
P.O. Box 27017
1641 Nicosia

Czech Republic

Husqvarna Česko s.r.o.
Türkova 2319/5b
149 00 Praha 4 – Chodov
Bezplatná infolinka:
800 100 425
servis@cz.husqvarna.com

Denmark

GARDENA DANMARK
Lejervej 19, st.
3500 Værløse
Tlf.: (+45) 70264770
husqvarna@husqvarna.dk
www.gardena.com/dk

Dominican Republic

CARQUESTA, S.R.L.
Carretera Santiago Licey
Km. 5 ½
Esquina Copal II,
Santiago
Dominican Republic
Phone: (+809) 736-0333
joserbosquesa@claro.net.do

Ecuador

Husqvarna Ecuador S.A.
Arujos E1-181 y 10 de
Agosto Quito, Pichincha
Tel: (+593) 22800739
francisco.jacome@
husqvarna.com.ec

Estonia

Husqvarna Eesti OÜ
Gardena Division
Valdeku 132
Tallinn
Phone: (+359) 24 66 69 10
info@gardena.ee

Finland

Oy Husqvarna Ab
Gardena Division
Lautatarhankatu 8 B / PL 3
00581 HELSINKI
info@gardena.fi

France

Husqvarna France
9/11 Allée des pierres mayettes
92635 Gennevilliers Cedex
France
http://www.gardena.com/fr
N° AZUR: 0 810 00 78 23
(Prix d'un appel local)

Georgia

ALD Group
Belashvili 8
1159 Tbilisi

Great Britain

Husqvarna UK Ltd
Preston Road
Aycliffe Industrial Park
Newton Aycliffe
County Durham
DL5 6UP
info.gardena@
husqvarna.co.uk

ГРЕЦΙΑ

Π.Ε.ΠΑΠΑΔΟΠΟΥΛΟΥ ΑΕΒΕ
Λεωφ. Αθηνών 92
Αθήνα
T.K. 104 2
Ελλάδα
Τηλ. (+30) 210 5193 100
info@papadopoulos.gr

Hungary

Husqvarna Magyarország Kft.
Ezred u. 1-3
1044 Budapest
Telefon: (+36) 1 251-4161
vevoszolgalat.husqvarna@
husqvarna.hu

Iceland

Ó. Johnson & Kaaber
Tunguhalsi 1
110 Reykjavik
ojj@ojk.is

Ireland

Husqvarna UK Ltd
Preston Road
Aycliffe Industrial Park
Newton Aycliffe
County Durham
DL5 6UP
info.gardena@
husqvarna.co.uk

Italy

Husqvarna Italia S.p.A.
Via Santa Vecchia 15
23868 VALMADRERA (L.C.)
Phone: (+39) 0341.203.111
assistenza.italia@
it.husqvarna.com

JAPAN

KAKIUCHI Co. Ltd.
Sumitomo Realty &
Development Kojimachi
BLDG., 8F
5-1 Nibanncyo
Chiyoda-ku
Tokyo 102-0084
Phone: (+81) 33 264 4721
m_ishihara@kaku-ichi.co.jp

Kazakhstan

LAMED Ltd.
155/1, Tazhibayevoy Str.
050060 Almaty
IP Schmidt
Abayavenue 3B
110 005 Kostanay

Korea

Kyung Jin Trading CO., LTD.
107-4, SunDuk Bld.,
YangJae-dong,
Seochu-gu,
Seoul, (zipcode: 137-891)
Phone: (+82) (0)2 574-6300

Kyrgyzstan

Alye Maki
av. Moladaya Guardir J 3
720014
Bishkek

Latvia

Husqvarna Latvija SIA
Gardena Division
Ulbrokas 19A
LV-1021 Riga
info@gardena.lv

Lithuania

UAB Husqvarna Lietuva
Gardena Division
Atėities pl. 77C
LT-52104 Kaunas
info@gardena.lt

Luxembourg

Magasins Jules Neuberg
339, rue Jacques Stas
Luxembourg-Gasperich 2549
Case Postale No. 12
Luxembourg 2010
Phone: (+352) 40 14 01
api@neuberg.lu

Mexico

AFOSA
Av. Lopez Mateos Sur # 5019
Col. La Calma 45070
Zapopan, Jalisco
Mexico
Phone: (+52) 33 3818-3434
icornejo@afosa.com.mx

Moldova

Comvel S.R.L.
290 A Muncest Str.
2002 Chisinau

Netherlands

Husqvarna Nederland B.V.
GARDENA Division
Postbus 50131
1305 AC ALMERE
Phone: (+31) 36 521 00 10
info@gardena.nl

Neth. Antilles

Jonka Enterprises N.V.
St. Rosa Weg 196
P.O. Box 8200
Curaçao
Phone: (+599) 9 767 66 55
pgm@jonka.com

New Zealand

Husqvarna New Zealand Ltd.
PO Box 76-437
Manukau City 2241
Phone: (+64) (0) 9 9202410
support.nz@husqvarna.co.nz

Norway

Husqvarna Norge AS
Gardena Division
Trøskensveien 36
1708 Sarpsborg
Tel: 69 10 47 00
www.gardena.no

Peru

Husqvarna Perú S.A.
Jr. Ramón Cárcamo 710
Lima 1
Tel: (+51) 1 3320400 ext. 416
juan.remuzgo@
husqvarna.com

Poland

Husqvarna
Poland Spółka z o.o.
ul. Wysockiego 15 b
03-371 Warszawa
Phone: (+48) 22 330 96 00
gardena@husqvarna.com.pl

Portugal

Husqvarna Portugal, SA
Lagoa – Albarraque
2635 – 595 Rio de Mouro
Tel.: (+351) 21 922 85 30
Fax: (+351) 21 922 85 36
info@gardena.pt

Romania

Madex International Srl
Soseaua Odaii 117-123,
RO 013603 Bucuresti, S 1
Phone: (+40) 21 352.76.03
madex@mes.ro

Russia / Россия

ООО „Хускварна“
141400, Московская обл.,
г. Химки,
улица Ленинградская,
владение 39, стр.6.
Бизнес Центр
„Химки Бизнес Парк“,
помещение 0B02.04
http://www.gardena.ru

Serbia

Domel d.o.o.
Autoput za Novi Sad bb
11273 Belgrade
Phone: (+381) 11 848 88 12
miroslav.jejina@domel.rs

Singapore

Hy-Ray PRIVATE LIMITED
40 Jalan Pemimpin
#02-08 Tat Ann Building
Singapore 577185
Phone: (+65) 6253 2277
shying@hyray.com.sg

Slovak Republic

Husqvarna Cesko s.r.o.
Türkova 2319/5b
149 00 Praha 4 – Chodov
Bezplatná infolinka:
800 154 044
servis@sk.husqvarna.com

Slovenia

Husqvarna Austria GmbH
Industriezeile 36
4010 Linz
Tel.: (+43) 732 77 01 01-485
service.gardena@
husqvarnagroup.com

South Africa

Husqvarna
South Africa (Pty) Ltd
Postnet Suite 520
Private Bag X6,
Cascades, 3202
South Africa
Phone: (+27) 33 846 9700
info@gardena.co.za

Spain

Husqvarna España S.A.
Calle de Rivas n° 10
28052 Madrid
Phone: (+34) 91 708 05 00
atencioncliente@gardena.es

Switzerland

Agrofix n.v.
Verlengde Hogestraat # 22
Phone: (+597) 472426
agrofix@sr.net
Pobox : 2006
Paramaribo
Suriname – South America

Sweden

Husqvarna AB
Gardena Division
S-561 82 Huskvarna
info@gardena.se

Switzerland / Schweiz

Husqvarna Schweiz AG
Consumer Products
Industriestrasse 10
5506 Mägenwil
Phone: (+41) (0) 62 887 37 90
info@gardena.ch

Turkey

MÜDRESLİK A.Ş.
Sanayi Çad. Adil Sokak
No: 1/B Kartal
34873 İstanbul
Phone: (+90) 216 38 93 939
info@gardena-dost.com.tr

Ukraine / Україна

ТОВ „Хускварна Україна“
вул. Васильківська, 34,
офіс 204-г
03022, Київ
Тел. (+38) 044 498 39 02
info@gardena.ua

Uruguay

FELI SA
Entre Ríos 1083 CP 11800
Montevideo – Uruguay
Tel: (+598) 22 03 18 44
info@felisa.com.uy

Venezuela

Corporación Casa y Jardín C.A.
Av. Caroní, Edif. Trezmen, PB.
Colinas de Bello Monte,
1050 Caracas.
Tlf: (+58) 212 992 33 22
info@casayjardin.net.ve

9852-33.960.03/1216
© GARDENA
Manufacturing GmbH
D-89070 Ulm
http://www.gardena.com