

Käyttöohje

DXR140



Lue käyttöohje huolellisesti ja ymmärrä sen sisältö, ennen kuin alat käyttää konetta.

Finnish

MERKKIEN SELITYKSET

Koneessa esiintyvät tunnukset

VAROITUS! Kone voi virheellisesti tai huolimattomasti käytettynä olla vaarallinen työväline, joka saattaa aiheuttaa käyttäjälle tai sivullisille vakavia vammoja tai kuoleman.

Lue käyttöohje huolellisesti ja ymmärrä sen sisältö, ennen kuin alat käyttää konetta.

Melupäästöt ympäristöön Euroopan yhteisön direktiivin mukaisesti. Koneen päästöt ilmoitetaan luvussa Tekniset tiedot ja arvokilvessä.

Käytä aina:

- Istuva, tukeva ja mukava vaatetus, joka sallii täyden liikkumavapauden.
- Luistamattomat ja tukevat saappaat tai kengät.
- Suojakäsineet.
- Suojakypäriä.
- Kuulonsuojaimet.
- Suojalasit tai visiiri.
- Hengityksensuojainta, kaasunaamaria tai raittiin ilman syötöllä varustettua kypäriä on käytettävä silloin, kun työympäristön ilma voi olla haitallista terveydelle.

VAROITUS! livrit

VAROITUS! Varmista, ettei mitään materiaalia pääse putoamaan niin, että se vahingoittaisi sinua, kun käytät konetta.

VAROITUS! Varo irtonaista purkujätettä, kun leikkaat. Käytä turvalaitteita ja pidä sopivaa välimatkaa.

VAROITUS! Ole itse aina konetta ylempänä, kun ohjaat sitä rinteessä. Kone saattaa kaatua kumoon.

VAROITUS! Ole erityisen varovainen, kun työskentelet lähellä reunoja. Varmista, että kone on vakaa eikä se liiku lähemmäs reunaa työn ollessa käynnissä. Varmista, että alusta kantaa riittävästi painoa.

Tarkastukset ja/tai kunnossapito on tehtävä moottorit sammutettuna ja virtajohto irtotettuna.

Kytke kone aina maavuotokatkaisimella, johon kuuluu henkilösuojaus, eli maavuotokatkaisimella, joka katkaisee virran 30 mA:n maavuodon kohdalla.

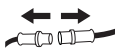

Varmista, että virtajohto ei voi ajaa. Ole erityisen varovainen koneen liikkeessä ja silloin, kun tukijalat vedetään sisään tai ojennetaan. Sähköiskun vaara.

Nostolaita on kiinnitettävä kaikkiin koneen nostokohtiin.

Pysyttele riittävän kaukana! Työn ollessa käynnissä koneen riskialueella ei saa olla ketään. Koneen riskialue voi vaihdella työn edetessä.

Kone voi kaatua työskentelyn aikana. Kone on asetettava käytön aikana mahdollisimman vaakasuoraan ja tukijalkojen pitää olla täysin ojennettuina.

Tämä tuote täyttää voimassa olevan CE-direktiivin vaatimukset.



Ympäristömerkki. Tuotteeseen tai sen pakkaukseen kiinnitetty merkki osoittaa, että tätä tuotetta ei voi käsitellä kotitalousjätteenä.

Kun huolehdit tuotteen oikeasta talteenotosta, olet mukana estämässä mahdollisten negatiivisten vaikutusten kohdistumista ympäristöön ja ihmisiin, joita muutoin vois seurata tämän tuotteen epäasiallisesta jätekäsittelystä.

Lisätietoja tämän tuotteen kierrätyksestä saat kunnalta, talousjätehuollosta tai liikkeestä, josta ostit tuotteen.

Selvitys vaaratasoista

Varoitukset on jaettu kolmeen luokkaan.

VAROITUS!



VAROITUS! Tätä käytetään, jos käyttöohjeen noudattamatta jättämisestä voi seurata käyttäjän vakava vamma tai kuolema tai ympäristön vahingoittuminen.

TÄRKEÄÄ!



TÄRKEÄÄ! Tätä käytetään, jos käyttöohjeen noudattamatta jättämisestä voi seurata käyttäjän loukkaantuminen tai ympäristön vahingoittuminen.

HUOM!

HUOM! Tätä käytetään, jos käyttöohjeiden noudattamatta jättämisestä voi seurata materiaalin tai koneen vaurioittuminen.

SISÄLTÖ

Sisältö

MERKKIEN SELITYKSET

Koneessa esiintyvät tunnuksot	2
Selvitys vaaratasoista	2

SISÄLTÖ

Sisältö	3
---------------	---

JOHDANTO

Hyvä asiakas!	4
Hyvä huolto	4
Valmistusnumero	4
Käyttöalue	4
Käyttäjän vastuu	4
Valmistajan varaus	4

ESITTELY

Koneen osat	5
Koneen toiminnot	6

HYDRAULIikkaJÄRJESTELMÄ

Koneen hydraulijärjestelmä	7
Yleistä	8
Pääpaine	8
Jäähdytin	8

SÄHKÖJÄRJESTELMÄ

Koneen sähköjärjestelmä	9
Yleistä	10
Korkeajännitepiiri	10
Matalajännitepiiri	10

OHJAUSJÄRJESTELMÄ

Kauko-ohjaimen osat	11
Kauko-ohjaimen symbolit	12
Yleistä	13
Kauko-ohjain	13
Signaalin välittäminen	13
Akku	13
Koneen tietokoneohjelmisto	13

KONEEN TURVALAITTEET

Yleistä	14
---------------	----

TURVAOHJEET

Suojavarustus	16
Yleiset turvamuistutukset	16
Yleiset työohjeet	17
Ulkoiset ympäristötekijät	23

KÄYNNISTYS JA PYSÄYTYS

Ennen käynnistystä	24
Käynnistys	24
Pysäytys	24
Tarkastaminen työn jälkeen	24

KÄYTTÖ

Toimintatilat	25
---------------------	----

TYÖKALUT

Yleistä	28
Työtila	29
Työkalujen vaihtaminen	29
Säilytys	29

LISÄVARUSTEET

Lisävarustepaketit	30
Huolto-ohjain	31
Ohjauslaitteen osat	31
Liitä huolto-ohjain.	31

ASETUKSET

Valikon yleiskatsaus	32
Käyttöasetukset	32
WORK (TYÖ)	32
Huolto	33

KUNNOSSAPITO JA HUOLTO

Yleistä	38
Toimenpiteet ennen kunnossapitoa, huoltoa ja vianmäärittystä	38
Kunnossapidon ja huollon jälkeen	38
Puhdistus	39
Huoltokaavio	40
Huoltokatselmus	43

VIANMÄÄRITYS

Virheilmoitukset	49
Vianetsintäkaavio	53

TEKNISET TIEDOT

Verkkoliitännän ohjearvot	55
Hydraulijärjestelmän paine	55
Hydraulineeste ja rasva	55
Nollaa raja-arvot	56
Tekniset tiedot	56
Käyttöalue- ja siirtymäkaavio	57

EY-VAATIMUSTENMUKAISUUSVAKUUTUS

EY-vaatimusten mukaisuusvakuutus	59
--	----

Hyvä asiakas!

Kiitos, että valitsit Husqvarna DXR 140!

Tämä käyttöohje on arvokas asiakirja. Varmista, että käyttöohje on aina helposti saatavilla työpaikalla. Noudattamalla sen käyttö-, huolto- ja kunnossapito- ja muita ohjeita voit huomattavasti pidentää koneen käyttöikää ja lisätä myös sen jälleennyyntiarvoa.

Hyvä huolto

Husqvarna-tuotteita myydään kaikkialla maailmassa, ja siksi voit asiakkaana olla varma, että saat parhaan tuen ja palvelun. Etsi paikallinen huoltoilike osoitteesta www.husqvarnacp.com, kun tarvitset varaosia tai huoltoa tai takuuta koskevia neuvoja.

Valmistusnumero

Koneen sarjanumero on merkitty puumiin puomin ja tornin kiinnityskohtaan. Arvokilvessä mainitaan:

- Koneen tyyppimerkintä
- Paino
- Valmistajan tyyppinumero
- Koneen valmistusnumero
- Valmistaja

Hydraulipumpussa ja hydraulimoottoreissa on arvokilvet, joihin on merkitty tuotenumero ja koneen valmistajan valmistusnumero.

Ilmoita tyyppimerkintä ja sarjanumero varaosia tilatessasi ja huoltoon liittyvissä asioissa.

Käyttöalue

Koneen käyttötarkoitus:

- Rakennusten tai niiden osien purkamiseen ja purkujätteen keräämiseen.
- Käyttöön riskialueilla, jolloin käyttäjä voi ohjata konetta joutumatta itse riskialueelle.
- Käyttöön sekä ulko- että sisätiloissa.
- Käyttöön sellaisissa vaarallisissa ympäristöissä, joissa kone on vaarassa kaatua ja joissa se altistuu vaarallisille aineille, kovalle lämmölle jne.

Konetta EI ole tarkoitettu seuraaviin käyttötarkoituksiin:

- Käyttöön räjähdysriskiksi luokitelluilla alueilla.
- Käyttöön vedessä, jos vedenpinta on niin korkealla, että se aiheuttaa koneen laitteiston vaurioitumisriskin.
- Käyttöön valtateillä.
- Käyttöön hinausajoneuvona, kuljetusvälineenä tai nostolaitteena.
- Käyttöön ympäristöissä, jotka ovat vaarallisia käyttäjälle tai uhkaavat läheisyydessä olevien ihmisten henkeä tai terveyttä.
- Käyttöön sellaisissa tarkoituksissa tai ympäristöissä, jotka eivät ole tämän käyttöohjeen suositusten mukaisia.

Käyttäjän vastuu

Omistaja/työnantaja vastaa siitä, että käyttäjällä on riittävät tiedot koneen turvallisesta käytöstä. Työnjohtajien ja käyttäjien on luettava ja ymmärrettävä käyttöohjeen sisältö. Heidän on tunnettava:

- koneen turvaohjeet.
- koneen käyttötarkoitukset ja rajoitukset.
- miten konetta tulee käyttää ja huoltaa.

Kansallinen lainsäädäntö voi asettaa rajoituksia tämän koneen käyttöön. Selvitä, mitä lainsäädäntöä sovelletaan työntekopaikassasi ennen kuin ryhdyt käyttämään konetta.

Valmistajan varaus

Husqvarna Construction Products pidättää oikeuden muuttaa koneen teknisiä tietoja ja ohjeita ilman ennakoilmoitusta. Koneen rakennetta ei saa muuttaa ilman valmistajan kirjallista lupaa. Jos koneen rakennetta muutetaan ilman valmistajan kirjallista lupaa sen jälkeen, kun Husqvarna Construction Products on sen toimittanut, muutokset ovat käyttäjän vastuulla.

Muutokset voivat aiheuttaa uusia riskejä käyttäjille, koneelle ja ympäristölle. Näihin saattaa sisältyä tehon tai suojauksen heikkeneminen. Koneen omistajan vastuulla on määritellä, mitä muutoksia aiotaan tehdä ja ottaa yhteys koneen toimittajaan hyväksyntää varten ennen muutostöiden aloittamista.

Kaikki tämän käyttöohjeen tiedot olivat voimassa silloin, kun tämä käyttöohje hyväksyttiin painettavaksi.

Yhteystiedot

Husqvarna Construction Products, Jons väg 19, SE-433 81 Göteborg, Sweden.

ESITTELY

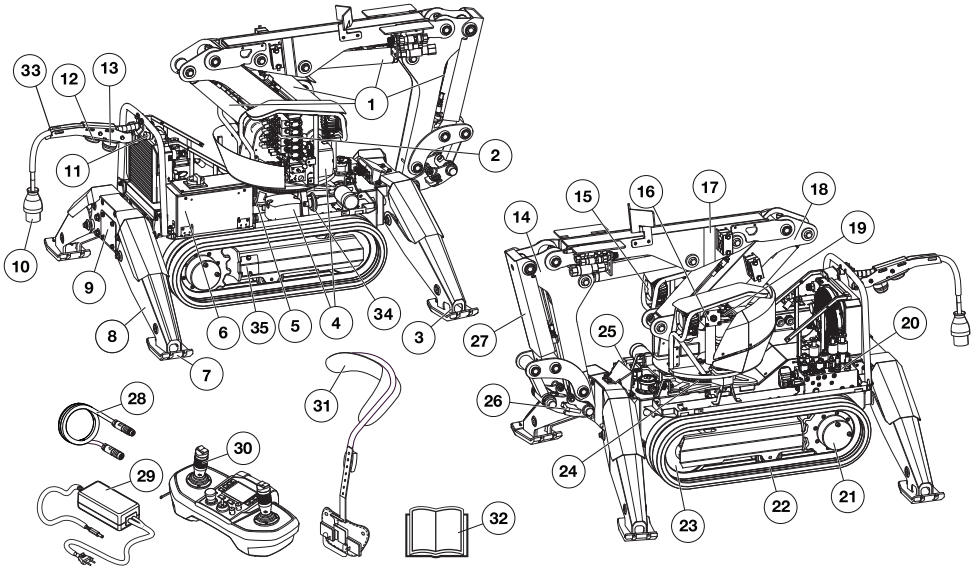

Koneen osat

- 1 Sylinterit
- 2 Venttiililohko, puomisto
- 3 Nostosilmukka
- 4 Ohjausyksikkö
- 5 Radioyksikkö
- 6 Sähkörasia
- 7 Tukijalan tassu
- 8 Tukijalat
- 9 Tarkastusluukku
- 10 Virtajohto
- 11 Hätäkatkaisin
- 12 Antenni
- 13 Varoitusvalo
- 14 Puomi 3
- 15 Työvalo
- 16 Voitelupumppu vasaran voiteluun
- 17 Puomi 2

- 18 Puomi 1
- 19 Kääntömoottori
- 20 Venttiililohko, runko
- 21 Käyttömoottori
- 22 Tukipyörä
- 23 Kiristyspyörä
- 24 Hammaskehä
- 25 Hydraulisäiliö
- 26 Työkalun kiinnityskappale
- 27 Sylinterin suoju
- 28 Tiedonsiirtokaapeli
- 29 Akkulaturilla
- 30 Kauko-ohjain
- 31 Valjaat
- 32 Käyttöohje
- 33 Tiedonsiirtokaapelin holkki
- 34 Merkinantotorvi
- 35 Tarkastusluukku - telaketjun kireys

Koneen toiminnot

Koneen toimintoja käytetään hydraulijärjestelmän, sähköjärjestelmän ja ohjausjärjestelmän vuorovaikutuksella.

Seuraavassa esitellään koneen toimintojen lyhyt kuvaus.

Puomisto

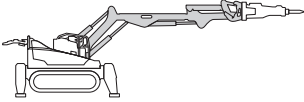

Puomisto on jaettu kolmeen osaan, millä taataan laaja-alainen liikerata, pitkä ulottuma ja kompakti rakenne. Ojentuvat runkoputket minimoivat välyksen riskin liitoksissa.

Työskentele mahdollisimman lähellä työkalua, jotta puomistoon ja sylintereihin kohdistuva teho olisi maksimaalinen.

Käyttämällä sylinterejä 1 ja 2 samanaikaisesti, koneen ulottumaa voidaan muuttaa liikuttamatta konetta.

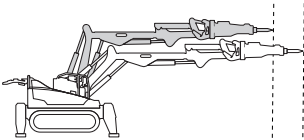

Torni

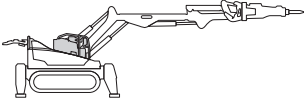

Torni pyörii ympäri rajattomasti, minkä ansiosta voidaan työskennellä useaan suuntaan kääntämättä konetta.

Koneessa on levyjarru. Kun pyörimistoiminto ei ole aktivoituna, passiiviset jarrut jarruttavat.

HUOMAUTUS! Koneen pyörimistoimintoa ei saa ylikuormittaa esimerkiksi kiinnittämällä siihen työkaluja, jotka ylittävät painorajotukset.

Telaketjut

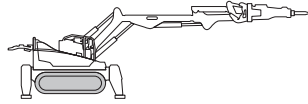

Hydraulimoottorit liikuttavat telaketjuja yksitellen. Kone voidaan kääntää käyttämällä telaketjuja eri nopeudella. Telaketjujen käyttäminen eri suuntiin mahdollistaa jyrkkien ohjausliikkeiden tekemisen. Kun ajotoiminto ei ole aktivoituna, passiiviset jarrut lukitsevat ajomoottorit.

Kuljetustilassa telaketjuja ja tornia voi ohjata samanaikaisesti. Toiminto on käytännöllinen esimerkiksi silloin, kun konetta käytetään ahtaissa tiloissa.

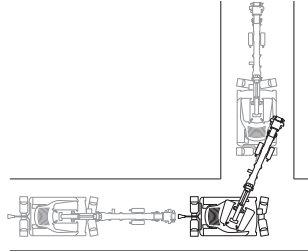

Tukijalat

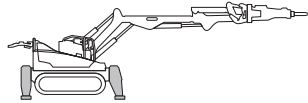

Tukijalkojen ensisijaisena tehtävänä on antaa koneelle vakautta. Niitä on käytettävä aina, kun konetta käytetään.

Työkalut

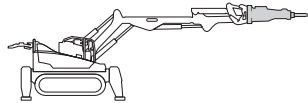

Kone on varustettava työkaluilla, jotka ovat tehtävän kannalta soveltuvia. Kun pohditaan, sopiiko työkalu käytettäväksi koneen kanssa, on otettava huomioon erityisesti paino- ja tehovaatimukset. Lisätietoja on saatavana luvuissa Työkalut ja Tekniset tiedot, samoin kuin työkalun toimittajan ohjeissa.

HYDRAULIIKAJÄRJESTELMÄ

Erillinen työkalu (valinnainen)

Koneessa on valmiina liitännät erillisille työkaluille koneen hydraulijärjestelmään.

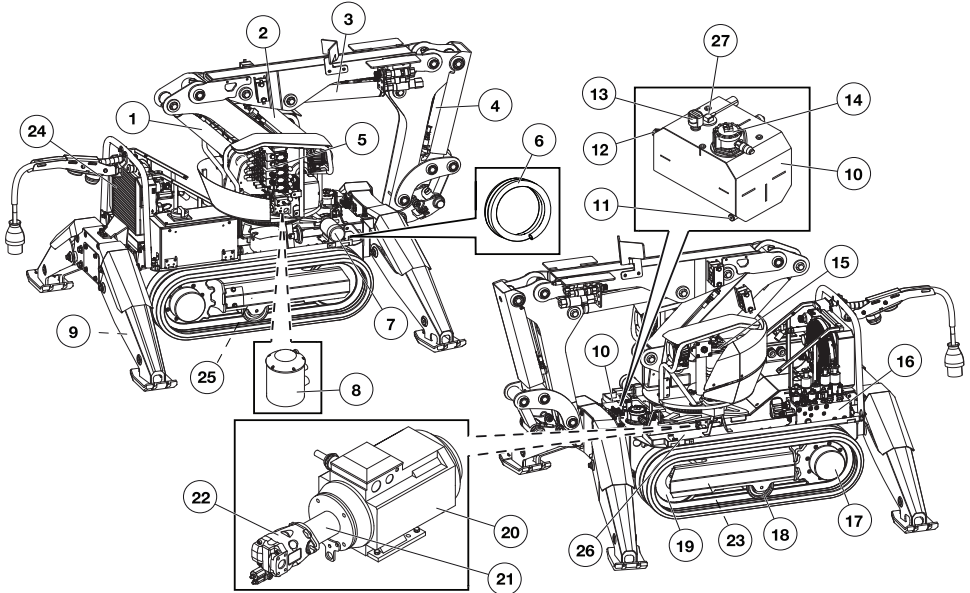

Koneen hydraulijärjestelmä

- | | | | |
|----|-------------------------------|----|----------------------------------|
| 1 | Sylinteri 1 | 13 | Ilmansuodatin |
| 2 | Sylinteri 2 | 14 | Öljynsuodatin |
| 3 | Sylinteri 3 | 15 | Kääntömoottori |
| 4 | Sylinteri 4 | 16 | Venttiililohko, runko |
| 5 | Venttiililohko, puomisto | 17 | Ajomootori |
| 6 | Letku öljyn lisäämistä varten | 18 | Sähkömoottori |
| 7 | Täyttöpumppu | 19 | Välikappale |
| 8 | Pallonivel | 20 | Hydraulipumppu |
| 9 | Tukijalkojen sylinterit | 21 | Sylinteri ketjujen kiristämiseen |
| 10 | Hydraulisäiliö | 22 | Jäähdytin |
| 11 | Tyhjennystulppa | 23 | Venttiili ketjujen kiristämiseen |
| 12 | Tarkastusmittari | 24 | Akkumulaattori – ketjujen kireys |
| | | 25 | Tason merkkivalo |

HYDRAULIIKKAJÄRJESTELMÄ

Yleistä

Hydraulijärjestelmän tehtävänä on käyttää koneen toimintoja hydraulisen paineen ja virtauksen avulla. Järjestelmä koostuu hydraulipumpusta, säiliöstä, jäähdyttimestä, hydraulimoottorista, hydraulisylintereistä, suodattimista ja erilaisista venttiileistä. Letkut ja putket liittävät komponentit toisiinsa.

Venttiilejä käytetään kontrolloimaan hydraulijärjestelmän painetta, virtausnopeutta ja suuntaa. Paineenrajoitusventtiilit rajoittavat tai pienentävät venttiiliin painetta tarpeen mukaan. Virtauksensäätöventtiilit säätelevät hydraulinesteen virtausta ja siten toimintojen nopeutta. Suunnanohjausventtiilit ohjaavat hydraulinesteen koneen eri toimintoihin.

Kuorman mukaan säätyvän hydraulipumpun virtaus on 0–52 l/min.

Pääpaine

Hydraulijärjestelmässä on erilaisia painetasoja.

- Hydraulinen vasara 160 Bar (15 kW)
- Vakiopaine on 200 baria.
- Nostettu pääpaine on, 250 baria.

Suurempi pääpaine on käytössä, kun tukijalat ovat ojennettuina ja puomistoa ohjataan sisäänpäin vaakasuoralla liikkeellä.

Jäähdytin

Jäähdyttimessä on integroitu ohitusventtiili, joka suojaa ylipaineelta esimerkiksi kylmäkäynnistyksen yhteydessä.

SÄHKÖJÄRJESTELMÄ

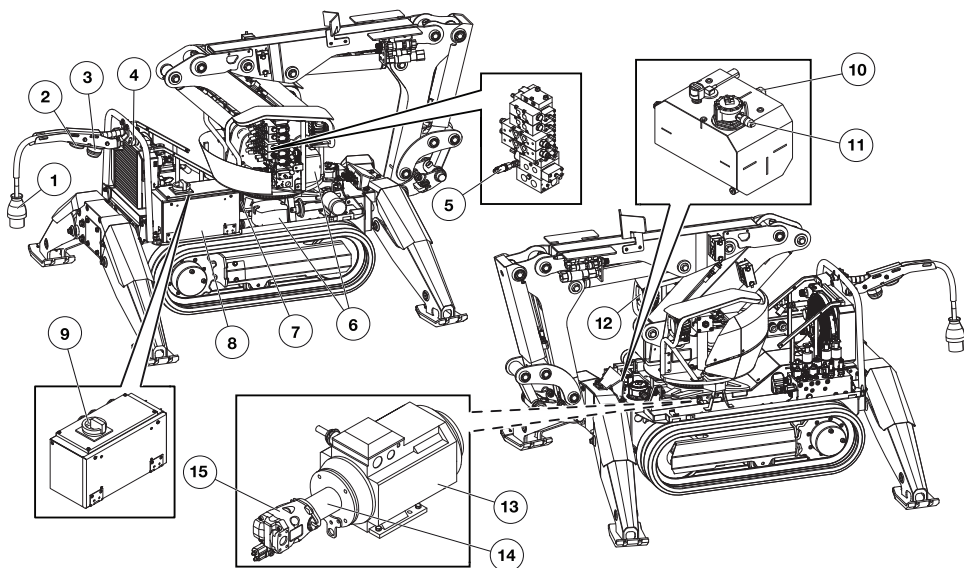

Koneen sähköjärjestelmä

- | | | | |
|---|---------------|----|------------------|
| 1 | Virtajohto | 8 | Sähkörasia |
| 2 | Antenni | 9 | Pääkatkaisin |
| 3 | Varoitusvalo | 10 | Lämpötila-anturi |
| 4 | Hätäkatkaisin | 11 | Painekytkin |
| 5 | Paineanturi | 12 | Työvalo |
| 6 | Ohjausyksikkö | 13 | Sähkömoottori |
| 7 | Radioyksikkö | 14 | Välikappale |
| | | 15 | Hydraulipumppu |

Yleistä

Sähköjärjestelmä koostuu korkeajännitepiiristä ja matalajännitepiiristä.

Korkeajännitepiiri

Korkeaa jännitettä käytetään tehon lähteenä sekä sähkömoottorille että matalajännitepiirille. Automaattinen vaihejärjestyksen vaihtokytkin takaa sen, että sähkömoottorin pyörimissuunta on oikea.

Virransyöttö

Verkkovirran virransyötön on oltava tarpeeksi tehokasta ja jatkuvaa, jotta sähkömoottorin moitteeton käynti voidaan varmistaa.

Liian korkea tai liian alhainen jännite kuluttaa sähkömoottorin virtaa ja nostaa sen lämpötilaa kunnes moottorin turvapiiri laukeaa.

Sulakkeet

Jakorasian sulakkeet suojaavat sähköjärjestelmää ylikuormitus- tai konerikkotilanteissa. Pistorasiassa on oltava oikea sulake sähkömoottori, virtajohdon pituus ja virtajohdon johdin huomioon ottaen. Teknisten tietojen kohdassa Verkkoliitännän ohjearvot olevasta taulukosta käy ilmi, mikä sulake sähkömoottoriin vaaditaan.

Kone on varustettu pehmytkäynnistimellä ja se voidaan käynnistää useimmilla sulaketyypeillä.

Jos sulake palaa toistuvasti, sähköjärjestelmässä tai siihen liitettyssä koneessa on vika. Vian aiheuttaja on korjattava ennen koneen uudelleenkäynnistystä.

Virtajohto

Kone kytketään verkkovirtaan 3-vaihevirtajohdolla. On erityisen tärkeää, että käytettävä johto on mitoitettu oikein, ts. sen poikkileikkauksen on oltava riittävä suhteessa johtimen pituuteen, jotta se estää jännitteen laskuja. Johdon koon ohjearvot on annettu Teknisten tietojen kohdassa Verkkoliitännän ohjearvot.

Matalajännitepiiri

AC/DC-yksikössä korkeajännitepiiri muuttuu matalajännitepiiriksi. Sitä käytetään virran syöttämiseen ohjausjärjestelmään sekä toimintoihin kuten työvaloon ja pumpun täyttämiseen.

OHJAUSJÄRJESTELMÄ

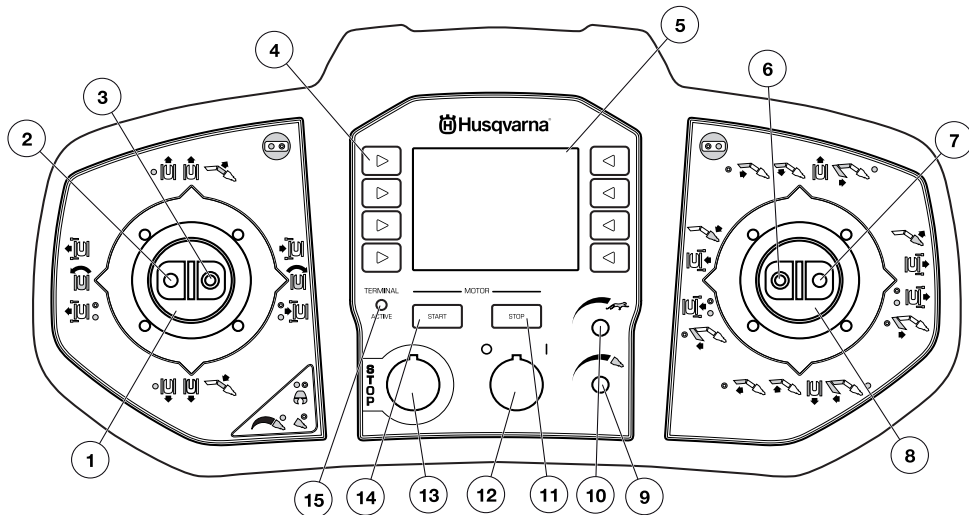

Kauko-ohjaimen osat

- 1 Vasen joystick
- 2 Vasen joystick – vasen näppäin
- 3 Vasen joystick – oikea näppäin
- 4 Valikkonäppäimet
- 5 Näyttö
- 6 Oikea joystick – vasen näppäin
- 7 Oikea joystick – oikea näppäin

- 8 Oikea joystick
- 9 Paine/virtaus hydrauliseen työkaluun (vasara/leikkuri)
- 10 Virtaus koneen liikuttamiseen / nopeuden säätöön
- 11 Moottorin pysäytyspainike
- 12 Pääkatkaisin
- 13 Koneen pysäyttäminen
- 14 Moottorin käynnistyspainike
- 15 Merkkivalo palaa, joystickit aktiivisia

OHJAUSJÄRJESTELMÄ

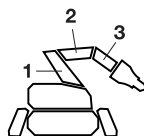
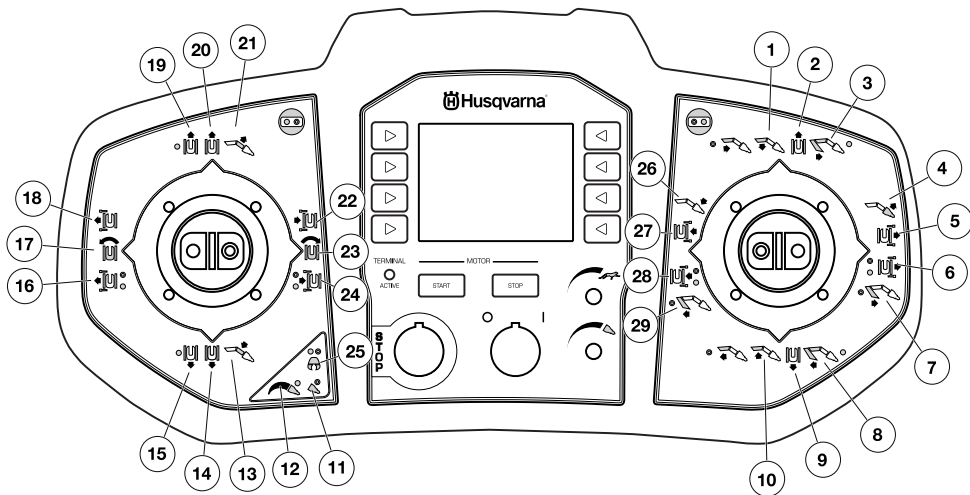

Kauko-ohjaimen symbolit

- 1 Puomi 2 alas
- 2 Oikea telaketju eteenpäin
- 3 Puomit 1 ja 2 ulos
- 4 Kulmatyökalu ulospäin
- 5 Oikea tukijalka alas
- 6 Oikea etu-/takatukijalka alas
- 7 Puomi 1 ulos
- 8 Puomit 1 ja 2 sisään
- 9 Oikea telaketju taaksepäin
- 10 Puomi 2 ylös
- 11 Tarra – täysi virtaus työkaluun
- 12 Tarra – säädettävä virtaus työkaluun
- 13 Puomi 3 alas
- 14 Vasen telaketju taaksepäin
- 15 Telaketjut taaksepäin
- 16 Vasen taka-/etutukijalka alas
- 17 Käännä tornia vastapäivään
- 18 Vasen tukijalka alas
- 19 Telaketjut eteenpäin
- 20 Vasen telaketju eteenpäin
- 21 Puomi 3 ylös
- 22 Vasen tukijalka ylös
- 23 Käännä tornia myötäpäivään
- 24 Vasen taka-/etutukijalka ylös
- 25 Tarra – avaa/sulje leikkurit
- 26 Kulmatyökalu sisäänpäin
- 27 Oikea tukijalka ylös
- 28 Oikea etu-/takatukijalka ylös
- 29 Puomi 1 sisään

OHJAUSJÄRJESTELMÄ

Yleistä

Kauko-ohjain, sähköyksikkö ja esiohjausventtiilit ovat ohjausjärjestelmän tärkeimmät komponentit. Kauko-ohjaimen signaalit välitetään koneelle bluetooth-tekniikalla tai kaapelin välityksellä. Koneen sähköyksikkö välittää signaalit esiohjausventtiilien kautta hydraulijärjestelmään konvertoimalla sähkövirran hydrauliseksi paineeksi.

Kauko-ohjain

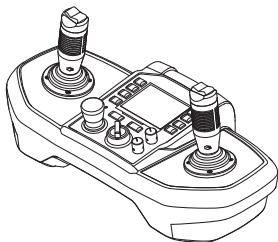

Konetta ohjataan kauko-ohjaimella. Signaalit välitetään joko langattomasti, bluetooth-tekniikalla tai kaapelin kautta.

Joystickien liike on asteittaista. Pieni liike saa koneen toiminnot liikkumaan hitaasti, kun taas suurempi liike lisää toiminnon nopeutta samassa suhteessa.

Signaalin välittäminen

ID-tunnus

Jokaisella koneella on yksilöllinen ID-tunnus. Toimitushetkellä kauko-ohjaimen on esiohjelmoitu koneen yksilöllinen ID-tunnus. Kauko-ohjain voidaan ohjelmoida uudelleen, eli liittää toiseen koneeseen, jolloin sitä voidaan käyttää kyseisen toisen koneen kanssa. Tästä toiminnosta on hyötyä, jos kauko-ohjain lakkaa toimimasta. Katso ohjeet asetusten säätämisestä Asetukset-kappaleen kohdasta Säädöt --> Bluetooth® -radioyksikköjen liittäminen koneisiin.

Signaalin välittäminen langattomasti

Signaalin välittämiseen langattomasti käytetään bluetooth-tekniikkaa.

Automaattinen taajuuden vaihto

Jos tiedonsiirrossa on häiriöitä, taajuus muuttuu automaattisesti, jotta häiriötön tiedonsiirto voidaan taata.

Signaalin välittäminen kaapeleiden avulla

Kaapelin liittäminen katkaisee langattoman tiedonsiirron. Kun konetta ohjataan kaapeleilla, ID-tunnus passivoidaan ja samaa kauko-ohjainta voidaan käyttää eri koneisiin, jos niissä on sama ohjausjärjestelmäversio.

Akku

Akku on tyyppiä Li-ion. Latausten välinen käyttöaika on noin 8–10 tuntia. Äärimmäinen kylmyys heikentää akun kapasiteettia ja käyttöaika. Akun käyttöaikaan vaikuttaa myös näytön aktiivisuus.

Akkujen säästämiseksi näyttö siirtyy energiansäästötilaan 20 sekunnin jälkeen. Viiden minuutin käyttämättömyyden jälkeen radioviestintä katkeaa ja kauko-ohjain siirtyy valmiustilaan. Laita näyttö päälle painamalla mitä tahansa toimintonäppäintä.

Näyttöön ilmestyy viesti noin 30 minuuttia ennen kuin akku tyhjenee kokonaan. Jos akun varaus on liian alhainen, kauko-ohjain ei aktivoitu.

Akun lataaminen

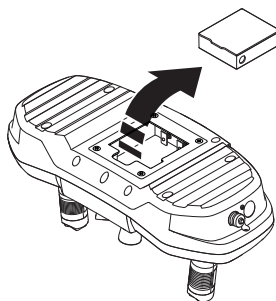

Akku on ladattava ennen kuin kauko-ohjainta käytetään ensimmäistä kertaa.

Tyhjän akun latausaika on noin 2–3 tuntia. Merkkivalo palaa punaisena, kun lataus alkaa, ja muuttuu vihreäksi, kun akku on latautunut täyteen. Kun akku on täynnä, akku saa laturista ylläpitovirtaa, kunnes se irrotetaan.

Pidä akun laturi kuivana ja suojaa sitä lämmönvaihteluilta.

Akku latautuu myös, kun tiedonsiirtokaapeli on kytketty päätteen ja koneen väliin. Pääteen näytössä oleva akkusymboli ilmaisee lataustilan.

Koneen tietokoneohjelmisto

Ota yhteys huoltoliikkeeseen, jos sinulla on ongelmia koneen ohjelmiston kanssa tai jos tarvitset päivityksiä.

KONEEN TURVALAITTEET

Yleistä

Tässä luvussa esitellään koneen turvalaitteet ja niiden toiminta. Katso tarkastuksia ja huoltoa koskevat ohjeet huoltoa ja kunnossapitoa käsittelevästä kohdasta.

Koneen turvalaitteet voidaan jakaa henkilökohtaisiin turvalaitteisiin ja mekaanisiin turvalaitteisiin. Jotkin turvalaitteista täyttävät molemmat tehtävät.



VAROITUS! Älä muokkaa koneen turvalaitteita ja tarkista säännöllisesti, että ne toimivat kunnolla. Koneella ei saa ajaa, jos suojalevyt, suojakuvut, turvakatkaisimet tai muut turvalaitteet ovat viallisia tai puuttuvat.

Henkilösuojaus

Nolla-asennon osoitin

Jos jompikumpi joystick on käyttöasennossa kauko-ohjainta käynnistettäessä, toiminto lukittuu. Käyttäjä saa tästä tiedon näyttöön ilmestyvän virheilmoituksen välityksellä. Toiminto nollataan sammuttamalla kauko-ohjain ja käynnistämällä se uudelleen.

Toiminto suojaa myös potentiometrin vioilta ja johdon vaurioitumiselta.

Signaalijännitteen rajoitus

Signaalijännitteen rajoitus estää konetta liikkumasta odottamatta johdon vioituessa ja oikosulkutilanteissa.

Ohjaussignaalin jännitetasolle on määritetty enimmäis- ja vähimmäisarvo. Jos jännitetaso on sallittujen rajojen ulkopuolella, kone pysähtyy.

Joystickin suojus

Turvaominaisuuden ansiosta koneen tahattoman liikuttamisen riski on pienempi, sillä ohjauspiiri lukittuu, jos joystickit ovat olleet vapaa-asennossa kolme sekuntia.

Ohjauspiiri aktivoidaan oikean joystickin vasemmanpuoleisella näppäimellä. Se aktivoituu, kun näppäin vapautetaan. Tämä suojaa näppäimen painamiselta aktiivisessa tilassa.

Radion esto

Jos kauko-ohjaimen yhteys on katkennut kahden minuutin ajaksi, koneen sähköyksikkö ei pysty vastaanottamaan radiosignaaleja. Näyttöön ilmestyy viesti. Palaa normaalitilaan vahvistamalla viesti.

Tällä turvaominaisuudella varmistetaan, että käyttäjä tietää, mikä kone käynnistyy ja että käytössä on oikea kauko-ohjain. Tämä on erityisen tärkeää silloin, kun samalla työpaikalla on käytössä useampia koneita.

ID-tunnus

Kauko-ohjain ja kone on linkitetty toisiinsa esiohjelmoidulla ID-tunnuksella. ID-tunnus varmistaa, että koneen kanssa käytetään sille kuuluvaa kauko-ohjainta.

Jos samalla työpaikalla käytetään useita koneita, kaukosäätimet voivat sekoittua toisiinsa.

Kytke virta kauko-ohjaimen ja koneeseen. Paina äänimerkkiä, jotta näet mikä kone on kytketty mihinkin kauko-ohjaimen. Koneesta kuuluu merkkiäni ja valo vilkkuu kolme kertaa. Älä aktivoi kauko-ohjainta ennen kuin olet varmistanut, että käytössä on oikea kone.

Kun konetta ohjataan kaapeleilla, ID-tunnus passivoidaan ja samaa kauko-ohjainta voidaan käyttää eri koneisiin, jos niissä on sama ohjausjärjestelmäversio.

Automaattinen taajuuden vaihto

Jos tiedonsiirrossa on häiriötä, taajuus muuttuu automaattisesti, jotta häiriötön tiedonsiirto voidaan taata.

Hätäpysäytin / koneen pysäytys

Kauko-ohjaimen koneen pysäytystoiminto ja koneessa oleva hätäpysäytin katkaisevat sähkömoottorin virran.

Suojamaadoitus

Kone ja sen komponentit on liitetty virtajohdon maadoitusjohtimiin. Vikatilanteissa sulake palaa ja virta katkeaa.

Kone on kytkettävä maadoitettuun virtalähteeseen. Jos maadoitusjohtimia ei ole tai ne on liitetty virheellisesti, jos ne ovat irronneet tai ovat irti liittimestä, virta jää päälle ja koneeseen koskeminen on erittäin vaarallista.

Jos on syytä uskoa suojamaadoituksen olevan vaurioitunut, kone on sammutettava ja virtajohto kytkettävä irti, kunnes suojamaadoitus toimii jälleen.

Kytke kone aina maavuotokatkaisimella, johon kuuluu henkilösuojaus, eli maavuotokatkaisimella, joka katkaisee virran 30 mA:n maavuodon kohdalla.

Hydraulinen jarru

Koneen liikkuttamiseen käytetään hydraulimoottoreita. Kaikissa hydraulimoottoreissa on jarrut. Näissä hydraulimoottoreissa on vastapaineventtiilit, jotka estävät hallitsemattoman virtauksen moottorin läpi esimerkiksi ohjatessa rinteissä alaspäin tai silloin, kun kone on pysäköity. Vastapaineventtiili sulkee säiliön aukon, kun ajomoottori ei ole käytössä.

Mekaaninen jarru

Koneen ajomoottorit on varustettu mekaanisella seisontajarrulla. Koneen jarru on päällä, kunnes ajotoiminto aktivoidaan.

Virtakatkaisijan lukitseminen

Koneen virtakatkaisija voidaan lukita näppäinlukolla, jolloin asiattomat henkilöt eivät pääse käynnistämään konetta.

Mekaaninen suojaus

Automaattinen vaihejärjestyksen valvontarele

Automaattinen vaihejärjestyksen valvontarele estää sähkömoottoria käynnistymästä väärään pyörimissuuntaan, mikä voisi aiheuttaa mekaanisia vaurioita.

Moottorin suojaus

Ylikuormituksen estämiseksi moottorissa on kaksoismetalliset releet, jotka katkaisevat virran, jos moottori kuumuu liikaa.

Jos moottori on ylikuumentunut, työkaluja ei voi käyttää. Muita koneen toimintoja voi käyttää puolella teholla, jotta kone voidaan viedä pois riskialueelta.

Kun moottorin lämpötila on laskenut normaaliin työlämpötilaan, kaikkia toimintoja voidaan jälleen käyttää.

Koneen pehmytkäynnistin on varustettu moottorin katkaisijalla, joka laukeaa, jos virta on liian korkea liian pitkän ajan. Koneen toiminnot palaavat normaaleiksi noin kolmen minuutin kuluttua.

Sulakkeet

Sulakkeita käytetään seuraavien komponenttien suojaamiseen ja palojen estämiseen vikatilanteissa ja silloin, jos sähkökomponentit ylikuormittuvat.

Paineenrajoitusventtiilit

Koneen hydraulijärjestelmä on varustettu paineenrajoitusventtiileillä. Ne suojaavat järjestelmää liian korkealta paineelta ja mekaanisia komponentteja ylikuormituksesta.

Kiertoventtiili

Kiertoventtiili tyhjentää hydraulisen virtauksen säiliöön ja vähentää hydraulijärjestelmän painetta. Painetta ei pääse sylintereihin, mikä estää odottamattomien liikkeiden riskin. Näin tapahtuu esimerkiksi kolmen sekunnin inaktiivisuuden jälkeen.

Suojavarustus

Henkilökohtainen suojavarustus



VAROITUS! Konetta käytettäessä on aina pidettävä hyväksytyjä henkilökohtaisia suojavarusteita. Henkilökohtaiset suojavarusteet eivät poista tapaturmien vaaraa, mutta lieventävät vaurioita onnettomuustilanteessa. Pyydä jälleenmyyjältä apua varusteiden valinnassa.

Käytä aina:

- Suojakypärä.
- Kuulonsuojaimet.
- Suojalasit tai visiiri.
- Istuva, tukeva ja mukava vaatetus, joka sallii täyden liikkumavapauden.
- Suojäkäsineet.
- Luistamattomat ja tukevat saappaat tai kengät.
- Hengityksensuojainta, kaasunaamaria tai raittiin ilman syötöllä varustettua kypärää on käytettävä silloin, kun työympäristön ilma voi olla haitallista terveydelle.
- Ensiapulaukun on aina oltava lähellä.

Muu suojavarustus

- Putoamissuojaimia on käytettävä korkeilla paikoilla työskennellessä ja tilanteissa, joissa on sortumisriski. Käyttäjällä ja koneella on oltava erilliset putoamissuojaimet.
- Suojavarusteita ja suojavaatetusta on käytettävä kuumissa olosuhteissa työskennellessä.
- Läheisyydessä oleville henkilöille koneen riskialue on merkittävä estein.
- Koneen osat on suojattava suojavarustein kunnossapidon ja huollon ajaksi.

Yleiset turvamuistutukset



VAROITUS! Lue käyttöohje huolellisesti ja ymmärrä sen sisältö, ennen kuin alat käyttää konetta.

Konetta voidaan käyttää monissa erilaisissa ympäristöissä ja moniin erilaisiin töihin; siksi on mahdotonta varoittaa kaikista mahdollisista riskeistä etukäteen. Ole aina varovainen ja käytä tervettä järkeä. Vältä tilanteita, joihin et pidä itseäsi riittävän pätevänä. Jos näiden ohjeiden lukemisen jälkeen tunnet itsesi edelleen epävarmaksi menettelytavan suhteen, kysy asiantuntijan neuvoa ennen kuin jatkat.

Älä epäröi ottaa yhteyttä jälleenmyyjäsi, mikäli sinulla on vielä kysyttävää koneen käytöstä. Olemme mielellämme avuksi ja annamme neuvoja, joiden avulla voit käyttää konetta paremmin ja turvallisemmin.

Käytä turvaohjeita ohjenuorana ja tukena, jotka auttavat sinua havaitsemaan mahdolliset riskit ja ryhtymään toimenpiteisiin niiden estämiseksi.

Anna Husqvarna-myyjän tarkistaa kone säännöllisesti ja tehdä tarvittavat säädöt ja korjaukset.

Esimiehet ja käyttäjä

Esimiehet ja käyttäjät ovat vastuussa riskien tunnistamisesta ja estämisestä ja sen varmistamisesta, että henkilöstö ja laite eivät joudu vaaralle alttiiksi.

Vastuu

Esimiesten ja käyttäjän vastuulla on seuraavien seikkojen vahvistaminen:

- Kansallisia ja paikallisia lakeja, säännöksiä ja ohjeita noudatetaan. Nämä saattavat koskea suojavarustusta, melutason rajoituksia, kulkuesteitä jne.
- Käyttäjällä on riittävä koulutus ja kokemus, jotta hän voi työskennellä turvallisesti.
- Asiatmatomat henkilöt eivät pääse alueille, joilla on onnettomuusvaara.
- Työn ollessa käynnissä koneen riskialueella ei saa olla ketään.
- Työalueelle päästettävillä henkilöillä on koulutus suojavarusteiden käyttöön ja suojavarusteet ovat heidän saatavillaan.
- Konetta käytetään ainoastaan sen käyttötarkoituksen mukaisesti.
- Konetta käytetään turvallisesti.
- Kone on kytketty oikein sopivaan virtalähteeseen ja sopiviin sulakkeisiin.
- Käyttäjä tuntee työalueen ympäristön, esimerkiksi lattian vahvuuden sekä kantavien seinien, johtojen ja putkien sijainnin.

Käyttäjälle asetetut vaatimukset:

- Käyttäjälle on toimitettava riittävät tiedot ja hänet on koulutettava asiaankuuluvasti, jotta hänellä on tarvittava tieto koneen toiminnoista, ominaisuuksista ja rajoituksista.
- Käyttäjän on pyrittävä näkemään työhön liittyvät riskit ja arvioitava koneen riskialue. Ole aina varovainen ja käytä tervettä järkeä!
- Käyttäjän vastuulla on keskeyttää työ, jos esiin tulee turvallisuusriski ja varmistaa, että kukaan ei käytä konetta vahingossa. Koneita ei saa ottaa uudelleen käyttöön ennen kuin turvallisuuteen liittyvä riski on poistettu.
- Käyttäjä ei saa olla huumeiden tai minkään muiden reaktioaikaan tai arvostelukykyyn vaikuttavien aineiden vaikutuksen alainen.
- Käyttäjän on käytettävä kyseiseen työtilanteeseen sopivaa suojavarustusta.
- Käyttäjän on varmistettava, etteivät valtuuttamattomat henkilöt pääse käyttämään konetta, esimerkiksi kauko-ohjainta ei saa jättää vartioimatta.

Onnettomuustilanteessa

Työnantajan vastuulla on laatia toimintasuunnitelma ja kouluttaa käyttäjiä toimimaan onnettomuustilanteissa. Ensinnäkin on huolehdittava ihmishengistä ja vasta sen jälkeen yritettävä välttää materiaali vahingot. Opettele ensiaputaidot!

Toimenpiteet onnettomuustilanteissa:

- Muodosta yleiskuva tilanteesta. Onko kukaan loukkaantunut? Onko henkilöitä yhä onnettomuusalueella?
- Hälytä apua ja valmistaudu antamaan tietoa tilanteesta.
- Anna ensiapua ja raivaa reitti ensihoitajille.
- Varmista, että joku lähtee sairaalaan loukkaantuneiden kanssa.
- Eristä onnettomuusalue.
- Ota yhteys esimiehiesi.
- Ota yhteys sukulaisiin.
- Tutki onnettomuuden syy.
- Ryhdy toimenpiteisiin uusien onnettomuuksien välttämiseksi.
- Ilmoita aina Husqvarna Construction Productsille läheltä piti -tilanteista tai onnettomuuksista huolimatta siitä, oliko kone suoraan tai epäsuoraan mukana onnettomuudessa.

Yleiset työohjeet



VAROITUS! Lue kaikki turvavaroitukset ja kaikki ohjeet. Varoitusten ja ohjeiden noudattamatta jättäminen voi aiheuttaa käyttäjälle tai muille vakavia vahinkoja tai kuoleman.

Tässä osassa käsitellään koneen käyttöön liittyviä yleisiä turvamääräyksiä. Annetut tiedot eivät voi koskaan korvata osaamista, jonka ammattimies on hankkinut koulutuksessa ja käytännön työssä. Jos joudut tilanteeseen, jossa tunnet itsesi epävarmaksi, sinun on lopetettava työskentely ja kysyttävä neuvoa asiantuntijalta. Käänny myyjäliikkeen, huoltoliikkeen tai kokeneen käyttäjän puoleen. Älä ryhdy mihinkään tehtävään, jonka suhteen tunnet itsesi epävarmaksi!

Työalueen turvallisuus

Koneen riskialue

Työn ollessa käynnissä koneen riskialueella ei saa olla ketään. Koskee myös käyttäjää.

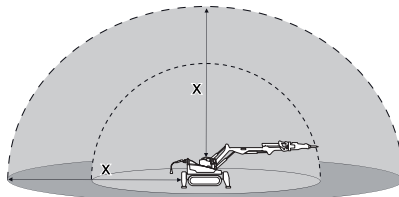

Työalue rajoittuu koneen ulottumaan, mutta riskialue vaihtelee kuitenkin työtavasta, työkohteesta, pinnasta jne. riippuen. Paikanna mahdolliset riskit ennen työn aloittamista. Jos olosuhteet muuttuvat työn edetessä, riskialue on määritettävä uudelleen.

Työpaikka

- Määritä ja eristä riskialueet. Työn ollessa käynnissä koneen riskialueella ei saa olla ketään.
- Varmista, että työskentelyalue on riittävästi valaistu, jotta työympäristö on turvallinen.
- Koneita voidaan kauko-ohjata pitkän välimatkan päästä. Älä käytä konetta, jos se ei ole selkeästi hallinnassasi etkä tunne riskialuetta. Käytä kamerajärjestelmää, jos et näe konetta ja sen riskialuetta riittävän hyvin.
- Älä koskaan käytä konetta ennen kuin työalue on raivattu esteistä.
- Ole varovainen, kun työskentelet alueilla, joilla on merkittävä liukastumisvaara epätasaisen maan, irtomateriaalin, öljyn, jään tai vastaavan vuoksi.
- Tarkista maa, kantavat rakenteet jne., jotta estät materiaaleja, koneita ja henkilöstöä putoamasta. Käsittele kaikki mahdolliset riskit ennen työn aloittamista.

TURVAOHJEET

- Korkeilla paikoilla, esimerkiksi katoilla, lavoilla yms. työskenneltäessä määritä riskialue suuremmaksi. Määritä maanpinnan riskialue ja eristä se. Varmista myös, ettei mitään materiaalia pääse putoamaan ja aiheuttamaan onnettomuutta.
- Älä käytä konetta ympäristöissä, joissa on räjähdysvaara. Kun työskentelet helposti syttyvissä ympäristöissä, ota kipinöiden muodostumisen riski huomioon.
- Tarkista aina sähköjohtojen ja putkien sijainti ja merkitse se.
- Suljetuissa tiloissa ilma voi muuttua nopeasti terveydelle haitalliseksi esimerkiksi pölyn ja kaasujen vuoksi. Käytä suojavarustusta ja varmista, että tuuletus on riittävä.

Sähköturvallisuus

- Tarkista, että verkkojännite vastaa koneen arvokilvessä ilmoitettua jännitettä.
- Kone on kytkettävä toimivaan suojamaadoitukseen.
- Tarkasta kaikki kaapelit ja liitännät. Vaurioituneet sähköjohdot voivat estää koneen toimintaa ja johtaa henkilövahinkoihin. Älä käytä vaurioituneita liittimiä tai johtoja.
- Sähkökaappia ei saa avata, kun koneen virta on kytketty. Joissain sähkökaapin komponenteissa on aina varaus, vaikka kone onkin kytketty pois päältä.
- Kytke kone aina maavuotokatkaisimella, johon kuuluu henkilösuojaus, eli maavuotokatkaisimella, joka katkaisee virran 30 mA:n maavuodon kohdalla.
- Kone ei saa koskaan ohjata niin syväälle veteen, että vesi ulottuu koneen laitteistoon. Laitteisto voi vaurioitua ja koneessa oleva virta voi johtaa henkilövahinkoihin.
- Varmista, että virtajohdon yli ei voi ajaa. Ole erityisen varovainen koneen liikkuessa ja silloin, kun tukijat vedetään sisään tai ojennetaan. Sähköiskun vaara.
- Ylikuumentumisen estämiseksi sähköjohtoa ei saa käyttää kelattuna.
- Kytke koneen virta pois aina ennen huoltotoimia ja silloin, kun konetta ei käytetä. Kytke virtajohto irti ja aseta se siten, ettei sitä voida kytkeä vahingossa.

Henkilökohtainen turvallisuus



VAROITUS! Kone muodostaa käytön aikana sähkömagneettisen kentän. Kenttä saattaa joissakin tapauksissa häiritä aktiivisten tai passiivisten lääketieteellisten implanttien toimintaa. Vakavien tai kohtalokkaiden onnettomuuksien ehkäisemiseksi kehotamme lääketieteellisiä implantteja käyttäviä henkilöitä neuvottelemaan lääkärin ja lääketieteellisen implantin valmistajan kanssa ennen koneen käyttämistä.

- Älä koskaan käytä konetta, jos olet väsynyt, jos olet juonut alkoholia tai nauttinut muita päihdyttäviä aineita tai jos käytät lääkkeitä, jotka voivat vaikuttaa näköösi, arviointikykyysi tai koordinaatioosi.
- Käytä henkilökohtaisia suojavarusteita. Katso otsikon Henkilökohtainen suojavarustus alla annetut ohjeet.
- Kemikaalit kuten rasvanpoistoaineet, rasva ja hydraulineeste voivat aiheuttaa allergioita, jos niitä joutuu iholle jatkuvasti. Vältä aineiden joutumista iholle ja käytä suojavarustusta.
- Kone voi käytön aikana muodostaa pölyä ja höyryjä, jotka sisältävät haitallisia kemikaaleja. Selvitä työstettävän materiaalin laatu ja pidä asiaankuuluvaa pölysuojusta tai hengityksensuojainta.
Kasvosuoja on erityisen tärkeä silloin, kun työskennellään sisätiloissa, joiden tuuletus on rajallista. Joissain tilanteissa myös kastelu voi olla sopivaa pölyn poistamiseksi.
- Älä seiso ohjauskaapelin äläkä virtajohdon päällä, sillä jalkasi saattavat sotkeutua niihin.
- Älä käytä kauko-ohjainta ja kaapeli ohjausta työskennellessäsi ja siirtäessäsi konetta silloin, kun on olemassa koneen kaatumisriski. Käyttäjän on oltava irti koneesta.
- Vääränlainen ohjausliike tai ennustamaton tapahtuma voi kaataa koneen. Älä koskaan seiso työkappaleen alapuolella.
- Älä koskaan seiso paikassa, jossa on murskautumisriski. Kone voi siirtyä paikasta toiseen nopeasti. Älä koskaan seiso kohotetun puomin alapuolella edes silloin, kun kone on kytketty pois päältä.
- Kun koneessa on virta, jäädyttimen tuuletin voi alkaa pyöriä. Älä koskaan työnnä sormiasi tuuletinkotelon sisään!
- Vähennä riskiä työskennellessäsi yksin varmistamalla, että voit tehdä hätähälytyksen matkapuhelimen tai jonkin muun laitteen avulla.

TURVAOHJEET

- Kun liikutat konetta tasaisella pinnalla, kävele aina koneen takana tai sen vierellä. Kun työskentelet tai liikutat konetta kaltevalla pinnalla, seiso aina koneen yläpuolella.

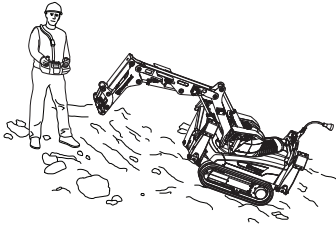

Käyttö

Yleistä

- Konetta ja työkaluja saavat käyttää ainoastaan valtuutetut ja koulutetut käyttäjät.
- Älä koskaan käytä viallista konetta. Noudata tässä käyttöohjeessa annettuja tarkastus-, kunnossapito- ja huolto-ohjeita.
- Korjaa kaikki esiin tulevat viat ja vauriot välittömästi. Estä koneen käyttö kunnes vika on korjattu.
- Jos kone on käyttökelvoton, kytke moottori pois päältä ennen kuin menet koneen luo.
- Kone on testattu ja hyväksytty käytettäväksi ainoastaan valmistajan toimittamilla tai suosittelemilla varusteilla varustettuna.
- Koneen alkuperäistä rakennetta ei missään tapauksessa saa muuttaa ilman valmistajan lupaa. Käytä aina alkuperäisiä tarvikkeita. Hyväksymättömien muutosten ja/tai tarvikkeiden käyttö voi aiheuttaa käyttäjän tai muiden vakavan loukkaantumisen tai kuoleman.
- Älä muokkaa koneen turvalaitteita ja tarkista säännöllisesti, että ne toimivat kunnolla. Koneella ei saa ajaa, jos suojalevyt, suojakuvut, turvakatkaisimet tai muut turvalaitteet ovat viallisia tai puuttuvat.
- Varmista, että kaikki mutterit ja pultit on kiristetty oikein.
- Kone on pidettävä puhtaana. Kylltien ja tarrojen on oltava täysin luettavissa.
- Noudata koneeseen ja työkaluihin liittyviä ohjeita huolellisesti, kun vaihdat työkaluja. Näin vältät tapaturmat.
- Kytke koneen virta pois päältä ennen kuin irrotat kauko-ohjaimen tai lähdet koneen luota. Näin vältät koneen käytön vahingossa.
- Joystickien kova käsittely ei tee koneesta tehokkaampaa eikä nopeampaa. Päinvastoin joysticket voivat vääntyä ja niitä joudutaan korjaamaan tämän seurauksena.
- Älä nosta kauko-ohjainta joystickeillä.

Koulutus

Kokeneiden käyttäjien, joilla on hyvä arvostelukyky ohjata työtä, on koulutettava uudet käyttäjät.

- Harjoittele koneen pysäyttämistä ja pysäytyspainikkeen nopeaa paikallistamista. Harjoittele ohjausta eri suuntiin, rinteissä ja erilaisilla pinnoilla.
- Testaa koneen vakautta valvotuissa olosuhteissa. Harjoittele alueen nopeaa evakuoimista.
- Koulutuksen loppuun mennessä käyttäjän on tunnettava koneen ulottumaan, kapasiteettiin ja vakauteen liittyvät rajoitukset ja osattava ohjata konetta turvallisesti.

Ohjaaminen

Yleistä

- Jos samalla työpaikalla käytetään useita koneita, kaukosäätimet voivat sekoittua toisiinsa. Kytke virta kauko-ohjaimen ja koneeseen. Paina äänimerkkiä, jotta näet mikä kone on kytketty mihinkin kauko-ohjaimen. Koneesta kuuluu merkkiäni ja valo vilkkuu kolme kertaa. Älä aktivoi kauko-ohjainta ennen kuin olet varmistanut, että käytössä on oikea kone.
- Odota, kunnes kauko-ohjain on kytketty pois päältä ja moottori on pysähtynyt ennen kuin menet koneen riskialueelle.
- Älä koskaan jätä konetta ilman valvontaa moottorin käydessä.
- Kone voi kaatua työskentelyn aikana. Kone on asetettava käytön aikana mahdollisimman vaakaasuoraan ja tukijalkojen pitää olla täysin ojennettuina.
- Joissain tapauksissa voi olla vaikeaa päätellä, kumpi on koneen etu- ja kumpi takapuoli. Katso koneen telaketjujen sivulla olevia suuntamerkkejä, jotta vältät virheellisen käytön.
- Kun olet saanut työn valmiiksi, laske puomi lepäämään maata vasten ennen kuin kytket koneen pois päältä.

Tukijalat

- Kun tukijalat ovat taitettuina, puomi on vedettävä kokoon, jotta koneen kaatumisriski voidaan minimoida.
- Koneen tukijalat voivat nousta maan pinnasta erityisesti silloin, kun työskennellään hydraulisella vasaralla tai kauhalla. Mitä enemmän kone nousee, sitä suurempi on maahan jäävien tukimekanismien kuormitus.
- Hydraulisella vasaralla työskennellessä on olemassa suurempi riski, että kone kaatuu kumoon tai putoaa suurella voimalla tukijaloilleen iskun voimasta. Ota tämä riski huomioon ja ota käyttöön asianmukaiset turvatoimet, jotta vältät henkilövahingoilta tai mekaanisilta vaurioilta.

TURVAOHJEET

Pyörimistoiminto

- Jos koneen pyörimismekanismiin tulee konerikko, koneen yläosa voi pyöriä vapaasti, mikä voi aiheuttaa henkilövahinkoja tai mekaanisia vaurioita. Pysyttelee riittävän kaukana.
- Kone on vakain silloin, kun työskennellään suoraan eteen- tai taaksepäin. Kun koneen yläosa pyöri sivuille, tukijalkojen tulee olla alhaalla ja puomistoa on ohjattava niin, että se pysyy mahdollisimman lähellä maata.
- Joissain tapauksissa pyörimissuuntaa voi olla vaikeaa ennustaa. Käytä pyörivää liikettä varoen, kunnes olet ymmärtänyt pyörimissuunnan.

Puomisto

- Älä käytä puomistoa tai pyörimistoimintoa lyömiseen, purkamiseen tai raapimiseen.
- Älä käytä puomia, jos koneen tukijalat ovat taitettuina kokoon. Tukijalat tuovat koneeseen vakautta ja pienentävät koneen kaatumisriskiä.
- Kun puomiston ulottumaa käytetään äärimmilleen, tämä kasvattaa kuormaa ja kaatumisriskiä. Vie kone mahdollisimman lähelle työkalpaletta.
- Älä lisää työkappaleeseen kohdistuvaa voimaa kiinnittämällä kone kiinteisiin rakenteisiin kuten seiniin. Sekä kone että työkalu voivat altistua ylikuormitukselle.

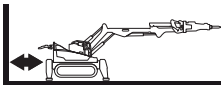

- Älä työskentele niin, että koneen sylinterit ovat ääriasennoissaan, sillä tämä voi aiheuttaa ylikuormitusta. Jätä muutama senttimetri matkaa ääriasentoon. Tällöin hydraulinesteen kapasiteetti lieventää iskuja ja tärinää on parempi.
- Kaksi työasentoa kuormittavat yksittäisiä sylintereitä merkittävästi.

Sylinterit 1 ja 2 ovat uloimissa asennoissaan ja vasara liikkuu ylöspäin. Älä koskaan vie sylintereitä ääriasentoihinsa.

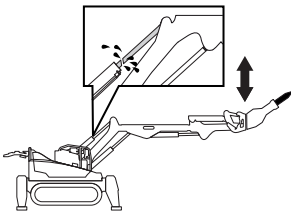

Sylinteri 3 on uloimassa asennossa ja vasara liikkuu alaspäin. Älä koskaan vie sylintereitä ääriasentoihinsa.

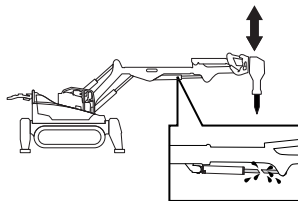

Läheisyys reunoihin

- Kone voi liukua vääranlaisen pinnan, käytön tms. vuoksi. Ole erityisen varovainen, kun työskentelet lähellä pylväitä, ojen vieressä tai korkeilla paikoilla.
- Kun työskentelet reunojen läheisyydessä, kiinnitä aina kone ja irralliset työkalut.
- Varmista, että kone on vakaa, eikä se pääse liikkumaan lähemmäs reunaa työn ollessa käynnissä.
- Varmista, että alusta kantaa riittävästi painoa. Tärinä vaikuttaa kantokykyyn.

Epätasaiset pinnat

- Ojenna tukijalat niin, että ne ovat juuri pinnan yläpuolella, kun liikut epätasaisen alueiden ylitse.
- Joissain tapauksissa puomia voidaan käyttää nostamaan vetopyörät töyssyjen yli. Kaatumisriskin vuoksi puomia ei saa koskaan kiertää tai nostaa korkealle ylös.
- Kone voi kallistua epätasaisen pintojen vuoksi niin paljon, että se kaatuu. Ohjaa koneen puomistoa sisäänpäin, jotta painopiste siirtyy mahdollisimman lähelle koneen keskiosaa ja pienentää kaatumisriskiä.
- Huonon kantavuuden omaavat pinnat voivat muuttaa koneen kulkusuuntaa tai jopa kaataa koneen yllättäen. Tarkista aina kantavuus ja pinnan ominaisuudet ennen kuin käynnistät koneen. Ole tarkkaavainen myös materiaalien peittämien reikien suhteen, sillä niiden kohtien kantavuus on huono.
- Koneen telaketjut synnyttävät vain vähäistä kitkaa tasaisilla pinnoilla. Vesi, pöly ja saasteet voivat vähentää kitkaa entisestään. Kun määrität riskialueen, ota huomioon, että vähäinen kitka suurentaa koneen liukumisriskiä.

Ahtaat tilat

- Ojennetuilla tukijaloilla työskentely voi olla vaikeaa ahtaissa tiloissa. Tällöin koneen vakaus kärsii merkittävästi. Sopeuta tekemäsi työ tilanteeseen. Koneen kaatumisriski on suurempi, jos puomi liikkuu tukijalan säteen ulkopuolella.

TURVAOHJEET

Kalveva pinta

- Kaltevat pinnat, portaat, luiskat jne. voivat synnyttää merkittäviä riskejä liikkeessa ja työskennellessä. Kun kaltevuus on yli 30° koneen kulkusuuntaan nähden, on olemassa koneen kaatumisriski.
- Koneen puomisto ja tukijalat on asetettava mahdollisimman alas, jotta kaatumisriski pienenee.
- Älä käytä telaketjuja ja tornia samanaikaisesti, kun liikut kaltevalla pinnalla. Näin vähennät odottamattoman liikkeen riskiä.
- Vältä sivuittain ajamista rinteissä – aja suoraan ylös- tai alaspäin. Varmista, että koneen puomisto on käännetty ylöspäin kaltevassa maastossa.
- Ole itse aina konetta ylempänä, kun ohjaat sitä rinteissä. Kone saattaa kaatua kumoon.
- Kiinnitä kone, jos on olemassa riski, että kone lähtee liikkeelle itsestään.
- Varmista, että kantavuus on riittävä, kun ajat luiskista ja portaista.

Putkien ja johtojen läheisyys

- Tarkista aina sähköjohtojen ja putkien sijainti ja merkitse se. Varmista, että sähköjohdot eivät ole kytkettyinä, eivätkä putket toiminnassa.
- Konetta ei saa viedä lähelle ilmajohtoja. Virta voi välittyä pitkän matkan päähän.

Putoava materiaali

- Varo irtoneista purkujätettä, kun leikkaat. Käytä turvalaitteita ja pidä sopivaa välimatkaa.
- Varmista, että hydraulisen vasaran tärinä ei aiheuta murtumia eikä irrota kiviä tai muuta materiaalia ja näin aiheuta henkilö- tai omaisuusvahinkoja. Pysytele riittävän kaukana!

Kuljetus ja säilytys

Koneen nostaminen

- Koneen nostamiseen sisältyy henkilövahinkojen tai koneen ja ympäristön vahingoittamisen riski. Määritä riskialue ja tarkista, ettei alueella ole ketään konetta nostettaessa.
- Käytä hyväksytyä nostolaitetta, jolla kiinnität ja nostat painavia koneen osia. Varmista myös, että käytössäsi on välineitä koneenosien mekaaniseen kiinnittämiseen.
- Vedä puomisto kokoon. Painopisteen on oltava mahdollisimman lähellä koneen keskiosaa.
- Nostolaite on kiinnitettävä kaikkiin koneen nostosilmukoihin.

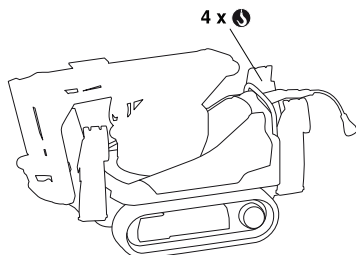

- Nosta hitaasti ja varovasti. Varmista, että nostat tasaisesti. Jos kone alkaa kallistua, korjaa asia käyttämällä vaihtoehtoista nostolaitetta tai muuta puomiston asentoa.
- Varmista, että koneen osat eivät joudu puristuksiin tai vahingoitu nostamisen aikana, eikä kone myöskään osu ympärillä oleviin esineisiin.

Lastaaminen ja purkaminen ajoluiskaa pitkin

- Varmista, että luiska on ehjä ja koneelle sopivankokoinen.
- Tarkista, ettei luiskalla ole öljyä, mutaa tai jotain muuta sellaista, joka olisi tehnyt siitä liukkaan.
- Varmista, että luiska on kunnolla kiinnitetty sekä ajoneuvoon että maahan. Kuljetukseen käytettävä ajoneuvo on myös kiinnitettävä, ettei se pääse liikkumaan.

Kuljetus

- Konetta saa kuljettaa ainoastaan koneen painolle hyväksytyillä matalalla rekalla tai perävaunulla, katso koneen arvokilpi. Kauko-ohjain on suojattava huolellisesti ajoneuvossa kuljetuksen ajaksi.
- Tarkista tieliikennesäännöt soveltuvin osin ennen kuljetusta julkisilla teillä.

Koneen asento lastauslavalla

- Aseta kone lavan etureunaa vasten, jotta sen eteenpäin liukumisen riski pienenee, jos ajoneuvo jarruttaa.
- Ohjaa puomistoa niin, että se lepää lavaa vasten mahdollisimman matalalla. Ojenna tukijalat nostamatta konetta.

Kuorman kiinnittäminen

- Varmista koneen kiinnitys hyväksytyillä kiristyshihnoilla. Varmista, että kiristyshihnat eivät ole pusertaneet tai vahingoittaneet mitään koneen osaa. Kone kannattaa peittää.

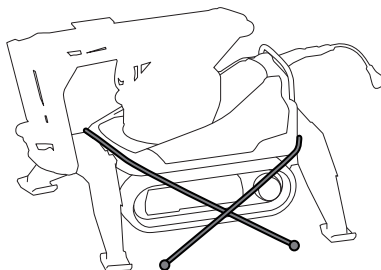

- Työkalut ja muut välineet on kiinnitettävä erillisillä kiristyshihnoilla.
- Tarkista kuorman kiinnitys säännöllisesti kuljetuksen aikana.

TURVAOHJEET

Säilytys

- Irrota työkalu koneesta.
- Vedä puomisto kokoon, jotta painopiste on mahdollisimman alhaalla ja tilaa säästetään.
- Säilytä varustusta lukittavassa tilassa, jotta lapset ja asiattomat henkilöt eivät pääse siihen käsiksi.
- Säilytä konetta ja siihen kuuluvia välineitä kuivassa ja pakkasta kestävässä paikassa.
- Koneen virtakatkaisija voidaan lukita näppäinlukolla, jolloin asiattomat henkilöt eivät pääse käynnistämään konetta.

Hinaus

Konetta ei ole suunniteltu hinattavaksi. Kun kone on paineistamaton, ajomootorin seisontajarrut aktivoituvat, eivätkä telaketjut pyöri. Hinaa konetta ainoastaan silloin, jos sen sijainti aiheuttaa riskin, eikä mitään muuta vaihtoehtoa ole. Hinaa mahdollisimman lyhyt matka.

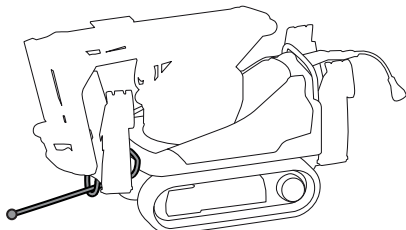

- Vedä tukijat mahdollisuuksien mukaan sisään ennen koneen hinaamista, jotta ne eivät jää kiinni ja vahingoitu.
- Minimoi hinausajoneuvon ja mekaanisten komponenttien kuorma vähentämällä kitkaa siten, että suunnittelet reitin, jota pitkin kone hinataan.
- Hinaa mahdollisuuksien mukaan telaketjujen suuntaisesti.
Käytä kyseiselle kuormalle tarkoitettua hinausajoneuvoa.
- Osia voi irrota hinauksen aikana. Pysyttele riittävän kaukana!

Kunnossapito ja huolto

Suurin osa koneisiin liittyvistä onnettomuuksista tapahtuu vianmäärityksen, huollon ja kunnossapidon aikana, koska henkilöstö joutuu olemaan koneen riskialueen sisäpuolella. Vältä onnettomuuksia olemalla tarkkaavainen ja suunnittelemalla ja valmistelemalla työsi. Voit tutustua myös Kunnossapito ja huolto -osion kohtaan Kunnossapidon ja huollon valmistelut.

- Älä koskaan tee korjauksia, ellei sinulla ole tarvittavaa asiantuntemusta.
- Käyttäjät saa tehdä ainoastaan sellaisia huolto- ja kunnostustehtäviä, jotka on kuvattu tässä käyttöohjeessa. Laajemmat toimenpiteet tulee antaa valtuutetun huoltokorjaamon tehtäväksi.
- Käytä henkilökohtaista suojavarustusta ja välineitä, joilla koneen osat voidaan suojata mekaanisesti kunnossapidon ja huollon aikana.
- Sähkö- ja hydraulijärjestelmiin saavat koskea ainoastaan koulutetut henkilöt.
- Laita esille selkeitä kylttejä, joilla lähistöllä oleville ihmisille tiedotetaan käynnissä olevista kunnossapitotöistä.
- Jos konetta ei tarvitse kytkeä päälle huoltotoimien tai vianmäärityksen vuoksi, virtajohto on irrotettava ja asetettava siten, että sitä ei voida kytkeä vahingossa.
- Varmista, että kone ei saa virtaa irrottamalla virtajohto ennen kuin avaat tai irrotat sähkökaapin tai minkään muun komponentin, jossa on sähkövirtaa.
- Putkien ja letkujen kytkennät voivat jäädä paineistetuiksi, vaikka moottori onkin sammutettu ja virtajohto kytketty irti. Hydrauliletkut ovat aina oletusarvoisesti paineistettuja ja ne on avattava varovaisuutta noudattaen. Vapauta puomiston paine asettamalla puomisto maata vasten ja kytke sähkömoottorin virta pois ennen kuin avaat letkut.
- Älä koskaan yritä tukkia rikkoutuneesta letkusta vuotavaa hydraulinestettä käsin. Hienojakoinen paineistettu hydraulineste voi tunkeutua ihon alle ja aiheuttaa vakavia vahinkoja.
- Kun purat koneen osia, raskaat komponentit voivat alkaa liikkua tai pudota alas. Kiinnitä liikkuvat osat mekaanisesti ennen kuin avaat ruuviliitokset tai hydrauliletkut.
- Käytä hyväksytyä nostolaitetta, jolla kiinnität ja nostat painavia koneen osia.
- Useat koneen komponenteista kuumuvat työskentelyn aikana. Älä aloita mitään huolto- tai kunnossapitotoimia ennen kuin kone on jäähtynyt.
- **Pidä työalue siistinä ja hyvin valaistuna.** Sotkuiset tai hämärät alueet ovat alttiita onnettomuuksille
- Kone voi liikkua puutteellisesti, jos liitin, johto tai letku on asennettu väärin. Ole varovainen testiajojen aikana ja valmistaudu sammuttamaan kone välittömästi vian sattuessa.

Ulkoiset ympäristötekijät

Lämpötila

Ympäristön lämpötila, sekä kuumuus että kylmyys, vaikuttavat koneen käyttöluotettavuuteen. Myös lämmönvaihteluilla on merkitystä, sillä niiden ansiosta kondensaation muodostumisen riski koneen säiliössä on suurempi.

Lämpö

HUOMAUTUS! Kuumissa olosuhteissa ylikuumentumisen riski kasvaa. Sekä koneen hydraulijärjestelmä että sähkökomponentit voivat vaurioitua.

Hydraulinesteen korkein työlämpötila on 90 °C. Ylikuumentumisen seurauksena nesteeseen muodostuu kerrostumia, jotka kuluttavat konetta, vaurioittavat tiivisteitä ja aiheuttavat vuotoja. Ylikuumentunut hydraulineste voitelee huonosti, mikä johtaa tehon heikkenemiseen.

Ylikuumentumisen välttämiseksi:

- Pidä kone ja erityisesti jäähdytyn puhtaana.
- Huolehdi hyvästä ilmanvaihdosta, kun työskentelet sisätiloissa.
- Säteilevä lämpö voi aiheuttaa paikallista kuumentumista, joka voi vahingoittaa koneen osia. Suojaa arat komponentit.
- Lisäjäähdytys on tarpeen, jos ympäristön lämpötila on yli 40 °C (104 °F). Varusta kone paineilmakäyttöisellä jäähdytysjärjestelmällä.

Koneen vaurioiden välttämiseksi:

- Vaihda hydraulineste ja suodattimet säännöllisemmin.
- Tarkista koneen tiivisteiden kunto, ettei likaa pääsee hajonneista tiivisteistä hydraulijärjestelmään.
- Kumitelaketjuja ei saa altistaa yli 70 °C-asteen lämpötilalle. Kuumemmissa olosuhteissa on käytettävä terästelaketjuja.

Kylmyys

Älä käytä pumpun enimmäispainetta, jos hydraulinesteen lämpötila on vähemmän kuin 10 °C. Anna koneen lämmentä hitaasti. Lämmitä koneen alaosa käyttämällä telaketjuja, ensin hitaasti ja sitten nopeammin niin, että tukijalat ovat ojennettuina. Liikuta ylösaa edestakaisin ja käytä kaikkia puomiston sylinterejä ilman kuormaa. Kone on käyttövalmis, kun sen (hydraulinesteen) lämpötila on kohonnut noin 40 °C:een.

Kosteus

Kosteissa olosuhteissa työskenneltäessä käyttäjän on varmistettava, että sähköiset komponentit, esimerkiksi liittimet, eivät painu veden alle.

Konetta ei saa koskaan ohjata niin syvälle veteen, että vesi ulottuu koneen laitteistoon. Laitteisto voi vaurioitua ja koneessa oleva virta voi johtaa henkilövahinkoihin.

Pöly ja hiukkaset

Pöly ja hiukkaset voivat tukkia koneen jäähdyttimen, aiheuttaa ylikuumentumista ja lisätä koneen laakereiden ja runkoputkien kulumista. Puhdista ja voitele kone säännöllisesti.

Hydraulijärjestelmä on erittäin herkkä epäpuhtauksille. Pienhiukkaset voivat aiheuttaa konerikkoja ja lisätä komponenttien kulumista.

Epäpuhtauksien riski on suuri huollon ja korjausten yhteydessä, kun hydraulijärjestelmä joudutaan avaamaan.

Epäpuhtauksien pääsy hydraulijärjestelmään voidaan ehkäistä seuraavilla toimilla:

- Pitämällä kone puhtaana erityisesti ennen huoltoa, korjauksia ja työkalujen vaihtoa
- Suorittamalla päivittäiset tarkastukset
- Huoltamalla kone säännöllisesti.

KÄYNNISTYS JA PYSÄYTYS

Ennen käynnistä

Seuraavat seikat on tarkistettava, kun aloitetaan uudessa työkohteessa ja joka aamu ennen töiden aloittamista:

- Suorittamalla päivittäiset tarkastukset
- Tarkasta kone kuljetusvaurioiden varalta.
- Tarkasta koneen turvalaitteiden toiminta. Katso kappaleesta Yleiset työohjeet kohta Koneen turvalaitteet.
- Tarkista, että virtajohto ja kaapelit ovat ehjiä ja oikein mitoitettuja.
- Tarkista, että verkkojännite vastaa koneen vaatimuksia ja käytetään oikeita sulakkeita.
- Kytke kone aina maavuotokatkaisimella, johon kuuluu henkilösuojaus, eli maavuotokatkaisimella, joka katkaisee virran 30 mA:n maavuodon kohdalla.
- Varmista, että hätäpysäytyspainike tai koneen pysäytyspainike nollataan.
- Tarkista, ettei koneen päälle ole jäänyt työkaluja tai muita esineitä.

Käynnistys

Kytke kone.

- Kytke kone 3-vaihevirralla syöttöön.
- Kytke koneen pääkytkin päälle.

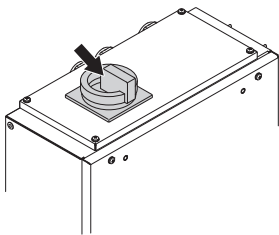

Kauko-ohjaimen käynnistäminen

- Käännä kytkin ON-asentoon (I). Tässä asennossa kauko-ohjain saa virtaa. Kauko-ohjaimen merkkivalo vilkkuu nopeasti sinisenä, kun se hakee yhteyttä. Kun valo vilkkuu harvemmin, kone on valmiustilassa.

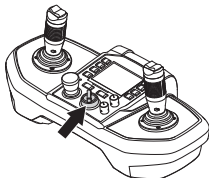

- Jos toiminto ei toimi tai huomiotasi tarvitaan, näyttöön ilmestyy virheilmoitus käynnistyksen yhteydessä. Katso Vianmääritysoppaasta kohta Virheilmoitukset.

Sähkömoottorin käynnistäminen

- Sähkömoottori käynnistetään painamalla käynnistyspainiketta.

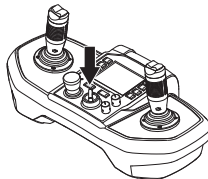

- Jos samalla työpaikalla käytetään useita koneita, kaukosäätimet voivat sekoittua toisiinsa.

Paina äänimerkkiä, jotta näet mikä kone on kytketty mihinkin kauko-ohjaimen. Koneesta kuuluu merkkiäänä ja valo vilkkuu kolme kertaa. Älä aktivoi kauko-ohjainta ennen kuin olet varmistanut, että käytössä on oikea kone.

Ohjainten aktivoiminen

- Aktivoi kauko-ohjaimen käyttötoiminnot painamalla oikean joystickin vasenta näppäintä. Kauko-ohjain on nyt työtilassa. Kauko-ohjaimen sininen merkkivalo palaa kaiken aikaa.

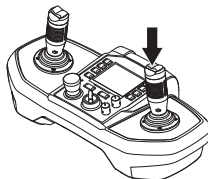

- Jos komentoa ei anneta kolmen sekunnin kuluessa, toiminnot lukittuvat. Palaa työtilaan painamalla oikean joystickin vasenta näppäintä.
- Ohjaussauvan on oltava vapaa-asennossa.

Pysäytys

- Ohjaa puomisto alas ja anna sen levätä maata vasten.
- Laita kaikki ohjaimet vapaa-asentoon.
- Paina pysäytyspainiketta.
- Aseta pääkytkin OFF-asentoon (O).

Tarkastaminen työn jälkeen

Päivittäinen tarkastus kannattaa tehdä, kun työ lopetetaan. Vaurioiden huomaaminen ajoissa voi estää koneen sammumisen seuraavana päivänä.

Toimintatilat

Koneessa on kolme toimintatilaa: työtila, asennustila ja kuljetustila. Tässä osiossa kuvataan kunkin tilan kaikki komennot.

- Työtila – Tässä tilassa käytössä ovat kaikki toiminnot lukuun ottamatta telaketjuja ja tukijalkoja.
- Asennustila – Tässä tilassa voidaan käyttää telaketjuja ja tukijalkoja.
- Kuljetustila – Tässä tilassa voidaan käyttää telaketjuja ja joitain puomiston toimintoja.

Jos hallintalaitteita ei käytetä 3 sekuntiin, kone siirtyy kiertopumpputilaan. Tässä tilassa järjestelmä pumpppaa hydraulijäilyä säiliöön eikä sylintereissä ole painetta.

Komentojen selitykset

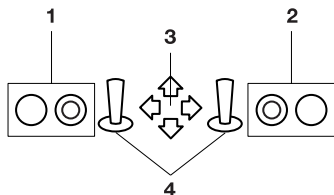

- 1 Vasemman joystickin oikea ja vasen näppäin
- 2 Oikean joystickin oikea ja vasen näppäin
- 3 Joystickin suunta
- 4 Vasen ja oikea joystick

Koneen osien nimet

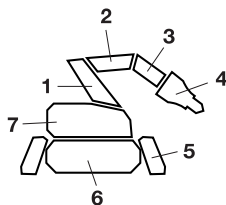

- 1 Puomi 1
- 2 Puomi 2
- 3 Puomi 3
- 4 Työkalut
- 5 Tukijalat
- 6 Telaketjut
- 7 Torni

KÄYTTÖ

Työtila

Käännä tornia
vastapäivään

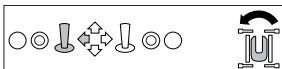

Käännä tornia
myötäpäivään



Puomi 1 sisään



Puomi 1 ulos



Puomi 2 alas



Puomi 2 ylös

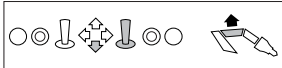

Puomit 1 ja 2 ulos

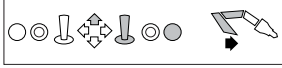

Puomit 1 ja 2 sisään

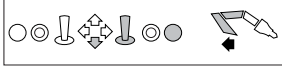

Puomi 3 ylös

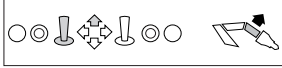

Puomi 3 alas

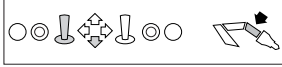

Kulmatyökalu
sisäänpäin*

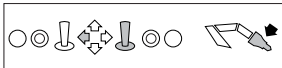

Kulmatyökalu
ulospäin*



Säädettävä paine/
virtaus hydrauliseen
työkaluun (vasara/
leikkuri)

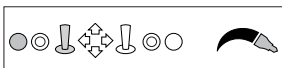

Täysi paine/virtaus
hydrauliseen
työkaluun (vasara/
leikkuri)

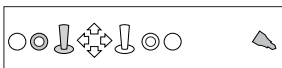

Leikkurit auki/
kiinni**

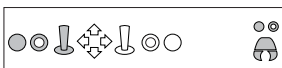

* Toiminto on käytössä silloinkin, kun oikean joystickin oikeaa näppäintä painetaan. Tästä voi olla hyötyä, jos haluat käyttää puomeja 1 ja 2 rinnan samaan aikaan.

** Leikkurit avaava/sulkeva näppäin vaihtelee leikkurityypistä riippuen.

Lisätoiminnot

Katso käyttöönottoa koskevat tiedot lisäominaisuuksia käsittelevän luvun asetuksia käsittelevästä kohdasta.

Lisätoiminto 1,
suunta 1

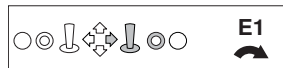

Lisätoiminto 1,
suunta 2

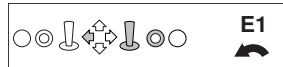

Lisätoiminto 2,
suunta 1

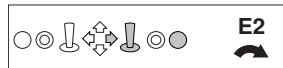

Lisätoiminto 2,
suunta 2

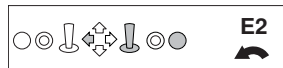

KÄYTTÖ

Asennustila

Telaketjujen käyttäminen

Oikea telaketju eteenpäin



Oikea telaketju taaksepäin



Vasen telaketju eteenpäin



Vasen telaketju taaksepäin



Tukijalat

Oikea tukijalka alas



Oikea tukijalka ylös

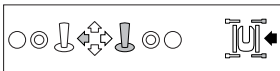

Oikea takatukijalka alas

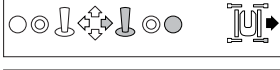

Oikea takatukijalka ylös

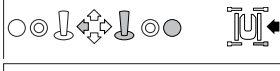

Oikea etutukijalka alas

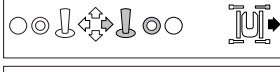

Oikea etutukijalka ylös

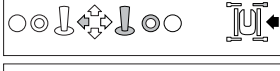

Vasen tukijalka alas

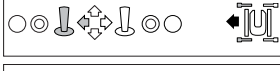

Vasen tukijalka ylös



Vasen takatukijalka alas

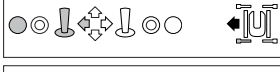

Vasen takatukijalka ylös



Vasen etutukijalka alas

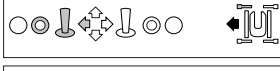

Vasen etutukijalka ylös

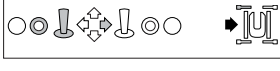

Kuljetustila

Oikea telaketju eteen, vasen telaketju taakse

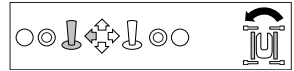

Oikea telaketju taakse, vasen telaketju eteen



Käännä tornia myötäpäivään



Käännä tornia vastapäivään

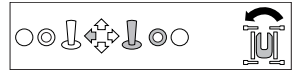

Telaketjut eteenpäin

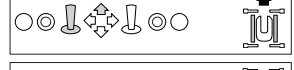

Telaketjut taaksepäin

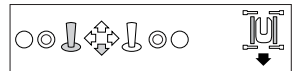

Kaikki tukijalat ylhäällä

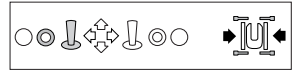

Kaikki tukijalat alhaalla



Puomi 2 alas

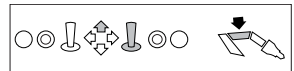

Puomi 2 ylös

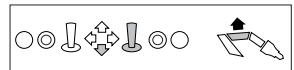

Puomit 1 ja 2 ulos

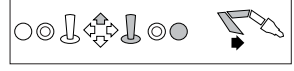

Puomit 1 ja 2 sisään

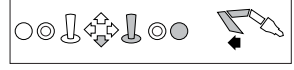

Puomi 3 ylös

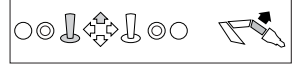

Puomi 3 alas

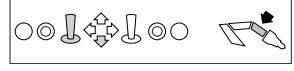

Kulmatyökalu sisäänpäin

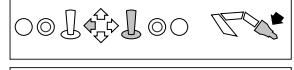

Kulmatyökalu ulospäin

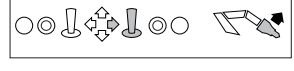

Yleistä



HUOM! Lue käyttöohje huolellisesti ja ymmärrä sen sisältö, ennen kuin alat käyttää konetta. On erittäin tärkeää, että luet ja ymmärrät myös työkalun mukana tulevan käyttöohjeen.

Varmista, että työkalun ja koneen teho (paino, hydraulinen paine, virtaus jne.) ovat yhteensopivia.

Konetta saa käyttää vain seuraavien Husqvarnan myymien työkalujen ja lisävarusteiden kanssa.

Kauha

Kauha on tarkoitettu materiaalin siirtämiseen eikä nostotyökaluksi.

Kauha, vakio 55 L

Hammastetulla kauhalla voi kaivaa esimerkiksi maata, jossa on nurmea ja juurakoita.

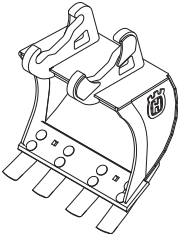

Kapea kauha 40 L

Kauhan muoto sopii esimerkiksi putkien asentamiseen.



Leveä kauha 60 L

Leveä kauha soveltuu suurten ainesmäärien kauhomiseen esimerkiksi raunioiden raivaamisessa.

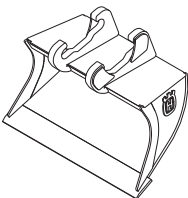

Hydraulinen vasara SB 152

Hydraulista vasaraa käytetään purkamiseen hakkaamalla. Sitä ei ole tarkoitettu käytettäväksi sorkkarautana. Jatkuva hakkaaminen hydraulisella vasaralla voi nostaa hydraulijärjestelmän lämpötilan korkeaksi.

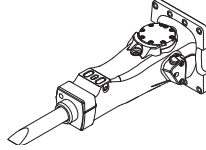

Betonileikkuri DCR100

Betonileikkureita käytetään materiaalin murskaamiseen ja leikkaamiseen niiden leukojen avulla. Niitä ei ole suunniteltu irtomateriaalin vetämiseen tai kiskomiseen.

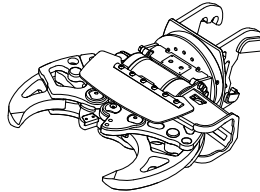

Terässaha DSS200

Terässahalla voidaan leikata metallikappaleita. Niitä ei ole suunniteltu irtomateriaalin vetämiseen tai kiskomiseen.

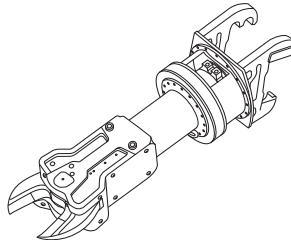

Kahmari

Kahmarilla voidaan purkaa puurakenteita ja tiiliseiniä ja tehdä lajittelu- ja lastaustöitä. Sitä ei ole tarkoitettu palkkien, pylväiden tai seinien vetämiseen tai purkamiseen. Sitä ei myöskään ole tarkoitettu vasarointiin, hakkaamiseen tai kuormien siirtelyyn.

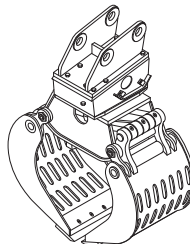

TYÖKALUT

Erillinen työkalu

Koneeseen voidaan liittää erillisiä hydraulisia työkaluja. Erilliset työkalut aktivoidaan palveluvalikosta. Katso ohjeet kohdasta Asetukset.

Työtila

Voit valita työvalikosta, haluatko työskennellä taltalla vai betonimurskaimella. Terässaha (muut) voidaan ottaa käyttöön työvalikon kautta. Katso ohjeet kohdasta Asetukset.

HUOMAUTUS! Kone voi vaurioitua esimerkiksi, jos painetta ohjataan yksistään käytettävän työkalun palautuspuolelle tai jos koneen tai kauko-ohjaimen asetukset ovat virheellisiä suhteessa käytettävään työkaluun. Lisätietoja kauko-ohjaimen asetuksista on kohdassa Ohjausjärjestelmä.

Työkalujen vaihtaminen



HUOM! Käyttäjää voi joutua astumaan koneen riskialueelle työkalujen vaihtamisen yhteydessä. Varmista, ettei kukaan käynnistä konetta vahingossa, kun työkalua vaihdetaan. Pidä konetta silmällä ja valmistaudu sammuttamaan se. Suojaa kädet ja jalat, etteivät ne jää koneen osien väliin.

Puhdistus

Tee seuraavat toimet, joilla estät lian joutumisen hydraulijärjestelmään:

- Pyyhi lika liitännöistä ennen asennusta tai purkamista.
- Laita koneen hydraulisiin liitoksiin pölysuojat, kun mitään työkalua ei ole kiinnitettyä.
- Varmista, että letkut on aina liitetty toisiinsa, kun koneeseen ei ole asennettu työkalua.

Asennus



HUOM! Varmista, että työkalu on kiinnitetty oikein ja tiukasti. Jos työkalu irtaoo odottamatta, tämä voi johtaa henkilövahinkoihin.

- Varmista, että kone on sijoitettu vakaalle pinnalle ja tukijalat ovat alhaalla.
- Aseta työkalu niin, että sen liitin on konetta kohti sopivan välimatkan päässä, ei kuitenkaan liian lähellä konetta.
- Varmista, että työkalu on käännetty oikeinpäin. Takaapäin katsottuna työkalun paineliittimen tulee olla vasemmalla puolella (B-portti) ja palautusletkun oikealla puolella (A-portti).

- Ohjaa työkaluliitin niin, että se tarttuu työkaluun. Kiristä työkalu nostamalla puomistoa ja ohjaamalla sylinteri 4 sisään.

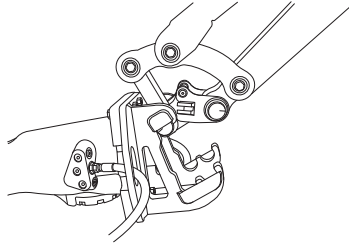

- Sammuta kone.
- Laita kiila paikoilleen niin, että lukkotapin reiät osuvat kohdilleen.
- Aseta lukkotappi.

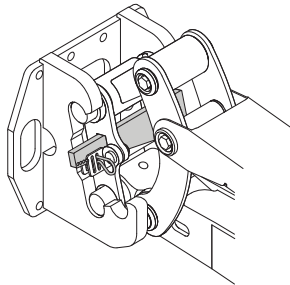

- Liitä hydrauliletkut ja mahdolliset vasaran voiteluletkut (kun kiinnität vasaraa). Ensin on kytkettävä työkalujen paluuletku takaa katsottuna oikealle puolelle (A-porttiin) ja sitten tuloletku vasemmalle puolelle (B-porttiin).
Hydrauliletkuissa on paineenalenuksella varustetut pistinliittimet. Tämä helpottaa letkujen asennusta, kun niissä on painetta.
- Irrutus tapahtuu päinvastaisessa järjestyksessä.

Säilytys

Säilytä työkaluja turvallisessa paikassa, johon valtuuttamattomilla henkilöillä ei ole pääsyä. Varmista, että ne ovat vakaassa asennossa, eivätkä pääse kaatumaan. Jos työkalut on asetettu korkealle tai kaltevalle pinnalle, ne on kiinnitettävä, etteivät ne lähde liukumaan tai putoa. Suojaa työkalujen hydrauliset liitännät likaa ja vaurioita vastaan.

LISÄVARUSTEET

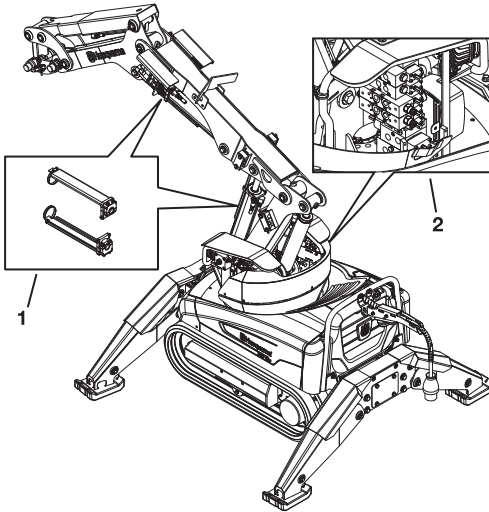

Lisävarustepaketit

Koneen voi varustaa yhdellä (1) lisävarustepaketilla.

P1 - Hydraulikkatoiminto

Sylinterin suojus (1)

Sylinterin suojus, joka suojaa mäntää ja sylintereitä sylintereissä 2 ja 3.

Hydraulinen lisätoiminto (2)

Hydraulisella lisätoiminnolla voidaan pyörittää useita eri työkaluja.

Huolto-ohjain

Huolto-ohjain toimii vain konesukupolvien 2-* ja 3-* kanssa. Huolto-ohjaimessa on kaksi liitäntää, K22 (A) ja K23 (B), sekä ohjauslaite (C).

*Sähkölaitekotelossa olevan kytkimen S1 on oltava asennossa 2.

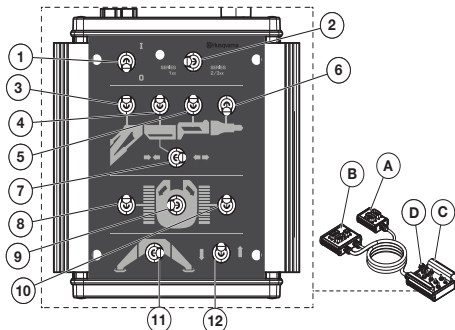

Ohjauslaitteen osat

Ohjauslaitteessa on pysäytyskytkin (D) ja 12 vipukatkaisinta eri toimintoja varten.

- 1 ON/OFF (I/O)
- 2 Tilanvalitsin
- 3 Puomi 1 (ulos/sisään)
- 4 Puomi 2 (ylös/alas)
- 5 Puomi 3 (ylös/alas)
- 6 Työkalut (ylös/alas)
- 7 Teleskooppipuomi (ulos/sisään)
- 8 Vasen telaketju (eteen/taakse)
- 9 Torni (kierto)
- 10 Oikea telaketju (eteen/taakse)
- 11 Tukijalka, aktiivinen
 - Vasen – vasen puoli (x2)
 - Keskiosa – kaikki
 - Oikea – oikea puoli (x2)
- 12 Tukijalka, liikutus (ylös/alas)

Huolto-ohjainta käytetään vain koneen siirtämiseen huoltoon.

Koneen on oltava ajettavassa kunnossa. Huolto-ohjain korvaa vain ohjausjärjestelmän ja etäohjauksen.

HUOMAUTUS! Huolto-ohjainta ei ole tarkoitettu työskentelyyn eikä sillä voi käyttää työkaluja.



VAROITUS! Työn ollessa käynnissä koneen riskialueella ei saa olla ketään. Koneen riskialue voi vaihdella työn edetessä. Huomioi mahdolliset riskit ennen liikkeelle lähtemistä. Jos maolosuhteet muuttuvat liikkuaessa, vaaravyöhyke on määriteltävä uudelleen.

Liitä huolto-ohjain.

- Avaa suojakannen ruuvit ja irrota kansi. Avaa ohjausyksiköiden päällä olevien kansien ruuvit ja irrota kannet.
- Kytke huolto-ohjain siirtämällä liittimet koneen ohjausyksiköstä K23 (3 lähtöä) ja K22 (2 lähtöä) vastaaviin liitäntöihin huolto-ohjaimessa.

SERIES 1XX

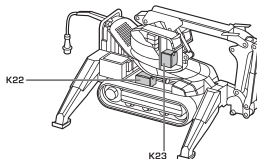

Huolto-ohjaimen lamppu syytty, kun kaikki on kytketty oikein.

- Valitse millaista konetta huolto-ohjaimella ohjataan.
 - SERIES 1xx - DXR140
 - SERIES 2/3xx - DXR250, DXR270, DXR300, DXR310
- Aseta I/O-kytkin asentoon I. Koneen valot syytyvät.
- Katso aiempi katsaus ohjaamiseen huolto-ohjaimella.

ASETUKSET

Valikon yleiskatsaus

Näyttötekstit ovat käyttöohjekirjassa englanniksi, mutta ne näkyvät tuotteen näytössä valitulla kielellä.

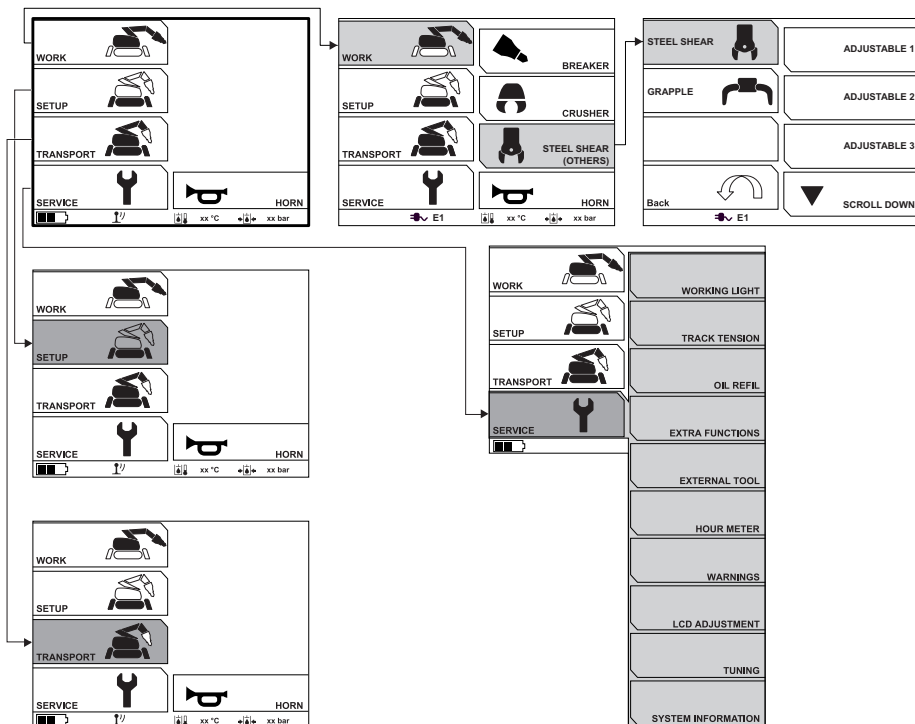

Käyttöasetukset

WORK (TYÖ)

BREAKER (TALTTA)



Valitse tämä, kun haluat työskennellä taltalla. Vahvista valintasi painamalla valintanäppäintä.

Betonimurskain



Valitse tämä, kun haluat käyttää betonimurskainta. Vahvista valintasi painamalla valintanäppäintä.

Terässaha (muut)



Valitse tämä, kun haluat käyttää terässaha, kahmaria tai säädettäviä työkaluja. Vahvista valintasi painamalla valintanäppäintä.

ASETUKSET

Terässaha



Valitse tämä, kun haluat käyttää terässaha. Vahvista valintasi painamalla valintanäppäintä. Roottoritoiminnon lisäosa 1 aktivoituu automaattisesti, kun terässaha valitaan.

Kahmari



Valitse tämä, kun haluat käyttää kahmari. Vahvista valintasi painamalla valintanäppäintä. Roottoritoiminnon lisäosa 1 aktivoituu automaattisesti, kun kahmari valitaan.

ADJUSTABLE 1-3 (SÄÄDETTÄVÄ)

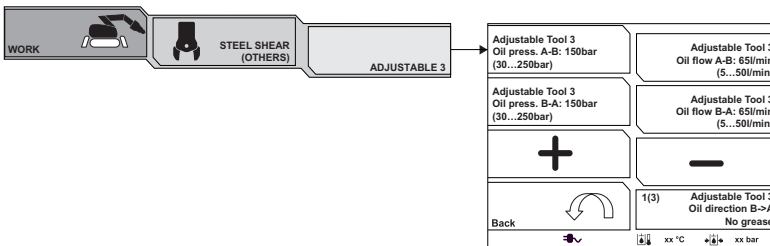

Valitse tämä, kun haluat työskennellä työkalulla, joka ei ole vakiotyökalu.

Öljynpainetta ja virtausta voidaan säätää porteista A ja B. Valitse muutettava asetus valintanäppäimillä. Muuta arvo nuolinäppäimillä.

Öljyn virtausuunta voi olla yksisuuntainen – ilman rasvaa tai rasvan kanssa (esim. kun työskennellään taltalla) tai kaksisuuntainen – ilman rasvaa tai rasvan kanssa (esim. kun työskennellään murskaimella). Vaihda toiseen tilaan painamalla valintanäppäintä.

Huolto

WORKING LIGHT (TYÖVALO)



Aktivoi/sammuttaa työvalon. Vaihda toiseen tilaan painamalla valintanäppäintä.

TRACK TENSION (TELAKETJUN KIREYS)

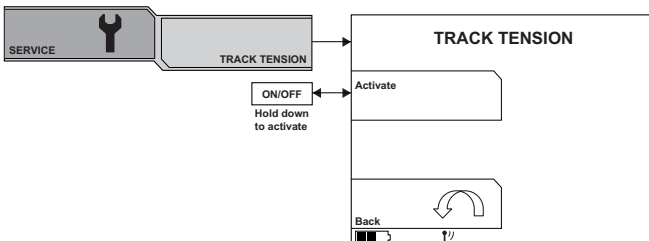

Aktivoi telaketjun kireys painamalla ja pitämällä valintanäppäintä alhaalla.

ASETUKSET

OIL REFIL (ÖLJYN LISÄÄMINEN)

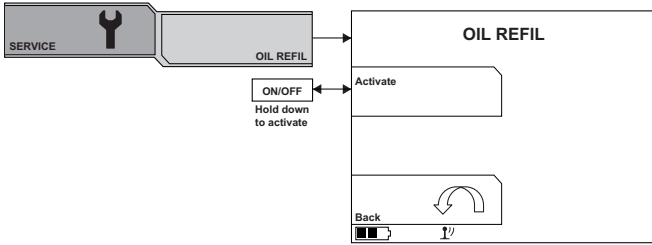

Säätöhammas näyttää öljytason prosentteina tasakymmenyksin.

Lisää öljyä pitämällä valintanäppäintä pohjassa. Pumppu sammuu automaattisesti, kun säiliö on täynnä.

EXTRA FUNCTIONS (LISÄTOIMINNOT) (valinnainen)

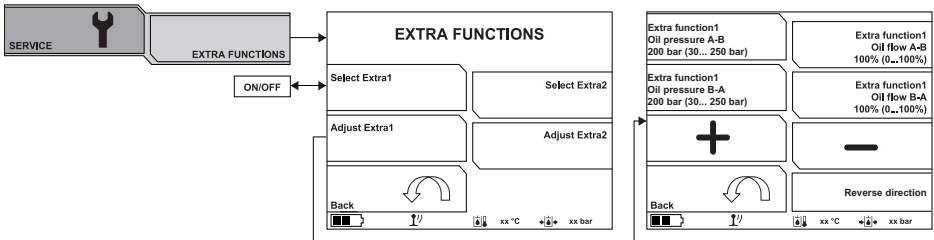

Kone voidaan varustaa ylimääräisillä venttiileillä, jolloin siihen voidaan liittää enemmän toimintoja kuten roottori ja kallistusliike.

Öljynpaineen ja öljynvirtauksen arvoa voidaan säätää portista A porttiin B ja päinvastoin. Valitse muutettava asetusta valintanäppäimillä. Muuta arvo nuolinäppäimillä.

Aktivoidessa valitut lisätoiminnot (E1/E2) ilmestyvät näytön alaosan symbolikenttään. Symboli on näytössä niin kauan kuin toiminto on aktiivinen.

Lisätoiminnon suunta muutetaan ottamalla suunnanvaihto käyttöön.

EXTERNAL TOOL (ERILLINEN TYÖKALU)

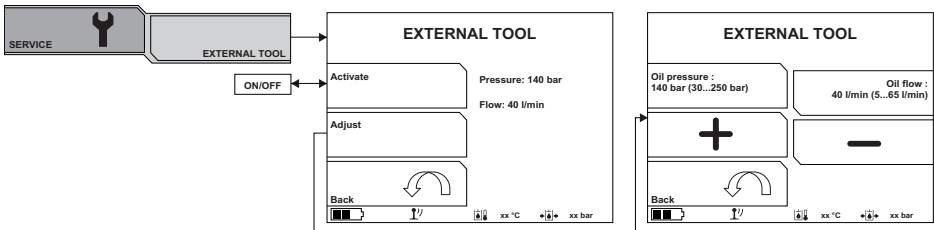

Konetta voidaan käyttää tehonlähteenä käytettäessä erillisiä hydraulisia työkaluja.

Öljynpainetta ja virtausta voidaan säätää porteista A ja B. Valitse muutettava asetusta valintanäppäimillä. Muuta arvo nuolinäppäimillä.

TUNTIMITTARI



Koneen käyttötunnit (aika, jonka moottori on käynnissä) tallennetaan ohjausmoduuleihin ja voidaan lukea päätteestä.

Kun kauko-ohjain (pääte) on yhdistetty koneeseen, käyttötunnit voidaan lukea online-tilassa.

Kun kauko-ohjainta (pääte) ei ole yhdistetty koneeseen, käyttötunnit voidaan lukea offline-tilassa.

Mittausulos näyttää käyttötunnit, kun käytössä oleva ohjain on kytketty koneeseen. Jos konetta on käytetty toisella ohjaimella, käyttötunteja koskevat tiedot eivät pidä paikkaansa.

ASETUKSET

WARNINGS (VAROITUKSET)

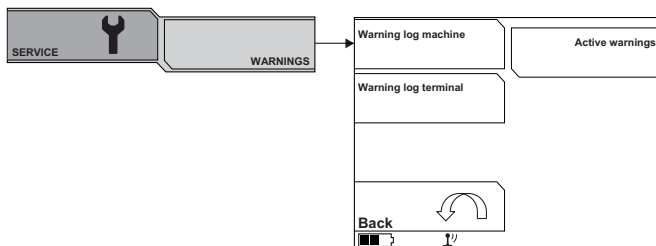

Koneessa on kaksi varoituslokiä ja luettelo aktiivisista varoituksista.

- Koneen varoitusloki: Sisältää kaikki koneessa ilmenneet varoitukset. Kaikki aktiiviset varoitukset ja huoltoviestit luetteloidaan sen jälkeen, kun ne on vahvistettu.
- Pääteen (kauko-ohjain) varoitusloki: Sisältää kaikki kauko-ohjaimessa (pääte) ilmenneet varoitukset. Kaikki aktiiviset varoitukset ja huoltoviestit luetteloidaan sen jälkeen, kun ne on vahvistettu.
- Aktiivinen varoitus: Sisältää kaikki aktiiviset varoitukset. Ne säilyvät listalla niin kauan kuin ne ovat aktiivisia.

Varoitukset järjestetään sen mukaan, mikä tuntimittarin lukema on niiden ilmenemisajankohtana. Uusin varoitus näytetään ensin ja vanhin viimeisenä.

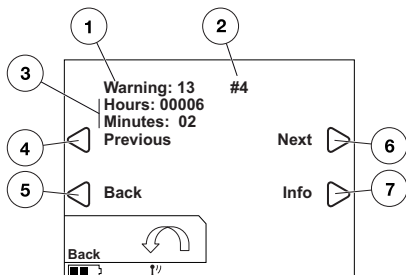

- 1 Varoituskoodi: osoittaa rekisteröidyn varoituksen tyyppin.
- 2 Varoituksen ilmenemiskerrat järjestelmässä.
- 3 Työajan lukema varoituksen edellisellä ilmenemiskerralla.
- 4 Edellinen varoitus varoituslokissa.
- 5 Poistu varoituslokista.
- 6 Seuraava varoitus varoituslokissa.
- 7 Lisätietoja varoituksesta.

LCD ADJUSTMENT (LCD-NÄYTÖN SÄÄTÄMINEN)



Säädä näytön kirkkautta ja kontrastia käyttämällä nuolinäppäimiä.

Kun virransäästötila poistetaan käytöstä, näyttö pysyy toiminnassa.

ASETUKSET

Ohjaussauvan malli

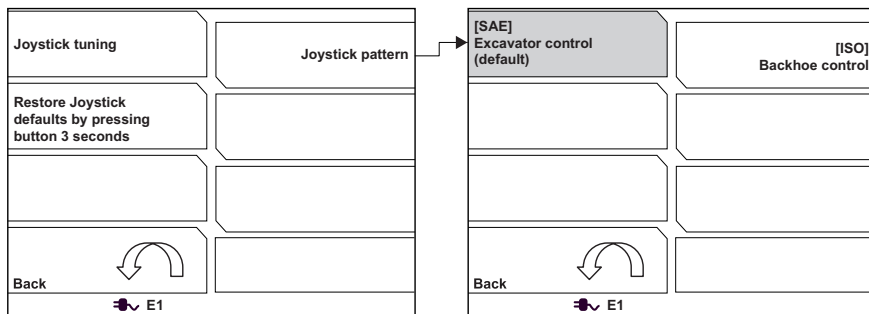

Ohjaussauvan malli vaikuttaa kauko-ohjaimen toimintaan. Toimintamalli muuttuu seuraavan taulukon mukaan, kun [ISO] kaivulaitteen ohjaus valitaan.

Työtila

Puomi 2 alas

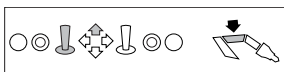

Puomi 2 ylös



Puomi 3 alas

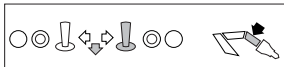

Puomi 3 ylös

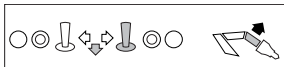

Kuljetustila

Puomi 2 alas

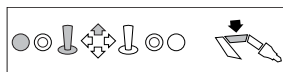

Puomi 2 ylös



Puomi 3 alas

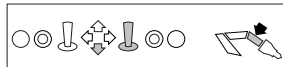

Puomi 3 ylös

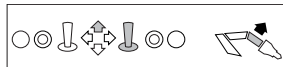

ASETUKSET

TUNING (SÄÄDÖT)

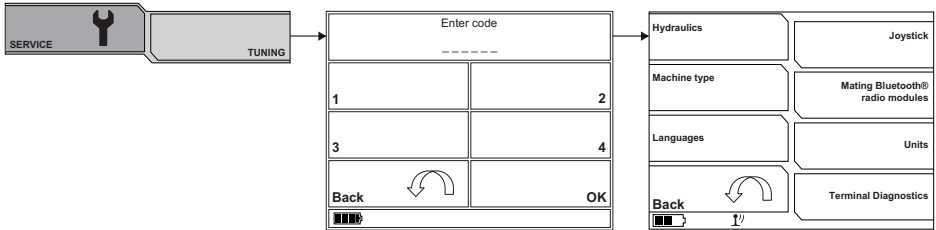

Syötä 6-numeroinen koodi, jolla pääset asetuksiin.

Hydraulics (Hydrauliikka)

Seuraavat komponentit ovat säädettäviä:

- C1-C4, C1/C2
- Pyörimisliike
- Tukijalat/puskulevy
- Telaketju L
- Telaketju R
- Työkalu
- Puomin paine
- Painekalibrointi

Valinnalla "Reset system settings (Nollaa järjestelmäasetukset)" kaikki arvot palautuvat perusasetuksiinsa.

Ramp up/down (Kiihdytä/jarruta)

Ramp-asetuksella säädetään koneen kiihtyvyyttä.

Korkea yläarvo merkitsee hidasta kiihtyvyyttä.

Matala yläarvo merkitsee nopeaa kiihtyvyyttä.

Korkea ala-arvo merkitsee hidasta jarrutusta.

Matala ala-arvo merkitsee nopeaa jarrutusta.

Max/min current (Enimmäis-/vähimmäisvirta)

Enimmäis-/vähimmäisvirta osoittaa virtaväliliä, jolla proportionaaliventtiiliä säädetään. Liian korkea vähimmäisarvo merkitsee, että venttiili avautuu nopeasti. Tämä saattaa merkitä sitä, että toimintoa ei voida käyttää kevyesti.

Matala vähimmäisarvo suurentaa epäherkkyyden ohjauksuun ollessa keskiasennossaan.

Matala enimmäisarvo merkitsee, että venttiili ei avaudu kokonaan, eikä toimintoa voida käyttää maksiminopeudella.

Korkea enimmäisarvo merkitsee, että venttiili avautuu täysin nopeammin. Tämä häiritsee liikkeen resoluutiota.

Puomin paine

Puomin paine voidaan laskea enimmäislukemasta (200 bar) 150 baariin. Paineen muutosväli on 5 baaria.

Machine types (Konetyypit)

Ilmaisee, mihin konetyyppiin kauko-ohjain on liitetty. Asetus on tehtävä ohjelmistopäivitysten, ohjauksyksikön vaihdon jne. yhteydessä. Vahvista valintasi painamalla valintanäppäintä.

Languages/kieli

Näyttökielen asetukset. Vahvista valintasi painamalla valintanäppäintä.

Palaa tehdasasetusten oletuskieleen (englanti). Paina työtilan valintapainiketta ja käänä samalla virtakatkaisijaa, kunnes päävalikko tulee näkyviin.

Joysticks (Joystickit)

Ohjaussauvojen toiminta-asetusten säätäminen.

Deadband (Epäherkkyyden alue)

Epäherkkyyden alue ilmoittaa asennon, jossa joystickit alkavat aktivoitua. Mitä korkeampi arvo, sitä kauempana vapaa-asennosta joystickit aktivoituvat.

Eteneminen

Etenemisarvo on valittavissa välillä -100...+100. Suuri arvo takaa tarkemman liikkeen pienillä nopeuksilla. Pieni arvo takaa tarkemman liikkeen suurilla nopeuksilla.

Mating Bluetooth®-radio modules (Bluetooth®-radioyksiköiden liittäminen koneisiin)

Käytetään liittämään kauko-ohjain toiseen koneeseen. Liittämisen aikana kone ja kauko-ohjain on kytkettävä toisiinsa kaapelilla.

Units (Yksiköt)

Paineen ja lämpötilan yksiköt asetetaan tästä. Yksiköiden pitäisi näkyä näytössä. Vahvista valintasi painamalla valintanäppäintä.

Kauko-ohjaimen vianmääritykset

Päätteen (kauko-ohjain) toimintojen testivalikko. Ohjaussauvoja, potentiometrejä ja painiketta voidaan testata.

SYSTEM INFORMATION (JÄRJESTELMÄTIEDOT)



Näyttää päätteen ja kahden ohjauksyksikön ohjelmistoversion.

Yleistä



VAROITUS! Suurin osa koneisiin liittyvistä onnettomuuksista tapahtuu vianmäärityksen, huollon ja kunnossapidon aikana, koska henkilöstö joutuu olemaan koneen riskialueen sisäpuolella. Vältä onnettomuuksia olemalla tarkkaavainen ja suunnittelemalla ja valmistelemalla työsi.

Jos konetta ei tarvitse kytkeä päälle huoltotoimien tai vianmäärityksen vuoksi, virtajohto on irrotettava ja asetettava siten, että sitä ei voida kytkeä vahingossa.

Jos huoltotoimet vaativat moottorin käymistä, tiedosta ne riskit, joita liikkuvien osien parissa tai niiden läheisyydessä työskentelyyn liittyy.

Tee kunnossapito- ja huoltotoimet tämän käyttöohjeen mukaisesti, jotta vältyt toimintahäiriöiltä ja säilytät koneen arvon.

Huolla myös koneen lisävarusteet ja työkalut.

Käyttäjää saa tehdä ainoastaan sellaisia huolto- ja kunnostustehtäviä, jotka on kuvattu tässä käyttöohjeessa. Laajemmat toimenpiteet tulee antaa valtuutetun huoltokorjaamon tehtäväksi.

Käytä korjaukseen vain alkuperäisvaraosia.

Toimenpiteet ennen kunnossapitoa, huoltoa ja vianmääritystä

Yleistä

- Varmista, että kone on turvallisessa paikassa.
- Aseta kone tasaiselle pinnalle niin, että puomisto ja tukijalat ovat alhaalla.
- Useat koneen komponenteista kuumuvat työskentelyn aikana. Älä aloita mitään huolto- tai kunnossapitotoimia ennen kuin kone on jäähtynyt.
- Laita esille selkeitä kylttejä, joilla lähistöllä oleville ihmisille tiedotetaan käynnissä olevista kunnossapitotöistä.
- Varmista, että työskentelyalue on riittävästi valaistu, jotta työympäristö on turvallinen.
- Varmista, että tiedät palosammuttien, ensiapulaukun ja hätäpuhelimen sijainnin.

Suojavarustus

- Käytä henkilökohtaisia suojavarusteita. Katso otsikon Henkilökohtainen suojavarustus alla annetut ohjeet.
- Käytä hyväksyttyä nostolaitetta, jolla kiinnität ja nostat painavia koneen osia. Varmista myös, että käytössäsi on välineitä koneenosien mekaaniseen kiinnittämiseen.

Työympäristö

- Konetta ympäröivän alueen on oltava puhdas, jotta liukastumisriski voidaan minimoida.
- Puhdista kone. Lika hydraulijärjestelmässä aiheuttaa nopeasti merkittäviä vaurioita ja käyttökatkoja.
- Varmista, että työskentelyalue on riittävän suuri.

Vapauta varastoitunut energia.

- Sammuta moottori.
- Kytke virtakatkaisija OFF-asentoon (O).
- Kytke virtajohto irti ja aseta se siten, ettei sitä voida kytkeä vahingossa.
- Kun huollat telaketjuja, vapauta akkumulaattorin paine. Katso ohjeet kappaleen Kunnossapito ja huolto kohdasta Toiminnan tarkastus.

Vapauta paine hydraulijärjestelmästä.

- Irrota ilmansuodatin niin, että tankissa oleva ylipaine vapautuu.
- Vapauta paine hydraulisylintereistä irrottamalla puomiston kuorma ja laskemalla puomisto maahan.
- Odota, kunnes paine on vähentynyt sisäisen vuodon kautta.
- Kun huollat telaketjuja, vapauta akkumulaattorin paine. Katso ohjeet kappaleen Kunnossapito ja huolto kohdasta Toiminnan tarkastus.

Irrotus

- Kun purat koneen osia, raskaat komponentit voivat alkaa liikkua tai pudota alas. Kiinnitä liikkuvat osat mekaanisesti ennen kuin avaat ruuviliitokset tai hydrauliliitokset.
- Putkien ja letkujen liitännät voiva jäädä paineistetuiksi, vaikka moottori sammutetaan. Työskentele aina sillä oletuksella, että letkut ovat paineistettuja, kun purat niitä. Noudata erityistä varovaisuutta, kun purat liitäntöjä ja käytä asianmukaista suojarustusta.
- Varmista, että olet merkinnyt kaikki huollon ja kunnossapidon aikana irrottamasi kaapelit ja letkut, jotta kokoat ne varmasti oikein tämän jälkeen.

Kunnossapidon ja huollon jälkeen

Koneen koekäyttö

- Kone voi liikkua puutteellisesti, jos liitin, johto tai letku on asennettu väärin. Ole varovainen testiajojen aikana ja valmistaudu sammuttamaan kone välittömästi vikatilanteessa.

Puhdistus



HUOM! Sammuta moottori. Kytke virtajohto irti ja aseta se siten, ettei sitä voida kytkeä vahingossa.

Konetta ympäröivän alueen on oltava puhdas, jotta liukastumisriski voidaan minimoida.

Käytä asianmukaista suojavarustusta.

Koneen puhdistamiseen liittyy riski, että likaa ja haitallisia aineita menee esimerkiksi silmiin.

Lika ja haitalliset aineet saadaan irti koneesta korkealla paineella toimivilla laitteilla.

Vettä tai ilmaa käyttävät korkeapainepesurit voivat läpäistä ihon ja aiheuttaa vakavia vammoja. Älä koskaan kohdista tällaista pesuria ihoa kohti.

Puhdistusmenetelmä

Puhdistusmenetelmät vaihtelevat liasta ja koneen likaisuudesta riippuen. Puhdistuksessa voidaan käyttää mietoa rasvanpoistoainetta. Vältä ihokosketusta.

HUOMAUTUS! Korkeapainepesua ja paineilmaa käytettäessä on noudatettava erityistä varovaisuutta, sillä virheellinen käyttö voi vahingoittaa konetta.

Pidä seuraavat seikat mielessäsi, kun käytät korkeapainepesua:

- Korkeapainepesu väärällä suuttimella tai liian korkealla paineella voi vahingoittaa elektronisia komponentteja, sähköjohtoja ja hydrauliletkuja.
- Korkeapainepesuri voi vahingoittaa tiivisteitä ja johtaa siihen, että vettä ja likaa pääsee koneeseen, mikä taas aiheuttaa vakavia vaurioita.
- Tarrat saattavat huuhtoutua pois.
- Pinnan viimeistely voi vaurioitua.

Komponenttien puhdistaminen

Koneessa on useita sellaisia komponentteja, jotka vaativat erityisharkintaa puhdistamisen yhteydessä.

Hydraulisäiliö

Aseta säiliön ilmansuodattimen päälle muovipussi ja sulje se kuminauhalla, jotta vettä ei pääse säiliöön.

Jäähdytін

Anna jäähdyttimen jäähtyä ennen puhdistusta. Käytä jäähdyttimen ripojen puhdistamiseen paineilmaa. Käytä korkeapainepesuria ja rasvanpoistoainetta tarpeen mukaan. Korkeapainepesurin tai paineilman virheellinen käyttö voi vääntää jäähdyttimen ripoja ja siten heikentää jäähdyttimen tehoa.

- Enimmäispaine 100 baria.
- Suihkuta suoraan jäähdytintä kohti ripojen suuntaisesti.
- Jäähdyttimen ja suuttimen välimatkan on oltava ainakin 40 cm.

Elektroniset komponentit

Puhdista sähkömoottori, sähkökaappi, liittimet ja muut elektroniset komponentit liinalla tai paineilmalla. Älä suihkuta vettä elektronisiin komponentteihin. Kuivaa kauko-ohjain kostealla liinalla. Älä koskaan käytä korkeapainepesua. Puhdista sisäosat paineilmalla.

Pesun jälkeen

- Voitele kaikki koneen voitelukohtat.
- Puhalla sähköliittimet kuiviksi paineilmalla.
- Noudata varovaisuutta, kun käynnistät koneen pesun jälkeen. Jos kosteus on vahingoittanut jotain koneen komponenteista, koneen liikkeet voivat olla virheellisiä.

KUNNOSSAPITO JA HUOLTO

Huoltokaavio

Huoltokaavio perustuu koneen käyttöaikaan. Tiheämmät huoltovälit voivat olla tarpeen, jos työskennellään pölyisissä tai kuumissa olosuhteissa sekä työssä, joka aiheuttaa korkeita lämpötiloja. Huoltotoimien kuvaus on huoltokatselmusosiossa.

Päivittävät toimenpiteet

Päivittävät huoltotoimet on tehtävä myös kuljetuksen jälkeen.

Voitelu

Puomiston ja työkalukokoonpanon sylinterit ja runkoputket
Työkalut

Murtumat

Alaosan ja tukijalkojen sylinterit ja runkoputket
Puomiston ja työkalukokoonpanon sylinterit ja runkoputket
Työkalut

Kiinnitykset

Alaosan ja tukijalkojen sylinterit ja runkoputket
Puomiston ja työkalukokoonpanon sylinterit ja runkoputket
Työkalut

Tasomittaus

Hydraulineste
Vasaran voitelu

Kuluminen ja vauriot

Puomiston ja työkalukokoonpanon sylinterit ja runkoputket
Näkyvät letkut (puomisto, tukijalat jne.)
Virtajohto, liittimet ja pistorasiat
Kumiosat – tukijalan tassu, vetohihna

Vuodot

Alaosan ja tukijalkojen sylinterit ja runkoputket
Puomiston ja työkalukokoonpanon sylinterit ja runkoputket
Näkyvät letkut (puomisto, tukijalat jne.)
Työkalut

Toiminta

Alaosan ja tukijalkojen sylinterit ja runkoputket
Puomiston ja työkalukokoonpanon sylinterit ja runkoputket
Virtajohto, liittimet ja pistorasiat
Työkalut

KUNNOSSAPITO JA HUOLTO

Viikoittainen huolto

Tee päivittäiset huoltotoimet huoltokaavion mukaisesti ennen kuin teet viikoittaisen huollon.

Voitelu

Alaosan ja tukijalkojen sylinterit ja runkoputket
Voitelunipat (29)
Hammaskehä

Murtumat

Puomisto

Kiinnitykset

Pulttiliitokset, vetovarret ja tukijalan kannatin
Veto ja ketjun kireys
Virtayksikkö (moottori, tuuletin)

Kuluminen ja vauriot

Alaosan ja tukijalkojen sylinterit ja runkoputket
Veto, ketjujen sivut ja ketjun kireys
Letkut

Vuodot

Letkut
Muut hydrauliset komponentit

Toiminta

Veto ja ketjun kireys
Jäähdytin
Kääntömoottori
Vasaran voitelu
Hätäpysäytin / koneen pysäytys

Muuta

Puhdista kone.
Puhdista jäähdytin.

KUNNOSSAPITO JA HUOLTO

Ensimmäisten 100 käyttötunnin jälkeen

Vaihtaminen

Seuraavat huoltotoimet on tehtävä ensimmäisten 100 käyttötunnin jälkeen ja sitten aina 1000 käyttötunnin välein.

Ajomootorin vaihteiston öljy	Käännä huoltoliikkeen puoleen.
------------------------------	--------------------------------

250 käyttötunnin jälkeen

Tee viikoittaiset huoltotoimet huoltokaavion mukaisesti ennen kuin teet 250 käyttötunnin jälkeisen huollon.

Kiinnitykset

Ajomoottori
Kääntömoottori
Hammashkehä

Tasomittaus

Ajomoottori

Toiminta

Ajomoottori
Kääntömoottori
Hammashkehä

Muuta

Hydraulipumppu – tarkista, ettei epätavallista ääntä kuulu
Hydraulinen vasara – tarkista välike ja purkurauta

500 käyttötunnin jälkeen

Tee 250 käyttötunnin huolto huoltokaavion mukaisesti ennen kuin teet 500 käyttötunnin huollon.

Vaihtaminen

Hydraulineste
Öljynsuodatin
Ilmansuodatin

1000 käyttötunnin jälkeen

Tee 500 käyttötunnin huolto huoltokaavion mukaisesti ennen kuin teet 1000 käyttötunnin huollon.

Vaihtaminen

Ajomootorin vaihteiston öljy	Käännä huoltoliikkeen puoleen.
------------------------------	--------------------------------

KUNNOSSAPITO JA HUOLTO

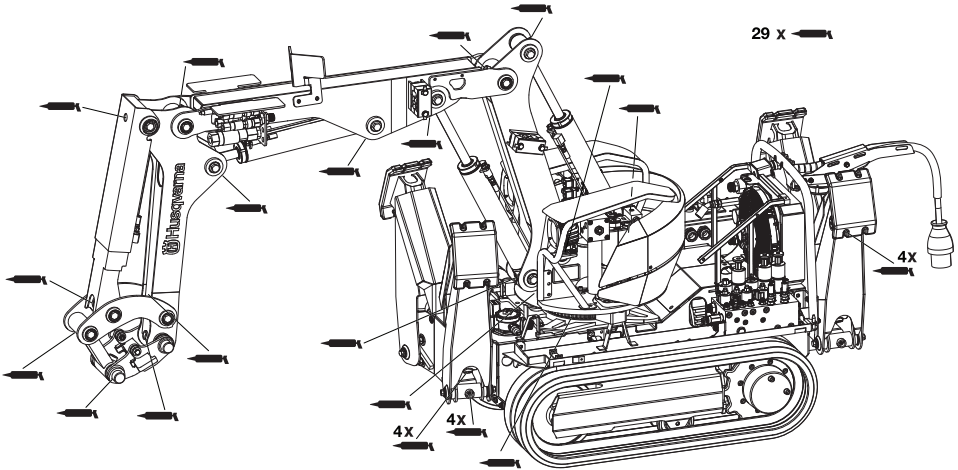

Huoltokatselmus



VAROITUS! Varmista, ettei kukaan käynnistä konetta vahingossa. Sammuta moottori, kun olet siirtänyt koneen haluttuun paikkaan. Kytke virtajohto irti ja aseta se siten, ettei sitä voida kytkeä vahingossa.

Voitelu

Kone voidaan siirtää sopivaan paikkaan, jotta kaikkiin voitelunippoihin päästään käsiksi (katso kuva).

Tee seuraavasti:

- Puhdista nippa. Vaihda hajonneet tai tukkiutuneet nipat.
- Liitä voiteluruisku ja pumpppaa 2–3 kertaa tai kunnes rasva tulee näkyviin reunoista. Käytä voitelurasvaa Teknisten tietojen Hydraulineste ja voitelu -taulukon mukaisesti.

Ota tavaksi voidella aina samassa järjestyksessä, jolloin muistat kaikki voitelukohtat helpommin.

Tukijalat ja puomisto

- Voitele kaikki liitokset ja sylinterien kiinnityskohdat.

Hammaskehä

Tornissa puomin etupuoella on huoltoluukku, jonka kautta hammaskehää voi voidella. Hammaskehän hammaspyörät ja laakerin kaksi voitelunippaa on voideltava.

Jotta varmistetaan rasvan tasainen leviäminen, sitä pitää ensin levittää ja sitten pyörittää hammaskehää, jonka jälkeen rasvaa levitetään uudelleen.

- Aseta puomi siten, että se osoittaa suoraan eteenpäin samaan suuntaan koneen kanssa. Näin sinulla on pääsy voitelunippaan huoltoluukun kautta.
- Käytä vaseliinipuristinta ja voitele nippa 2–3 pumppauksella.
- Seiso turvallisen välimatkan päässä, käynnistä kone, käännä yläosaa 180° ja sammuta sitten moottori. Näin sinulla on pääsy voitelunippaan huoltoluukun kautta.
- Käytä vaseliinipuristinta ja voitele nippa 2–3 pumppauksella.

HUOMAUTUS! Jos ohjeita ei noudateta, on olemassa riski, että hammaskehän tiivisteet tulevat ulos. Silloin hammaskehän laakerit altistuvat lialle ja tiivisteet on vaihdettava.

KUNNOSSAPITO JA HUOLTO

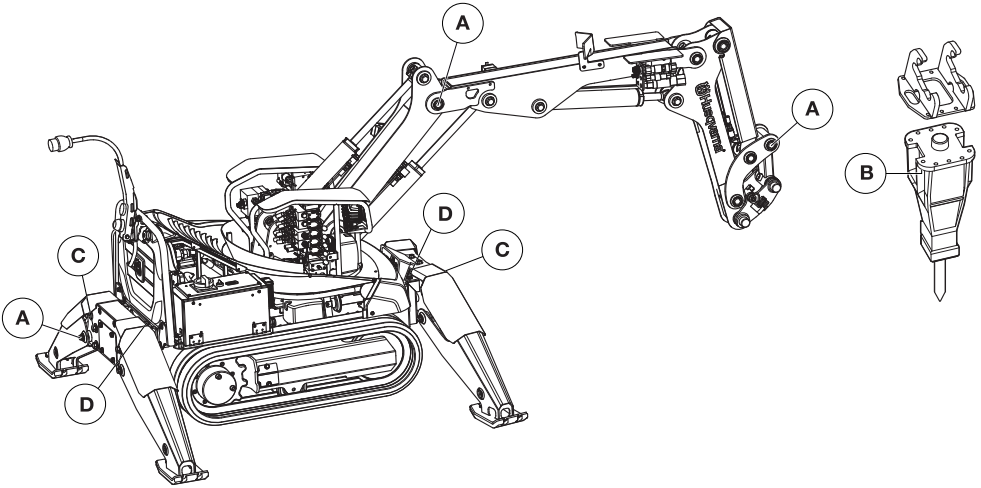

Kiinnitykset

Yleistä

Varmista tunnustelemalla, vetämällä jne., että kaikki komponentit ovat kunnolla kiinni. Pidä kulumisen aiheuttamia vaurioita silmällä. Irtoavat komponentit voivat aiheuttaa tätä.

- Pultattua ja liimattua liitosta ei saa kiristää. Tarkista ainoastaan, että se on kireällä. Jos liimattu ja pultattu liitos on irronnut, puhdista kiertteet ennen kuin levität uutta liimaa.
- Tarkista runkoputkien kiinnitys/lukitus. Tarkista ojentuvat runkoputket kiristämällä kiristysavaimella.
- Lukkotapit pitää tarkistaa vaurioiden varalta ja kiristyksen suhteen.

Runkoputket

- Ojentuvien runkoputkien rakenteella varmistetaan, että välystä ei ole liikaa, edellyttäen, että ne kiristetään säännöllisesti. Uudet ojentuvat runkoputket on kiristettävä säännöllisesti kunnes ne ovat asettuneet paikoilleen. Runkoputken istukan kulumisesta syntynyt vaurio on tyypillisesti merkki siitä, että putkia ei ole kiristetty oikein tai riittävän usein.
- Jos ojentuva runkoputki on irronnut paikoiltaan, on tärkeää, että se keskitetään ennen uudelleenkiristämistä.

Kiristysmomentti

Vältä runkoputken pyöriminen käyttämällä tukea, kun kiristät runkoputkien läpi.

Asento		Nm
A	Runkoputket, puomisto, tukijalat	175
B	Työkalu sovituskannassa	197
C	Tukijalan kannatin (4xM16)	167
D	Tukijalan kannatin (2xM12)	81

KUNNOSSAPITO JA HUOLTO

Tasomittaus

Aseta kone tasaiselle pinnalle. Puhdista komponentti ennen kuin se avataan lukua tai täyttämistä varten, jotta lian pääsy järjestelmään estetään. Jos öljytaso on matala, lisää öljyä kappaleessa Tekniset tiedot olevan Hydraulineste ja voitelu -taulukon mukaisesti.

Hydraulineste

Ohjaa konetta niin, että puomiston sylinterit menevät sisään ja tukijalat ovat täysin kokoon taitettuina.

Tarkista öljytaso näytöltä kohdan "SERVICE (HUOLTO)" välilehdeltä "OIL REFILL (ÖLJYN LISÄÄMINEN)". Täytä, jos taso on alle 80 %.

Ajomoottori

Ohjaa konetta, kunnes yksi tulpista on navan keskikohdalla ja toinen yläasennossa.

Irrota tasotulppa. Öljytason pitäisi olla tasotulpan reiän korkeudella.

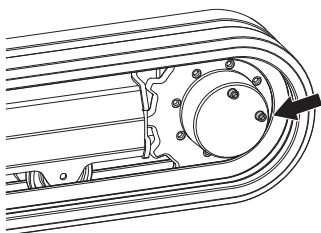

Vasaran voitelu

Tarkista, että säälliössä on rasvaa.

Säädä rasvan määrä sopivaksi.

Kuluminen ja vauriot

HUOMAUTUS! Hoida kuluneet komponentit niin pian kuin mahdollista. Mekaanisen konerikon riski kasvaa, jos konetta käytetään vaurioituneista tai kuluneista komponenteista huolimatta.

Runkoputkien ja liukulaakereiden kuluminen

Laakerit ja tarvittavat runkoputket on vaihdettava, jos liitoksissa ja sylinterien kiinnityskohdissa havaitaan välystä. Vaihda tai korjaa vaurioituneet komponentit.

- Jos liitoksissa on välystä, laakerit on aina vaihdettava.
- Runkoputket on vaihdettava, jos niissä on kulumisen aiheuttamia vaurioita. Jos ojentuvassa istukassa on kulumisen aiheuttamia vaurioita, se on merkki siitä, että kiristäminen ei ole ollut riittävää.
- Saranalitokset on pidettävä voideltuina, koska se estää likaa ja vettä pääsemästä niihin ja vähentää runkoputkien ja laakerien kulumista.

Kumiosien kuluminen

Tarkista, että telaketjut ja tukijalat ovat ehjiä. Jos ne ovat kuluneet niin, että metalli tulee esiin, ne on vaihdettava.

Hydrauliletkujen kuluminen

Älä käytä vääristyneitä, kuluneita tai vahingoittuneita letkuja. Varmista, että johdot eivät ole näkyvissä. Pidä varaletkua aina saatavilla. Vaurioituneet letkut on korvattava välittömästi.

- Tarkista, ettei yksikään letku hankaa teräviin kulmiin. Huomioi hankaavien pesurien aiheuttama riski.
- Säädä hydrauliletkujen pituus niin, että ne eivät ole koskaan täysin pingotettuina.
- Varmista, että letku ei ole kierteellä kiinnityksen aikana.
- Vältä kääntämästä letkua jyrkästi.

Hydrauliliittimet

- Tarkista, että liittännät eivät ole vaurioituneet. Vaurioituneet liittännät voivat vahingoittaa letkuja niin, että ne irtoavat. Vaihda vaurioituneet liittännät välittömästi.
- Hydrauliset liittännät on voideltava ennen kiristämistä, jotta kitka vähenee.

Sähköjohtojen kuluminen



VAROITUS! Virtajohto on irrotettava, kun sähköjohtoja tarkistetaan. Tarkista, että johtojen eristyskoteloit eivät ole vaurioituneet. Vaihda vaurioituneet johdot välittömästi.

Vuodot

HUOMAUTUS! Vuoto voi aiheuttaa vakavan mekaanisen konerikon ja lisätä liukastumisriskiä. Pese kone säännöllisesti, jotta sinulla on parempi mahdollisuus havaita vuoto jo varhaisessa vaiheessa. Hoida vuodot niin nopeasti kuin mahdollista ja täytä nestettä tarpeen mukaan.

Hydraulineste

Hydraulinesteiden vuotaminen lisää riskiä, että hydraulijärjestelmään pääsee likaa, joka voi aiheuttaa konerikon ja mekaanisia vaurioita. Jos huomaat hydraulinestettä koneen alla tai pohjalevyllä, se johtuu todennäköisesti vuodosta.

Tarkista mahdollinen vuoto letkun liittimissä, kytkennöissä ja sylinterieissä. Vuotoa voi esiintyä myös muissa hydraulisissa komponenteissa ja se voi ilmetä likaraitoina.

KUNNOSSAPITO JA HUOLTO

Murtumat

Yleistä

Murtumat on helpompaa paikantaa puhtaasta koneesta.

Murtumien muodostumisen riski on suurin:

- Hitsausaumoissa
- Reikien kohdissa ja terävissä kulmissa

Alaosassa

Tarkista erityisesti, onko tukijalkojen kiinnityskohdissa murtumia sekä alaosassa että tukijaloissa. Tarkista myös hammaskehän kiinnitys ja hitsausaumamat koneen rungosta ja teleketjujen sivuilta murtumien varalta.

Puomisto

Tarkista erityisesti, onko puomiston liitoksissa, sylinterin kiinnityksissä ja hitsausaumoissa murtumia.

Koneen hitsaustyöt

Vain valtuutetut hitsaajat saavat tehdä koneen hitsaustyötä.



VAROITUS! Tulipalon vaara. Koneessa on helposti syttyviä nesteitä ja komponentteja. Älä ryhdy hitsaustöihin helposti syttyvien nesteiden välittömässä läheisyydessä, esimerkiksi säiliöt, polttoaineletkut tai hydrauliset putket mukaan lukien. Varmista, että työpisteessäsi on palosammutin.

Haitallisten aineiden hengittämisen riski. Myrkykaasuja voi muodostua. Kun hitsaat sisätiloissa, käytä laitteita, jotka poistavat hitsauskaasut. Älä koskaan hitsaa kumin tai muovisen materiaalin läheisyydessä. Käytä hengityksensuojainta.

Komponentit, joita ei saa hitsata

Seuraavia komponentteja ei saa korjata, vaan ne pitää vaihtaa:

- Työkalun kiinnityskappale
- Sokat
- Kiinnityslevy
- Sylinterit
- Hydraulisäiliö
- Valetut osat

Suosittelu hitsauslanka

Tyyppi	Suosittelu lanka
Taipuisa sydänlanka	Esab OK 14.03 Tubrod Class: AWS A5.28 E110C-G
Kiinteä	Elgamatic 100 Klassa: AWS A5.18 ER70S-6
Tanko	Esab OK 75.75 Class: AWS A5.5 E11018-G

Toiminnan tarkastus

Yleistä

Toiminnan tarkastuksilla varmistetaan, että kone toimii virheettömästi.

Jarrun toiminta



VAROITUS! Noudata erityistä varovaisuutta tarkastuksen aikana, jotta varmistat, ettei kukaan loukkaannu.

Tarkista ajojarrun toiminta käyttämällä konetta rinteessä. Vapauta joystickit. Koneen pitäisi tällöin jarruttaa ja jäädä paikoilleen.

Tarkista levyjarrun toiminta kiertämällä puomia rinteessä. Vapauta joystickit. Levyjarrun pitäisi jarruttaa puomia ja puomin pysähtyä pehmeästi.

Jäähdytyn

Ylikuumentumisella on negatiivisia vaikutuksia koneen komponenttien käyttöikäen. Puhdista jäähdytyn tarpeen mukaan. Katso ohjeet luvun Kunnossapito ja huolto kohdasta Koneen puhdistaminen.

Sylinterit

Sylinteriputket ja männänvarret pitää tarkastaa niin, että sylinterit ovat ojennettuina ääriasentoihinsa. Vaihda vaurioituneet komponentit välittömästi.

Tarkista, että sylinteriputkissa ei ole lommoja tai murtumia.

Tarkista, että männänvarret ovat vahingoittumattomia ja suoria. Vaurioitunut männänvarsi aiheuttaa hydraulijärjestelmän saastumista, mikä johtaa mekaanisiin vaurioihin.

Tarkista kaavinterä

Työkalun kiinnityskappale



VAROITUS! Työkalun kiinnityskappaleen sokat ovat tärkeitä turvallisuuskomponentteja. Kulunut tai vaurioitunut sokka on korvattava alkuperäisvaraosalla, omien sokkien valmistaminen ei ole sallittua.

Tarkista, että työkalun kiinnitys on valmis ja että kaikki osat ovat ehjiä ja oikein kiinnitetty.

Telaketjun kireys

Telaketjun automaattisen kireyden tarkistaminen

Telaketjun oikea kireys on tärkeää telaketjun käyttöiän kannalta.

- Ojenna tukijalat. Anna koneen levätä tukijalkojensa varassa.
- Irrrota huoltoluukku.

KUNNOSSAPITO JA HUOLTO

- Vedä venttiili ulos ja kierrä sitä neljänneskiertos, jolloin se lukkiutuu avoimeen asentoonsa.

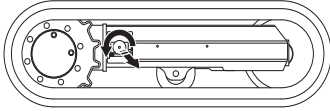

- Liu'uta kiristyspyörää keskikohtaan suuntaan.
- Pyöritä venttiiliä ja palauta se takaisin asentoonsa. Laita huoltoluukku takaisin paikoilleen.

Automaattinen telaketjun kiristäminen voidaan toteuttaa kahdella tavalla.

- 1 Telaketjut voidaan kiristää automaattisesti huoltovalikon välilehdeltä "Track tension (Telaketjun kireys)". Aktivoi telaketjun kireys painamalla ja pitämällä valintanäppäintä alhaalla.
- 2 Telaketjut kiristetään automaattisesti, kun tukijalat ovat ylhäällä. Nosta tukijalat ylös ja laske sitten alas. Odota 15 minuuttia ja tarkista.

Jos purkujätettä tai vastaavaa pääsee telaketjujen sivuihin käytön aikana, niiden jousitoiminto estää konerikkoja ja pysähdyksiä. Jousitoiminto koostuu hydraulisesta akkumulaattorista.

- Jos telaketjut ovat löysällä, se voi johtua yhden telaketjuja kiristävän takaiskuventtiilin tukkiutumisesta tai rikkoutumisesta.
- Jos hihnat eivät joustu, hydraulinen paineakku voi olla viallinen.

Takaiskuventtiilien puhdistaminen

Takaiskuventtiilit voidaan puhdistaa vapauttamalla akkumulaattorin paine ja näin vapauttamalla telaketjujen jännitys.

- Irrota huoltoluukku.
- Vedä venttiili ulos ja kierrä sitä neljänneskiertos, jolloin se lukkiutuu avoimeen asentoonsa.

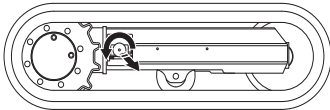

- Käytä tukijalkoja ylös ja alas. Näin hydraulineste leviää ympäriinsä ja puhdistaa takaiskuventtiilin.
- Pyöritä venttiiliä ja palauta se takaisin asentoonsa. Käytä tukijalkoja ylös ja alas, jolloin ketju kiristyy.
- Laita huoltoluukku takaisin paikoilleen.

Vasaran voitelu



HUOM! Noudata erityistä varovaisuutta tarkastuksen aikana, jotta varmistat, ettei kukaan loukkaannu.

Varmista, että vaseliini pääsee vasaraan saakka irrottamalla voiteluletku vasarasta. Irrota työkalun letkut. Käynnistä kone ja aktivoi vasaratoiminto.

Työkalut

Tarkista, että työkalua voidaan käyttää siten, etteivät käyttäjä tai läheisyydessä olevat henkilöt joudu alttiiksi tarpeettomille riskeille. Katso muut tarkastukset toimittajan käyttöohjeesta.

Vaihtaminen

Yleistä



HUOM! Kemikaalit kuten rasvanpoistoaineet, rasva ja hydraulineste voivat aiheuttaa allergioita, jos niitä joutuu iholle jatkuvasti. Vältä aineiden joutumista iholle ja käytä suojavarustusta. Nesteiden ja suodatinten vaihto on tehtävä niin, etteivät koneen hydraulijärjestelmä ja ympäristö vaurioidu. Hävitä jätetuotteet paikallisen lainsäädännön mukaan.

Aseta kone tasaiselle pinnalle. Sammuta kone ja anna sen jäähtyä. Puhdista komponentti ennen kuin avaat sen täyttöä varten, jotta likaa ei pääse sisään. Jos taso on matala, täytä seuraavien ohjeiden mukaisesti.

Hydraulineste



HUOM! Anna koneen jäähtyä. Kuuma öljy voi aiheuttaa vakavia palovammoja.

Yleistä

Koneessa käytetyn hydraulinesteen laatu on merkitty täyttöpumpun vieressä olevaan tarraan.

Katso myös Teknisistä tiedoista ohjeet sopivien hydraulioöljyjen valintaan.

HUOMAUTUS! Kone voi vaurioitua, jos erilaisia hydraulioöljyjä sekoitetaan keskenään. Tarkista, minkä laatuista hydraulioöljyä koneen hydraulijärjestelmässä on ennen kuin lisäät tai vaihdat öljyä. Älä käytä hydraulioöljyä, jota ei ole suositeltu.

KUNNOSSAPITO JA HUOLTO

Hydraulinesteen tyhjentäminen

- Ohjaa konetta niin, että puomiston sylinterit menevät sisään ja tukijalat ovat täysin kokoon taitettuina.
- Irrota ilmansuodatin niin, että tankissa oleva ylipaine vapautuu.

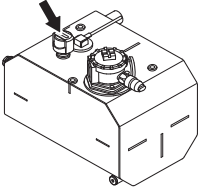

- Aseta keruuastia säiliön tyhjennystulpan alle ja avaa tulppa.

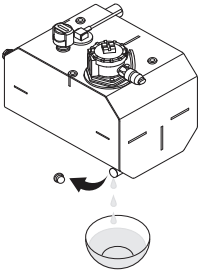

- Kierrä tyhjennystulppa paikalleen, kun kaikki neste on valunut ulos.
- Öljynsuodattimen vaihtaminen. Katso Kunnossapito ja huolto -luvun kohta Öljynsuodatin.
- Kiristä ilmansuodatin.

HUOMAUTUS! Älä käynnistä moottoria, kun hydraulisäiliö on tyhjä, sillä se vaurioitaisi hydraulipumppua.

Hydraulinesteen täyttäminen

Koneessa on kaksi täyttöpumppua.

- Ohjaa konetta niin, että puomiston sylinterit menevät sisään ja tukijalat ovat täysin kokoon taitettuina.
- Puhdista täyttöpumpun imuletku. Irrota tulppa ja aseta letku nestesäiliöön.
- Tarkista öljytaso näytöltä kohdan "SERVICE (HUOLTO)" välilehdeltä "OIL REFILL (ÖLJYN LISÄÄMINEN)".
- Lisää öljyä pitämällä valintanäppäintä pohjassa. Pumppu sammuu automaattisesti, kun säiliö on täynnä. Katso ohjeet kohdasta Asetukset.
- Käynnistä kone ja käytä sylintereitä sisemmän ja uloimman ääriasennon välillä useita kertoja, jotta hydraulijärjestelmään täytön aikana mahdollisesti päässyt ilma poistuisi.

Öljynsuodatin



HUOM! Anna koneen jäähtyä. Kuuma öljy voi aiheuttaa vakavia palovammoja.

- Irrota ilmansuodatin niin, että tankissa oleva ylipaine vapautuu.
- Puhdista suodatin perusteellisesti ulkopuolelta, puhdista myös suodatinta ympäröivät osat.
- Irrota suodattimen kansi. Nosta tiivisterengas, jousi ja suodattimen kannatin sekä suodatinpatruuna ylös.

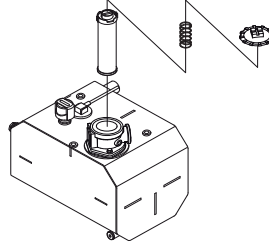

- Irrota suodatinpatruuna suodattimen kannattimesta.
- Tarkista, onko suodattimen kannattimessa epätavallisen paljon metallihiukkasia tai tiivistäainetta. Jos näin on, koneen hydraulijärjestelmä on tarkistettava vikojen varalta.
- Puhdista suodattimen kannatin rasvanpoistoaineella. Huuhtele lämpimällä vedellä ja puhalla kuivaksi paineilmalla.
- Asenna uusi suodatin suodattimen kannattimeen ja aseta säiliöön. Asenna uusi tiivisterengas.
- Asenna jousi ja suodattimen kansi paikoilleen.

Ilmansuodatin

- Puhdista suodatin perusteellisesti ulkopuolelta, puhdista myös suodatinta ympäröivät osat.
- Vaihda suodatin.

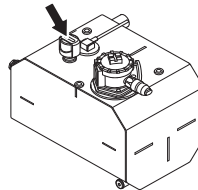

VIANMÄÄRITYS

Virheilmoitukset

Näyttöön voi ilmestyä kahden tyyppisiä virheilmoituksia:

- Huoltoviestit – Viestit eivät merkitse välitöntä vaaraa koneen käyttäjälle tai koneelle.
- Varoitukset – Näillä varoitetaan vioista tai turvallisuuteen liittyvistä epäkohdista, jotka voivat aiheuttaa mekaanisia vahinkoja.

Kaikki kuitatut virheilmoitukset jäävät pieninä kelta-punaisina varoituskolmioina näytön huoltokenttään. Ne saa esiin huoltovalikon kohdasta Warnings (Varoitukset). Viestit listataan tärkeysjärjestyksessä tärkein ensin.

Kun jollain tavoin koneen toimintoja rajoittanut vika on poistunut, näyttöön ilmestyy viesti. Viesti pitää kuitata, jotta kone palaa täyteen toimintatilaan.

Huoltoviestit

Viesti näytöllä	Merkki koneessa	Syy	Mahdolliset toimenpiteet
Oil filter need to be changed (Öljynsuodatin vaihdettava)		Öljynsuodatin on vaihdettava.	Vaihda öljynsuodatin.
Hydrauliöljy vähissä	Työvalo vilkkuu kolme kertaa.	Öljytaso on alhainen.	Lisää öljyä.
Virta vähissä		Päätteen akun lataustaso on alhainen.	Vaihda akku tai kytkke oranssi kaapeli.
Vasen ohjaussauvan painike vas. sauvassa aktivoitu käynnistettäessä. Painike poistettu käytöstä.			
Oikea ohjaussauvan painike vas. sauvassa aktivoitu käynnistettäessä. Painike poistettu käytöstä.			
Vasen ohjaussauvan painike oik. sauvassa aktivoitu käynnistettäessä. Painike poistettu käytöstä.			
Oikea ohjaussauvan painike oik. sauvassa aktivoitu käynnistettäessä. Painike poistettu käytöstä.			
Ylös/alas-liike vas. sauvassa aktivoitu käynnistettäessä. Ylös/alas-liike poistettu käytöstä.			
Vasemmalle/oikealle-liike vas. sauvassa aktivoitu käynnistettäessä. Vasemmalle/oikealle-liike poistettu käytöstä.			
Ylös/alas-liike oik. sauvassa aktivoitu käynnistettäessä. Ylös/alas-liike poistettu käytöstä.			
Vasemmalle/oikealle-liike oik. sauvassa aktivoitu käynnistettäessä. Vasemmalle/oikealle-liike poistettu käytöstä.			
Yhteys päätteen radioon epäonnistui. Tarkista akun lataustaso ja käynnistä pääte uudelleen.		Ohjaussauva on aktivoitu päätteen käynnistämisen aikana.	Tarkista ohjaussauvan arvo testivalikossa (päätteen vianmääritys). Käynnistä pääte uudelleen.
Kaapelikytkentä tehty päätteen ja koneen välille, mutta ohjausmoduuleita ei ole. Tarkista kaapeli ja ohjausmoduulit.	Ei koneessa ilmeneviä merkkejä.		
Radiokytkentä tehty päätteen ja koneen välille, mutta ohjausmoduuleita ei ole. Tarkista ohjausmoduulit ja CAN-kytkentä koneessa.		Pääte ei voi siirtää tietoja päätteen radioon.	Vaihda akku ja tarkista päätteen radion kaapelit.
		Pääte on yhteydessä koneeseen mutta ei PLC-moduuleihin.	
		Pääte on yhteydessä koneen radioon mutta ei PLC-moduuleihin.	Tarkista PLC-moduulien sulakkeet, virransyöttö ja CAN-kaapelit.

VIANMÄÄRITYS

Varoitusviestit

Viesti näytöllä	Merkki koneessa	Vaikutus koneen toimintaan	Syy	Mahdolliset toimenpiteet
Oil temperature too high (Öljyn lämpötila liian korkea). Machine speed has been reduced and tool is disabled (Koneen nopeus laskee eikä työkalua voida käyttää).	Työvalo vilkkuu ja kone menee kiertopump paustilaan. Moottori sammuu, jos viestiä ei kuitata kymmenen sekunnin kuluessa.	Kone deaktivoi työkalun ja vähentää nopeutta 50 %.	Öljyn lämpötila on yli 90 °C	Aseta kone kiertopumppaustilaan, jotta hydraulinen jähdytyy. Puhdista jäähdytin. Puhdista jäähdyttimen tuuletin. Tarkista anturi ja anturin kaapeli.
Oil temperature too low (Öljyn lämpötila liian matala). Machine speed has been reduced and tool is disabled (Koneen nopeus laskee eikä työkalua voida käyttää).			Öljyn lämpötila on alle -5 °C	Anna koneen lämmitä hitaasti. Lämmitä koneen alaosa käyttämällä telaketjuja, ensin hitaasti ja sitten nopeammin niin, että tukijalat ovat ojennettuina. Tarkista anturi ja anturin kaapeli.
Oil pressure is above allowed limits (Öljynpaine on sallittujen rajojen yläpuolella). Please check proportional pressure relief valve (Tarkista proportionaalinen paineenrajoitusventtiili).			Öljynpaine ylittää sallitun painerajan.	Tarkista proportionaalinen paineenrajoitusventtiili.
Ylikuormitus pehmytkäynnistyksen aikana. Tarkista tulojännitteen ja pehmytkäynnistyksen asetukset.			Ylikuormituspuojan hälytys pehmytkäynnistimessä.	Tarkista paineensäätimen toiminta ajamalla sylinteri ääriasentoonsa kahden sekunnin ajaksi.
Phase error (Vaihevirhe). Please check (Tarkista): Incoming phases (Tulovaiheet) Incoming voltages (Tulojännitteet) Machine speed has been reduced and tool is disabled (Koneen nopeus laskee eikä työkalua voida käyttää).			Vaihevirhe 3. tulovaiheessa ja havaittu korkea moottorin lämpötila.	Tarkista tulovaiheiden jännitetasot, tai puuttuuko vaihe.
Motor temperature too high (Moottorin lämpötila liian korkea). Machine speed has been reduced and tool is disabled (Koneen nopeus laskee eikä työkalua voida käyttää).			Havaittu korkea moottorin lämpötila.	Anna kiertopumpun käydä ja odota, että lämpötila laskee.
No hydraulic pressure detected (Hydraulista painetta ei havaita). Please check (Tarkista): Oil level (Öljytaso) Motor rotation (Moottorin pyöriminen)	Moottoria ole pysäytetty. Vilkuta työvaloja.		Varoittaa, jos paine laskee alle 2 barin moottorin ollessa käynnissä.	Tarkista, tuottaako pumppu painetta. Tarkista hydraulisen määrän. Tarkista, pyöriikö moottori oikeaan suuntaan.
Check Emergency Stop on machine and safety relay function (Tarkista koneen hätäpysäytin ja turvallisuusreleen toiminta).			Koneen hätäpysäytintä on painettu, turvallisuusrele on viallinen, turvallisuusreleen ohjauspiiri on auki tai pehmytkäynnistimestä ei saada ohitussignaalia.	Tarkista koneen hätäpysäytin. Tarkista pehmytkäynnistimen ohitussignaali. Tarkista turvallisuusrele ja sen turvapiiri. Tarkista käynnistysrele.
Terminal lost for more than 120 seconds (Yhteys päätteeeseen menetetty yli 120 sekunniksi). Öljynpaine kiertopumppaustilassa on liian korkea. Tarkista kiertventtiili.	Estää koneen käynnistämisen.		Kone ei ole ollut yhteydessä kauko-ohjaimen 2 minuuttiin. Kiertopumppauksen öljynpaine on liian korkea.	Kone vilkkuu 3 kertaa, kun viesti kuitataan. Tarkista kiertopumpun venttiili (joutokäyntiventtiili)

VIANMÄÄRITYS

Tiedonsiirtovirhe

Viesti näytöllä	Merkki koneessa	Vaikutus koneen toimintaan	Syy	Mahdolliset toimenpiteet
Koneesta ei löytynyt toissijaista ohjausmoduulia. Tarkista ohjausmoduulit ja CAN-kytkentä koneessa.	Ei koneessa ilmeneviä merkkejä.		PLC-moduulit eivät löytäneet toissijaista moduulia tiedonsiirtoa varten.	Käynnistä kone uudelleen. Tarkista toissijaisen moduulin virransyöttö ja CAN-kaapelit.
Konetyyppiä ei valittu. Mene konetyyppi-valikkoon ja valitse konetyyppi nykyiselle koneelle.	Ei koneessa ilmeneviä merkkejä.		Tiedonsiirtovirhe päämoduulin ja pääteen välillä.	Käynnistä kone ja pääte uudelleen.
Pääte ei tue valittua konetyyppiä. Tämä voi vaikuttaa konetyyppi-kohtaiseen toimintoon.				
Tiedonsiirtovirhe. Konetyyppiä ei voitu ladata pääteelle. Käynnistä pääte uudelleen.				
Tiedonsiirtovirhe. Mahdollisen konetyypin listaa ei voitu ladata pääteelle. Yritä uudelleen.				
Tiedonsiirtovirhe. Konetyypin valinta koneessa on saattanut epäonnistua. Konetyyppi poistettu käytöstä päätteellä. Käynnistä valinta uudelleen.				
Tiedonsiirtovirhe. Uusia konetyyppejä ei ole ladattu koneeseen. Tee konetyypin valinta uudelleen.				
Tiedonsiirtovirhe. Parametria ei voitu ladata koneelta. Yritä uudelleen.				
Tiedonsiirtovirhe. Parametrin lataaminen koneelle on saattanut epäonnistua. Yritä vaihtaa parametri uudelleen.				
Tiedonsiirtovirhe. Varoitustietoja ei voitu ladata koneelta.				
Tiedonsiirtovirhe. Ristiriitaiset varoitustiedot. Käynnistä kone uudelleen.				
Tiedonsiirtovirhe. Pääte ei pysty lataamaan varoitustietoja. Käynnistä pääte ja kone uudelleen.				

VIANMÄÄRITYS

Kaapeli- tai anturivika

Viesti näytöllä	Merkki koneessa	Vaikutus koneen toimintaan	Syy	Mahdolliset toimenpiteet
Kaapelissa kohteeseen * on oikosulku. Tarkista kaapeli.	Ei koneessa ilmeneviä merkkejä.	Kaapelia käyttävä toiminto poistettu käytöstä.	Kaapelissa on oikosulku tai rikkoutunut virtapiiri.	Tarkista kaapeli.
Kaapelissa kohteeseen * on takaisinkytkentävirtaa ilman ohjausvirtaa. Tarkista kaapeli.			Kaapelissa * on takaisinkytkentävirtaa, vaikka se ei ole aktiivinen.	
Kaikki kohteeseen ** liittyvät varoitukset on poistettu. Käytä konetta varoen		Kaikki anturia käyttävä valvonta poistettu käytöstä.	Anturi ** on viallinen.	Tarkista anturi * ja anturin kaapelit.

*Kaapelivika
Sylinteri 1, venttiili
Sylinteri 2, venttiili
Sylinteri 3, venttiili
Sylinteri 4, venttiili
Sylinteri 5, venttiili
Proportionaalinen tukijalka, venttiili
Vasen telaketju
Oikea telaketju
Pyöriminen, venttiili
Työkalu, venttiili
Ylimääräinen toiminto 1, venttiili
Ylimääräinen toiminto 2, venttiili
Vasen etutukijalka, venttiili
Oikea etutukijalka, venttiili
Vasen takatukijalka, venttiili
Oikea takatukijalka, venttiili
Paine, venttiili

**Anturivika
Lämpötila-anturi
Paineanturi
Öljytason anturi

VIANMÄÄRITYS

Vianetsintäkaavio



VAROITUS! Suurin osa koneisiin liittyvistä onnettomuuksista tapahtuu vianmäärityksen, huollon ja kunnossapidon aikana, koska henkilöstö joutuu olemaan koneen riskialueen sisäpuolella. Vältä onnettomuuksia olemalla tarkkaavainen ja suunnittelemalla ja valmistelemalla työsi. Voit tutustua myös Kunnossapito ja huolto -osion kohtaan Kunnossapidon ja huollon valmistelut.

Jos konetta ei tarvitse kytkeä päälle huoltotoimien tai vianmäärityksen vuoksi, virtajohto on irrotettava ja asetettava siten, että sitä ei voida kytkeä vahingossa.

Seuraavassa vianmääritysoppaassa annetaan ohjeita vianmäärityksen helpottamiseen. Voit tehdä myös yksinkertaisempia vianmääritystoimia. Käyttäjä saa tehdä ainoastaan sellaisia huolto- ja kunnossapitotehtäviä, jotka on kuvattu tässä käyttöohjeessa. Laajemmat toimenpiteet tulee antaa valtuutetun huoltoliikkeen tehtäväksi.

Aloita aina katsomalla, onko kauko-ohjaimessa virheilmoituksia. Noudata kyseisen viestin ohjeita vianmääritysoppaan mukaisesti.

Ongelma	Syy	Mahdolliset toimenpiteet
Sähkömoottori ei käynnisty.	Hätäpysäytintä / koneen pysäytyspainiketta on painettu.	Tarkista, ettei hätäpysäytintä tai koneen pysäytyspainiketta ole painettu kääntämällä niitä myötäpäivään.
	Liian matala verkkovirtajännite koneeseen.	Tarkasta virransaanti ja varmista, että jännite on oikea.
	Sulake on palanut.	Tarkista, että verkkojännite vastaa koneen vaatimuksia ja käytetään oikeita sulakkeita.
	Ei radioyhteyttä kauko-ohjaimen ja koneen välillä.	Vihreä symboli näytöllä ilmaisee yhteyttä. Jos symboli on punainen, tarkista, että kauko-ohjaimen akku on ladattu ja kiinnitetty oikein. Varmista, että käytössä on oikea kauko-ohjain. Tarkista, että koneen tietoliikennekaapeli ja ilmakaapeli on kiinnitetty oikein. Koekäytä konetta kaapeliohjauksella.
Verkkovirran sulakkeet palavat käynnistyksen aikana.	Koneen sulakkeiden nimellisvirta on liian matala.	Tarkista, että verkkojännite vastaa koneen vaatimuksia ja käytetään oikeita sulakkeita.
	Sähkömoottori rikkoutunut.	Käännä huoltoliikkeen puoleen.
	Hydraulpumppu kytkettynt irti.	Käännä huoltoliikkeen puoleen.
Moottori pyörii, mutta hydraulisilla toiminnoilla ei ole tehoa tai ne eivät toimi.	Säiliössä on liian vähän hydraulinestettä. (Pumpusta kuuluu ääntä.)	Sammuta moottori välittömästi. Tutki ja korjaa kaikki mahdolliset vuodot. Lisää hydraulinestettä.
	Kiertventtiili auki.	Tarkista venttiilikorkin merkkivalo venttiililohkon 1 pohjasta. Jos kiertventtiili on auki, merkkivalo ei pala. Tarkista ohjausyksikön kaapeli.
	Vika pumpunsäätimessä.	Ojenna kuormittamaton sylinteri ääriasentoonsa ja tarkista pumpun paine näytöltä. Jos paine on maksimissaan, pumpunsäädin on kunnossa.
	Valmiustilan paine asetettu liian matalaksi.	Aktivoi kauko-ohjain käyttämättä toimintoja ja tarkista näytöstä valmiustilan paineasetus. Paineen on oltava 20 ±1 bar.
Puomisto ja työkalut liikkuvat hitaasti.	Mekaanista liikettä / työkaluja ohjaava potentiometri on ruuvattu kiinni.	Avaa nupit.
	Valmiustilan paine asetettu liian matalaksi.	Aktivoi kauko-ohjain käyttämättä toimintoja ja tarkista näytöstä valmiustilan paineasetus. Paineen on oltava 20 ±1 bar.
Yksittäinen toiminto toimii hitaasti.	Sisäinen vuoto sylinterissä.	Ojenna kuormittamaton sylinteri ääriasentoonsa ja tarkista pumpun paine näytöltä. Jos paine on maksimissaan, pumpunsäädin on kunnossa.
	Tukos hydrauliletussa.	Käytä kuormittamaton sylinteriä. Tarkista pumpun paine näytöltä. Jos paine on maksimissaan, mutta sylinteri ei liiku täydellä vauhdilla, tämä viittaa tukokseen hydrauliletussa.
	Vika esiohjausventtiilissä.	Käännä huoltoliikkeen puoleen.

VIANMÄÄRITYS

Yksittäinen toiminto ei toimi.	Joystick on käyttöasennossa, kun kauko-ohjain käynnistetään.	Käynnistä kauko-ohjain uudelleen niin, että joystick on vapaa-asennossa.
	Vika esiohjausventtiilissä tai venttiilin kela on jumissa tai vaurioitunut.	Käännä huoltoliikkeen puoleen.
Kone painuu tukijalkojen varassa.	Tukijalan sylinterien sulkuventtiilit vuotavat.	Käännä huoltoliikkeen puoleen.
Nykyvät puomiston liikkeet.	Hydraulineste on kuumennettu kylmässä koneessa.	Lämmitä kone.
	Liukuventtiilissä epäpuhtauksista johtuva toimintahäiriö.	Käännä huoltoliikkeen puoleen.
	Esiohjausventtiilissä on ilmaa.	Käännä huoltoliikkeen puoleen.
	Rikkoutuneet O-renkaat esiohjausventtiileissä.	Käännä huoltoliikkeen puoleen.
	Vika ohjauspaineen piirissä.	Käännä huoltoliikkeen puoleen.
Sylinteri painuu*.	Epäpuhtauksia hydraulijärjestelmässä.	Tutki mahdolliset vuodot. Vaihda hydraulineste ja öljynsuodatin.
	Vuoto sylinterissä.	Paikanna vuoto ja vaihda vaurioituneet komponentit.
	Viallinen venttiili.	Käännä huoltoliikkeen puoleen.
	Viallinen vastapaineventtiili.	Käännä huoltoliikkeen puoleen.
Ylikuumentumista hydraulijärjestelmässä.	Jäähdytin tukossa.	Puhdista jäähdytin.
	Liian korkea ympäröivä lämpötila.	Käytä jäähdytysjärjestelmää.
	Enimmäispaine tai valmiustilan paine pumpussa on asetettu liian korkeaksi.	Käännä huoltoliikkeen puoleen.
	Viallinen letku tai kytkentä.	Vaihda vialliset komponentit.
	Tukos pääletkussa tai työkaluun vievässä letkussa.	Vaihda vialliset komponentit.
	Tehon talteenotto liian korkea viallisen tai sopimattoman työkalun vuoksi.	Tarkista, että työkalun paine ja virtaus käyvät yhteen koneen teknisten tietojen kanssa.
	Viallinen hydraulipumppu.	Käännä huoltoliikkeen puoleen.
Koputtavaa ääntä hydraulijärjestelmästä.	Säiliössä ei ole tarpeeksi hydraulinestettä.	Sammuta moottori välittömästi. Tutki ja korjaa kaikki mahdolliset vuodot. Lisää hydraulinestettä.
	Ilmaa hydraulinesteessä.	Käytä konetta ilman kuormaa, kunnes ilma ja neste ovat erillään.
	Viallinen hydraulipumppu.	Käännä huoltoliikkeen puoleen.
Värjäntynyt hydraulineste.	Sakeinen harmaa neste viittaa veteen järjestelmässä.	Tutki ja korjaa veden järjestelmään pääsyn syy. Vaihda hydraulineste ja öljynsuodatin.
	Musta neste viittaa hiilen muodostumiseen, mikä johtuu liian korkeasta käyttölämpötilasta.	Tutki ja korjaa ylikuumentumisen syy. Vaihda hydraulineste ja öljynsuodatin.

* Jos sylinterit 3 ja 4 painuvat (noin 1 cm/min.), tämä on täysin normaalia, koska niissä ei ole vastapaineventtiilejä.

TEKNISET TIEDOT

Verkkoliitännän ohjearvot

Valtuutetun henkilön on mitoitettava virtajohto kansallisten ja paikallisten määräysten mukaisesti. Pistorasiassa, johon kone liitetään, on oltava sama ampeeriluku kuin koneen pistorasiassa ja jatkojohdossa, esimerkiksi 63A-pistorasiaan on liitettävä 63A-sulake.

Moottori - 15 kW

Nimellisjännitteen virtälähteestä	Vähimmäisjännite koneessa	Johtoalue	Käynnistysvirta		Moottoriteho	Termisen ylikuormitusalueen asetus	Maks. johdon pituus*
V	V	mm ² /AWG	A		kW	A	m
400	380	4	75	50 Hz	15,0	27,0	177/581
400	380	6	75		15,0	27,0	266
400	380	10	75		15,0	27,0	444
460	440	4	75	60 Hz	15,0	24,0	200
460	440	6	75		15,0	24,0	300
460	440	10	75		15,0	24,0	500

*Kaapelin pituus lasketaan suhteessa jännitteen 20 V:n laskuun käytön aikana. Mahdolliseen johdon pituuteen vaikuttavat virtälähteen tyyppi ja kaapelointi virtälähteestä pistorasiaan.

Hydraulijärjestelmän paine

Painetyyppi		Paine, baria
Pumpun paine Letkujen paine pumpun ja pääasiallisen pysäytysventtiilin välillä. Paine vaihtelee valmiustilan paineen ja enimmäispaineen välillä riippuen siitä, mitä hydraulisia toimintoja käytetään.	Työkalu, maks.	250
	Pyörimistoiminto	180
	Tukijalka alas/ylös	250/130
	Puomiston toiminnot	200
Valmiustilan paine*	Erillinen käsityökalu	50-250 (default 140)
		20+/-1

* Pumpun tuottama paine silloin, kun toimintoa ei ole aktivoitu ja kiertventtiili on kiinni.

Hydraulineste ja rasva

Hydraulineste

Laatu	Vähimmäislämpötila käynnistyksessä, °C/°F	Enimmäislämpötila, °C/°F	Ihanteellinen työskentelylämpötila, °C/°F
Mineraaliöljy ISO VG32	-20/-4	75/167	35-60/95-140
Mineraaliöljy ISO VG46 (standardi)	-10/14	85/185	45-70/13-158
Mineraaliöljy ISO VG68	-5/23	90/194	55-80/131-176

Varmista asia aina ensin koneen valmistajalta, ennen kuin käytät hydraulinestettä, jota ei ole mainittu yllä.

Koneessa käytetyn hydraulinesteen laatu on merkitty täyttöpumpun vieressä olevaan tarraan.

HUOMAUTUS! Kone voi vaurioitua, jos erilaisia hydraulioöljyjä sekoitetaan keskenään. Ennen kuin lisäät hydraulinestettä tai vaihdat sen, tarkista minkä laatuista nestettä hydraulijärjestelmässä on.

Voiteluaine

Komponentti	Laatu	Vakio
Ajomootorin vaihteiston öljy	SAE 80W-90	API GL 5
Kaikki voitelukohdat ja voitelunipat	NLGI 2	

TEKNISET TIEDOT

Nollaa raja-arvot

Kuvaus	Lämpötila, °C/°F
Öljyn lämpötila liian korkea.	90/194
Öljyn lämpötilan liian matala.	-5/23

Tekniset tiedot

Yleistä	
Pyörimisnopeus, kierr./min.	6
Enimmäiskuljetusnopeus, km/h / mph	3/1,9
Kallistuskulma, maks.	30°
Hydraulijärjestelmä	
Hydraulijärjestelmän tilavuus, l/gal	40/10
Pumpputyyppi	Kuorman mukaan säätävä aksiaalimäntäpumppu
Pumpun virtaus, maks.*, l/min / gal/min	52/14
Sähkömoottori	
Tyyppi	Lafert AMHE 132 M TA2
Teho, kW	15 (50 Hz)
	15 (60 Hz)
Nopeus, r/min	2920 (50 Hz)
	3520 (60 Hz)
Jännite, V	380-420 (50 Hz)
	440-480 (60 Hz)
Virta, A	27 (50 Hz)
	24,3 (60 Hz)
Ohjausjärjestelmä	
Ohjaustyyppi	Kauko-ohjain
Signaalin välittäminen	Bluetooth/kaapeli
Paino	
Ilman työkalua, kg / lb	985/2172
Työkalut	
Suosittelut enimmäispaino, kg / lb	200/441

*Pumpun enimmäisvirtausta ja järjestelmän enimmäispainetta ei voida käyttää samaan aikaan, moottori ylikuormittuu. 60 Hz:llä on rajoitettu tilavuus.

Melupäästöt

Melupäästö ympäristöön äänentehona (L_{WA}) EY-direktiivin 2000/14/EG mukaisesti mitattuna. Taatun ja mitatun äänitason erotus mittaa ilmoitetun arvon hajontaa ja vaihtelua.

Kone ilman työkalua	
Äänentehotaso, mitattu dB(A)	92
Äänentehotaso, taattu L_{WA} dB(A)	93
Kone työkalun kanssa (hydraulinen vasara)	
Äänentehotaso, mitattu dB(A)	113
Äänentehotaso, taattu L_{WA} dB(A)	114

Melutaso

Ilmoitetuilla tiedoilla äänenpainetasosta tyypillinen tilastollinen hajonta (vakiopoikkeama) on 2 dB (A).

Melutaso 10 m koneen työkaluista*, dB(A)	87
--	----

* Annettu arvo viittaa työskentelyyn hydraulisella vasaralla. Muut suositellut työkalut aiheuttavat huomattavasti pienempää melua.

TEKNISET TIEDOT

Käyttöalue- ja siirtymäkaavio

mm (inch)

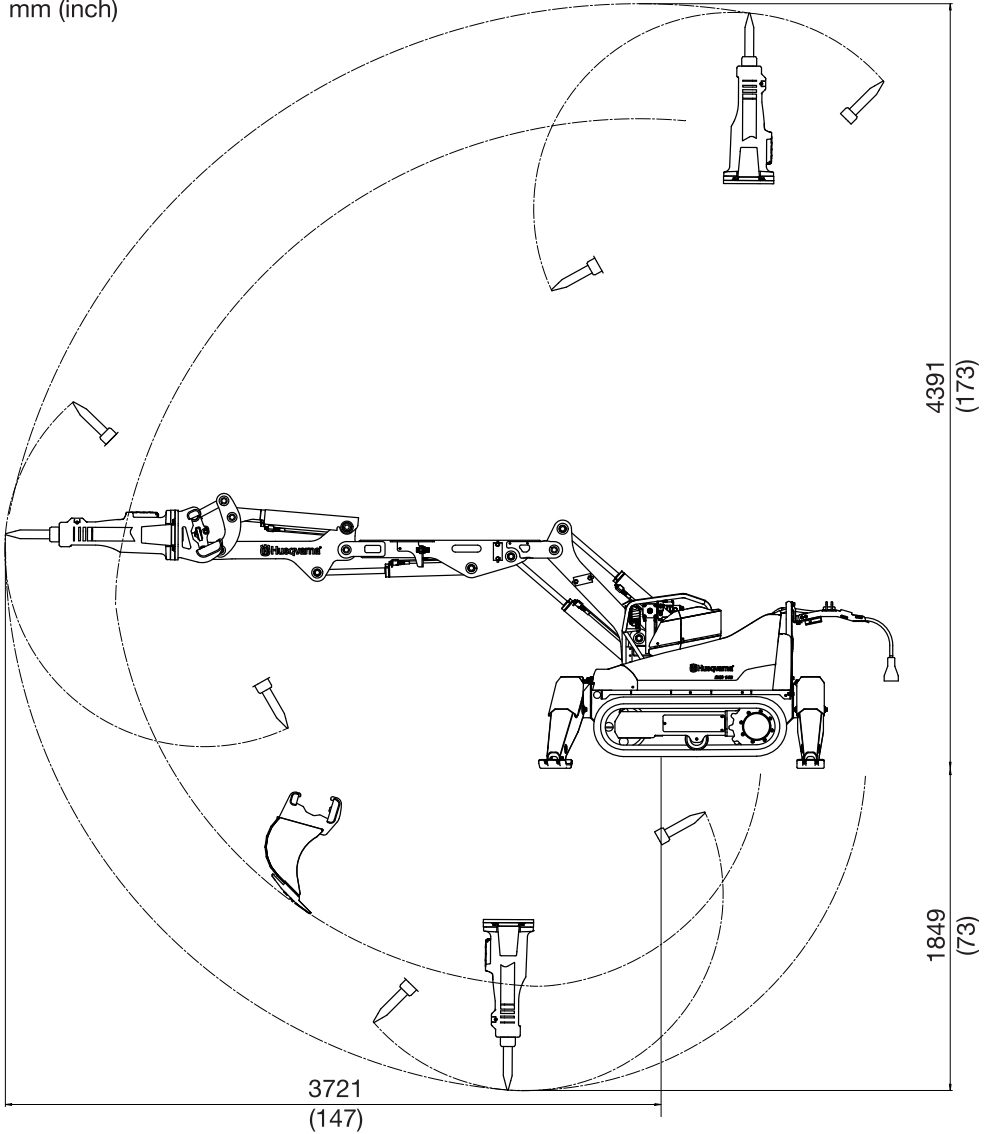

TEKNISET TIEDOT

mm (inch)

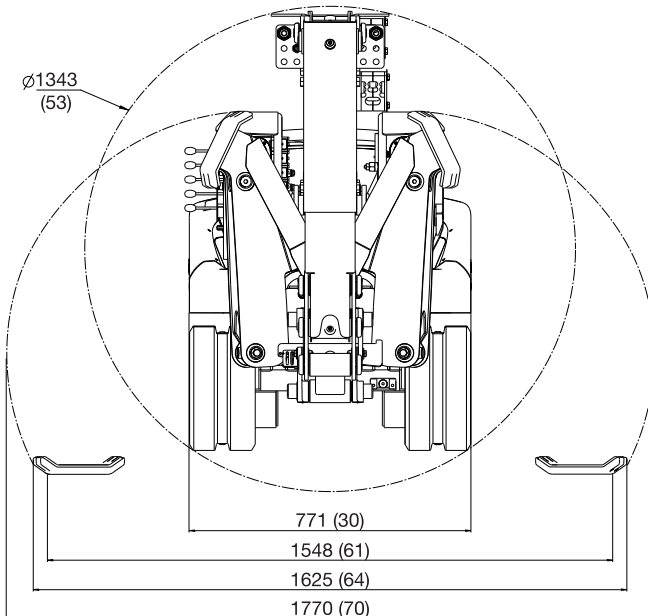
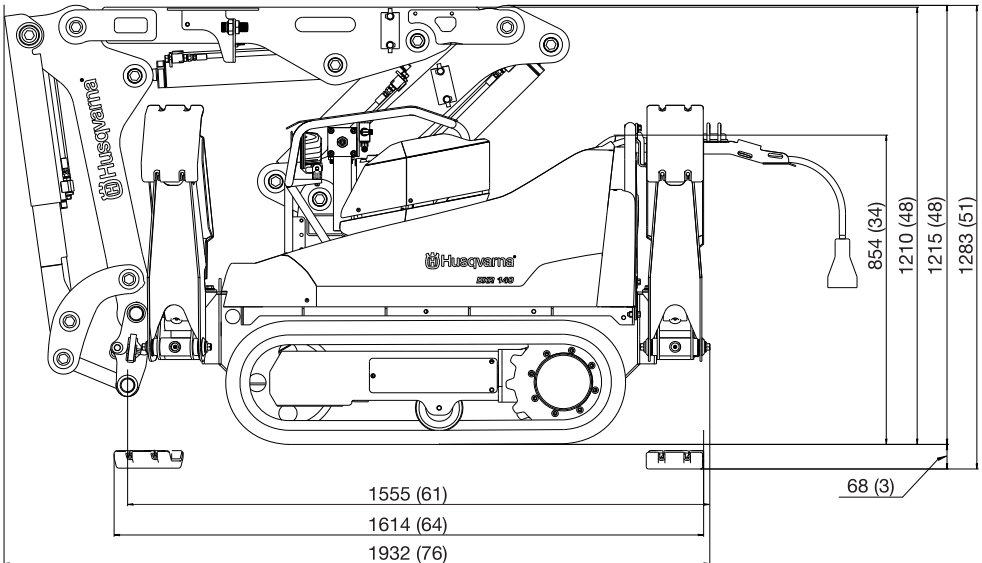

EY-VAATIMUSTENMUKAISUUSVAKUUTUS

EY-vaatimustenmukaisuusvakuutus

(Koskee ainoastaan Eurooppaa)

Husqvarna AB, SE-561 82 Huskvarna, Ruotsi, puh. +46-36-146500, vakuuttaa täten, että purkurobotti **Husqvarna DXR140** alkaen vuoden 2014 sarjanumeroista eteenpäin (vuosi on ilmoitettu arvokilvessä ennen sarjanumeroa) vastaa NEUVOSTON DIREKTIIVIEN määräyksiä:

- 9. maaliskuuta 1999 "radio- ja telepäätelaitteista" **1999/5/EY**.
- 17. toukokuuta 2006 "koskien koneita" **2006/42/EY**.
- 15. joulukuuta 2004 "sähkömagneettista yhteensopivuutta koskeva" direktiivi **2004/108/EY**.
- **2006/95/EY**, annettu 12 päivänä joulukuuta 2006, tietyllä jännitealueella toimivia sähkölaitteita koskevan jäsenvaltioiden lainsäädännön lähentämisestä, vaatimuksia.
- 8. toukokuuta 2000 "koskien melupäästöä ympäristöön" **2000/14/EY**.
- annettu 8 päivänä kesäkuuta 2011 tiettyjen vaarallisten aineiden käytön rajoittamisesta **2011/65/EU**

Katso melupäästöjä koskevat tiedot luvusta Tekniset tiedot.

Ilmoitettu elin: **0404, SMP Svensk Maskinprovning AB**, Box 7035, SE-750 07 Uppsala, on julkaissut raportteja koskien vaatimustenmukaisuuden arviointia 8. toukokuuta 2000 annetun ulkona käytettävien laitteiden melupäästöjä ympäristöön koskevan neuvoston direktiivin 2000/14/EY liitteen VI mukaisesti.

Sertifikaatin numero on: 01/000/002.

Seuraavia standardeja on sovellettu:

EN ISO 12100-2, EN 61000-6-2:2005, EN 61000-6-4:2007, ETSI EN 301 489-17 V2.1.2:2009, ETSI EN 301 489-1 V1.8.1:2008

Göteborg, 16. lokakuuta 2014



Helena Grubb

apulaisjohtaja, rakennuskoneosasto Husqvarna AB

(Husqvarna AB:n valtuutettu ja teknisestä dokumentaatiosta vastaava edustaja.)

Alkuperäiset ohjeet

1157334-11



2014-11-11