

GH 2000 Art. 3984
GH 2300 Art. 3984-44
GH 2500 Art. 3986

- D Betriebsanleitung**
Gartenhäcksler
-
- GB Operating Instructions**
Garden Shredder
-
- F Mode d'emploi**
Broyeur de jardin
-
- NL Instructies voor gebruik**
Hakselaar
-
- S Bruksanvisning**
Kompostkvarn för trädgård
-
- I Istruzioni per l'uso**
Biotrituratore da giardino
-
- E Manual de instrucciones**
Trituradora de jardín
-
- P Instruções de utilização**
Triturador de jardim
-
- DK Brugsanvisning**
Kompostkværn til din have

Triturador de jardim GARDENA

GH 2000 / GH 2300 / GH 2500

Bem vindo ao jardim GARDENA...



Esta é a tradução das Instruções de utilização originais alemãs. Leia atentamente as instruções de utilização e respeite as respectivas indicações. Utilize as presentes instruções para se familiarizar com o triturador de jardim, com a sua utilização correcta e com as instruções de segurança.



Por motivos de segurança não é permitido o manuseamento deste triturador, por menores de 16 anos e pessoas que não tenham lido o manual de instruções do equipamento supracitado.

→ Guarde cuidadosamente estas instruções de utilização.

Índice

1. Campo de aplicação do seu triturador de jardim GARDENA	45
2. Para a sua segurança	45
3. Montagem	47
4. Utilização	47
5. Manutenção	48
6. Reparação de avarias	48
7. Colocação fora do serviço	50
8. Características técnicas	50
9. Assistência	50

1. Campo de aplicação do seu triturador da GARDENA

Utilização adequada

O triturador de jardim GARDENA é destinado à trituração de materiais orgânicos, como por exemplo, restos de plantas de jardins domésticos e de lazer.

A observar



O triturador não é adequado para, p. ex., preparar terra para o jardim e nunca pode ser utilizado para, p. ex., triturar peças metálicas, pedras, terra, vidro, têxteis, papel, cartão ou plástico. Estes materiais provocam danos graves na ferramenta de corte. Ainda existe o perigo de projecção de pedras.

2. Para a sua segurança

→ Observe as instruções de segurança indicadas no triturador.



Atenção!

→ Leia as instruções de utilização antes da colocação em serviço!



Perigo!

Ferimentos corporais!
→ Mantenha as outras pessoas afastadas da zona de perigo.



Perigo!

Choque eléctrico!

→ Antes de qualquer operação de re-paração desligue a ficha da tomada.



Perigo!

Ferimentos corporais!
→ Mantenha as mãos e pés longe das aberturas enquanto a máquina estiver a trabalhar.



Perigo!
Ferimentos corporais!
Lesões dos olhos!
→ Utilize protecção
para os olhos e
para os ouvidos!

Utilização correcta / responsabilidade:



Perigo! Ferimentos corporais!
Este triturador de jardim pode
causar sérios danos!

Ferramenta giratória!

A máquina continua a girar por algum
tempo após ter sido desligada!
Perigo de ferimento dos dedos!

Perigo de ferimentos! Com o aparelho
conectado à rede, nunca pegue na caixa
de saída ou na abertura de entrada.

Antes de cada utilização, inspecione a
unidade. Não ponha a unidade em marcha
se os dispositivos de segurança (péga e
cobertura de segurança) e / ou dispositivo
de corte estiverem danificadas ou gastas.
Nunca desactive os dispositivos de segu-
rança - especialmente quando a cobertura
da ferramenta de corte tiver sido retirada.

**Cuidado ao abrir e fechar a tampa da car-
çaça. Perigo de esmagamento dos dedos
e mãos.**

Antes de iniciar o triturador verifique se a
tremonha de alimentação está bem fixa.
Caso necessário aperte os parafusos.

Você é responsável pela segurança na
sua área de trabalho. Familiarize-se com
os arredores do local de trabalho. Verifique os
possíveis riscos que podem não ser ouvidos
devido ao ruído da máquina.

Utilize esta unidade apenas para o desem-
penho especificado nestas instruções.

Certifique-se que não se encontram pessoas
(especialmente crianças) ou animais perto da
área de trabalho.

Não use vestuário largo, jóias, bijuterias etc.
que podem ficar presos na máquina. Use
sapatos robustos, calças compridas, luvas e
uns óculos de protecção, que pode ser
adquirido numa loja especializada, além de
um protector de ouvidos.

Durante o trabalho, cuide para estar posicio-
nado de forma segura.

Mantenha a abertura de ventilação do motor
livre de sujidade, a fim de evitar perigos de
danos materiais e de incêndio.

Durante o seu funcionamento, o triturador de
jardim não pode ser virado ou inclinado.

Se caírem objectos estranhos nas lâminas ou
se surgirem ruídos estranhos ou vibrações,
desligue imediatamente o triturador, retire a
ficha da alimentação e aguarde a paragem
das lâminas. Elimine o problema e verifique
se há danos no aparelho ou peças soltas,
mandando reparar, se for o caso.

Segurança eléctrica:



Perigo! Choque eléctrico!
O triturador de jardim só pode
ser conectado a uma tomada
em perfeito estado.

**Em caso de danos dos cabos de conexão,
tire, de imediato, a ficha da rede eléctrica.**

**O cabo de ligação deve ser inspeccionado
regularmente, para se certificar que não há
danos ou sinais de desgaste.**

Os conectores do cabo de ligação têm de
ser de borracha ou revestidos com a mesma,
devendo atender as exigências da norma
DIN VDE 0620. Utilize somente cabos de
extensão permitidos. Consulte um electricista.

Extensão:

< 35 m / 1,5 mm² diâmetro

< 100 m / 2,5 mm² diâmetro

A qualidade das linhas de ligação à rede não
deve ser inferior às linhas de mangueiras de
borracha com o símbolo H05-RN-F.

Recomendamos a utilização de um interruptor
de segurança de corrente de fuga com uma
corrente de fuga nominal de ≤ 30 mA.

Na Suíça, a instalação de um disjuntor de cor-
rente de defeito é obrigatória.

O cabo de ligação deve ser mantido longe da
abertura de alimentação e do funil de saída.

No caso de falha de tensão o triturador é des-
ligado da rede através de um relé de sub-
tensão, isto é, o triturador tem que arrancar
novamente depois de restabelecida a tensão
de rede.

Nos trabalhos de manutenção e de reparação
que requerem a remoção dos dispositivos de
protecção, o motor é desprovido da tensão
por um interruptor de protecção, o qual é
activado através do desaparafusamento do
botão (14).

No caso de condições de rede desfavoráveis
pode ocorrer uma curta descida de tensão
durante o arranque, que pode influenciar
outros aparelhos (p. ex., cintilação de uma
lâmpada). No caso de impedâncias de rede
 $Z_{\max} < 0,46 \text{ Ohm}$ não se esperam estas inter-
ferências.

Interrupções no trabalho:

Nunca abandone o triturador de jardim ao acaso na área de trabalho. Se tiver de interromper o seu trabalho, coloque o aparelho em local seguro! Se o triturador for transportado para outra localização, o motor deve ser desligado, deve ser retirada a ficha de alimentação e

deve aguardar-se a paragem das lâminas. Nunca utilize o aparelho quando estiver a chover ou estiver numa área molhada. Não utilize esta unidade perto de piscinas ou lagos. Por favor tenha em consideração as horas de silêncio da sua zona.

3. Montagem

Montar o chassis:

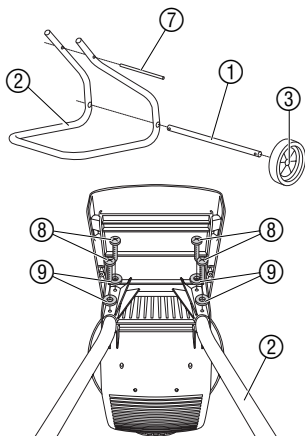

1. Introduzir o eixo ① através das duas perfurações inferiores do chassis ②.
2. Colocar as rodas ③ e as arruelas chatas ④ nos dois lados do eixo ①.
3. Fixar as rodas ③ e as arruelas chatas ④ com um perno ⑤.
4. Pressionar os diafragmas da roda ⑥ contra as rodas ③.
5. Introduzir a travessa ⑦ através das duas perfurações inferiores do chassis ②.
6. Colocar o triturador sobre a tremonha de alimentação e introduzir o chassis ②.
7. Aparafusar o chassis com os 4 parafusos \varnothing 5 x 16 ⑧ e as arruelas planas semi-redondas ⑨.

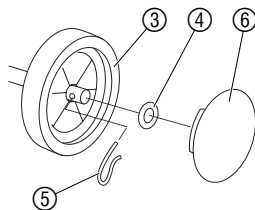

4. Utilização



Perigo! Ferimentos corporais!

→ Utilizar sempre luvas e protecções para os olhos e ouvidos durante a utilização do equipamento.

Triturar:

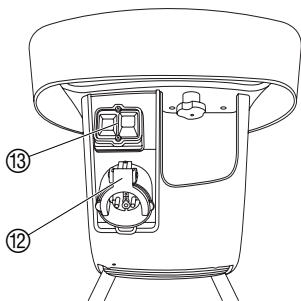

Ligar o triturador:

Ao ligar o aparelho ainda não se pode encontrar material de trituração dentro da tremonha de alimentação.

1. Introduzir a extensão da ligação à rede na tomada do triturador ⑫ e depois introduzir numa tomada.
2. Premir o interruptor de **LIGAR** ⑬ verde.

Desligar o triturador:



As lâminas de corte ainda funcionam alguns segundos depois do aparelho desligado.

Desligar o motor só quando o triturador estiver completamente vazio. Caso contrário poderão surgir problemas no re-arranque.

→ Premir o interruptor de **DESLIGAR** ⑬ vermelho.

Retirar o bloqueio:

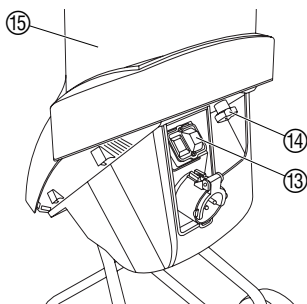

1. Premir o interruptor de **DESLIGAR** ⑬ vermelho e retirar a ficha.
2. Rodar o botão ⑭ em sentido contra-horário, até a tampa da carcaça ⑮ ficar livre.
3. Abrir a tampa da carcaça ⑮.
A tampa da carcaça é segura através de uma travessa.
4. Remover objectos que possam bloquear e se necessário limpar o interior da carcaça.
5. Verificar o disco de lâminas e as lâminas e se necessário substituir (ver 6. Resolução de problemas “Substituir lâmina”).
6. Voltar a fechar a tampa da carcaça ⑮ e apertar com o botão ⑭.
7. Depois de aguardar o tempo de arrefecimento (ca. 5 min.) premir o interruptor **LIGAR** ⑬ verde.

Dicas de utilização:

Cortar alternadamente material verde, macio e galhos secos. O triturador apenas se adequa de forma **condicionada** à trituração de resíduos húmidos (p. ex., fruta, resíduos vegetais húmidos). Estes materiais devem ser compostados directamente. No caso de ramos grossos introduzir os ramos com uma leve pressão para prevenir o bloqueio.

5. Manutenção

Limpar o triturador:

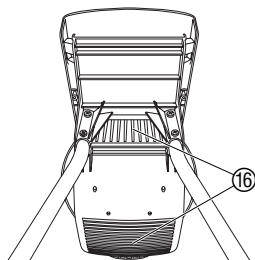

Perigo! Ferimentos corporais!

- Nos trabalhos de manutenção, desligar o motor, aguardar a paragem das lâminas de corte, tirar a ficha e utilizar luvas.
- Devido ao perigo de danos pessoais e materiais não lavar o aparelho com água corrente, em especial se for sob alta pressão.

As ranhuras de ventilação ⑯ têm que ser mantidas sempre limpas.

1. Logo depois de triturar retirar o lixo e os resíduos da trituração com uma escova macia ou um pano.
2. Para protecção da lâminas de corte contra a corrosão aplicar um óleo em spray biologicamente degradável (Classe de perigo de contaminação de água 0).

6. Reparação de avarias



Perigo! Ferimentos corporais!

- Nos trabalhos de manutenção, desligar o motor, aguardar a paragem das lâminas de corte, tirar a ficha e utilizar luvas.

Lâminas rombas sobrecarregam o motor e influenciam negativamente o resultado do trabalho.

Substituição das lâminas:



Substituir as lâminas sempre aos pares e utilizar apenas o conjunto de lâminas original da GARDENA. O conjunto de lâminas GARDENA pode ser encomendado ao serviço de assistência GARDENA indicando o modelo do aparelho.

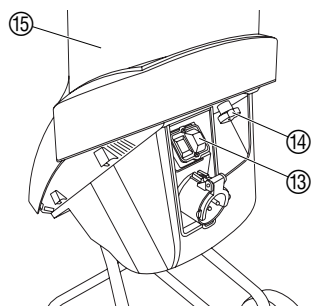
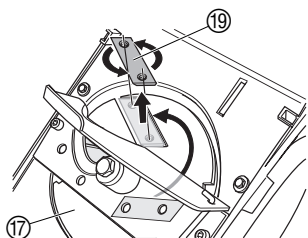
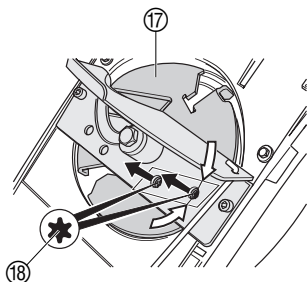

1. Premir o interruptor de **DESLIGAR** (13) vermelho e retirar a ficha.
2. Rodar o botão (14) em sentido contra-horário, até a tampa da carcaça (15) ficar livre.
3. Abrir a tampa da carcaça (15). *A tampa da carcaça é segura através de uma travessa.*
4. Rodar o disco de lâminas (17), até que os dois parafusos de fixação (18) estejam visíveis através das perfurações.
5. Soltar sucessivamente os dois parafusos de fixação (18) com a utilização de um Torx T30. *Quando os parafusos são soltos através das duas perfurações, o disco de lâminas está seguro contra deslocação.*
6. Rodar o disco de lâminas (17) e retirar as lâminas (19).
7. Rodar as lâminas (19) em 180° ou substituir as lâminas gastas dos dois lados.
8. Voltar a montar as lâminas (19) em sequência inversa.

Problema

O motor não funciona

Causas possíveis

Não há tensão de rede por que o fusível está defeituoso.

→ Substituir o fusível.

Cabos de ligação defeituosos.

→ Verificar / substituir o cabo de ligação.

A tampa da carcaça não está montada correctamente. O interruptor de protecção está activo (desligado).

Fechar a tampa da carcaça (15) e apertar com o botão (14).

O motor pára

A protecção de bloqueio accionou-se devido a constante sobrecarga ou bloqueio das lâminas.

→ Depois de remover o bloqueio e aguardar o tempo de arrefecimento o motor pode voltar a ser ligado.

O triturador não puxa o material a tritar

Um excesso de material verde pode entupir a máquina.

→ Continuar cortando com galhos mais secos.

O reservatório de recolha está demasiado cheio (bloqueio no dispositivo de corte).

→ Esvaziar o reservatório de recolha.

Capacidade de corte insuficiente, os bloqueios aumentam

Lâminas rombas.

→ Rodar as lâminas ou substituir por novas.

Em caso de outras avarias, por favor contacte a assistência técnica da GARDENA.



As reparações na parte eléctrica apenas podem ser efectuadas pelo serviço de assistência GARDENA ou por um revendedor autorizado.

7. Colocação fora do serviço

Armazenar o triturador:

→ Armazenar o triturador num local seco e inacessível a crianças.

Destino:

(de acordo com
RL 2002/96/EC)



Não deve ser depositado no lixo doméstico normal, deve ser entregue a profissionais.

8. Características técnicas

	GH 2000 Art. 3984)	GH 2300 (Art. 3984-44)	GH 2500 (Art. 3986)
Comprimento / Largura / Altura	63 cm / 50 cm / 100 cm	63 cm / 50 cm / 100 cm	63 cm / 50 cm / 100 cm
Peso	20 kg	20 kg	20
Potência	2000 W	2300 W	2500 W
Tensão de ligação / Frequência da rede	230 V / 50 Hz	230 V / 50 Hz	230 V / 50 Hz
Fusível	10 A lento	10 A lento	10 A lento
Rotação do cilindro de corte	2800 rpm	2800 rpm	2800 rpm
Dímetro de ramos de madeira fresca / seca	até 40 mm / até 44 mm	até 40 mm / até 44 mm	até 40 mm / até 44 mm
Valor de emissões relativamente ao local de trabalho $L_{pA}^{1)}$	91 dB (A)	91 dB (A)	91 dB (A)
Nível de ruído $L_{WA}^{1)}$	106 dB (A)	106 dB (A)	106 dB (A)

¹⁾ Método de medição de acordo com RAL UZ 54

9. Assistência

Garantia

Os trabalhos de assistência executados sob garantia são gratuitos.

A GARDENA garante este produto durante 2 anos (a contar da data de aquisição). Esta garantia cobre essencialmente todos os defeitos do aparelho que se provem ser devido ao material ou falhas de fabrico. Dentro da garantia nós trocaremos ou repararemos o aparelho gratuitamente se as seguintes condições tiverem sido cumpridas:

- O aparelho foi utilizado de uma forma correcta e segundo os conselhos do manual de instruções.
- Nunca o proprietário, nem um terceiro, estranho aos serviços GARDENA, tentou reparar o aparelho.

As peças sujeitas a desgaste, como é o caso do dispositivo de corte, não são abrangidas pela garantia.

Esta garantia do fabricante não afecta as existentes queixas de garantia contra o agente/vendedor.

Em caso de avaria deverá enviar o aparelho defeituoso, junto com o talão de compra e uma descrição da avaria, para a morada indicada no verso.

<p>D <i>Produkthftung</i></p>	<p>Wir weisen ausdrücklich darauf hin, dass wir nach dem Produkthaftungsgesetz nicht für durch unsere Geräte hervorgerufene Schäden einzustehen haben, sofern diese durch unsachgemäße Reparatur verursacht oder bei einem Teileaustausch nicht unsere Original GARDENA Teile oder von uns freigegebene Teile verwendet werden und die Reparatur nicht vom GARDENA Service oder dem autorisierten Fachmann durchgeführt wird. Entsprechendes gilt für Ergänzungsteile und Zubehör.</p>
<p>GB <i>Product Liability</i></p>	<p>We expressly point out that, in accordance with the product liability law, we are not liable for any damage caused by our units if it is due to improper repair or if parts exchanged are not original GARDENA parts or parts approved by us, and, if the repairs were not carried out by a GARDENA Service Centre or an authorised specialist. The same applies to spare parts and accessories.</p>
<p>F <i>Responsabilité</i></p>	<p>Nous vous signalons expressément que GARDENA n'est pas responsable des dommages causés par ses appareils, dans la mesure où ces dommages seraient causés suite à une réparation non conforme, dans la mesure où, lors d'un échange de pièces, les pièces d'origine GARDENA n'auraient pas été utilisées, ou si la réparation n'a pas été effectuée par le Service Après-Vente GARDENA ou l'un des Centres SAV agréés GARDENA. Ceci est également valable pour tout ajout de pièces et d'accessoires autres que ceux préconisés par GARDENA.</p>
<p>NL <i>Productaansprakelijkheid</i></p>	<p>Wij wijzen er nadrukkelijk op, dat wij op grond van de wet aansprakelijkheid voor producten niet aansprakelijk zijn voor schade ontstaan door onze apparaten, indien deze door onvakkundige reparatie veroorzaakt zijn, of er bij het uitwisselen van onderdelen geen gebruik gemaakt werd van onze originele GARDENA onderdelen of door ons vrijgegeven onderdelen en de reparatie niet door de GARDENA technische dienst of de bevoegde vakman uitgevoerd werd. Ditzelfde geldt voor extra-onderdelen en accessoires.</p>
<p>S <i>Produktansvar</i></p>	<p>Tillverkaren är inte ansvarig för skada som orsakats av produkten om skadan beror på att produkten har reparerats felaktigt eller om, vid reparation eller utbyte, andra än Original GARDENA reservdelar har använts. Samma sak gäller för kompletteringsdelar och tillbehör.</p>
<p>I <i>Responsabilità del prodotto</i></p>	<p>Si rende espressamente noto che, conformemente alla legislazione sulla responsabilità del prodotto, non si risponde di danni causati da nostri articoli se originati da riparazioni eseguite non correttamente o da sostituzioni di parti effettuate con materiale non originale GARDENA o comunque da noi non approvato e, in ogni caso, qualora l'intervento non venga eseguito da un centro assistenza GARDENA o da personale specializzato autorizzato. Lo stesso vale per le parti complementari e gli accessori.</p>
<p>E <i>Responsabilidad de productos</i></p>	<p>Advertimos que conforme a la ley de responsabilidad de productos no nos responsabilizamos de daños causados por nuestros aparatos, siempre y cuando dichos daños hayan sido originados por arreglos o reparaciones indebidas, por recambios con piezas que no sean piezas originales GARDENA o bien piezas autorizadas por nosotros, así como en aquellos casos en que la reparación no haya sido efectuada por un Servicio Técnico GARDENA o por un técnico autorizado. Lo mismo es aplicable para las piezas complementarias y accesorios.</p>
<p>P <i>Responsabilidade sobre o produto</i></p>	<p>Queremos salientar que segundo a lei da responsabilidade do fabricante, nós não nos responsabilizaremos por danos causados pelo nosso equipamento, quando estes ocorram em decorrência de reparações inadequadas ou da substituição de peças por peças não originais da GARDENA, ou peças não autorizadas. A responsabilidade tornar-se-à nula também depois de reparações realizadas por oficinas não autorizadas pela GARDENA. Esta restrição valerá também para peças adicionais e acessórios.</p>
<p>DK <i>Produktansvar</i></p>	<p>Vi gør udtrykkeligt opmærksom på at i henhold til produktansvarsloven er vi ikke ansvarlige for skader forårsaget af vores udstyr, hvis det skyldes uautoriserede reparationer eller hvis dele er skiftet ud og der ikke er anvendt originale GARDENA dele eller dele godkendt af os, eller hvis reparationerne ikke er udført af GARDENA-service eller en autoriseret fagmand. Det samme gælder for ekstra udstyr og tilbehør.</p>

<p>D EU-Konformitätserklärung Maschinenverordnung (9. GSGVO) / EMVG / Niedersp. RL Der Unterzeichnete GARDENA International GmbH, Hans-Lorenser-Str. 40, D-89079 Ulm, bestätigt, dass die nachfolgend bezeichneten Geräte in der von uns in Verkehr gebrachten Ausführung die Anforderungen der harmonisierten EU-Richtlinien, EU-Sicherheitsstandards und produktspezifischen Standards erfüllen. Bei einer nicht mit uns abgestimmten Änderung der Geräte verliert diese Erklärung ihre Gültigkeit.</p>	Bezeichnung des Gerätes: Gartenhäcksler Description of the unit: Garden Shredder Désignation du matériel : broyeur de jardin Omschrijving van het apparaat: Hakselaar Produktbeskrivning: Kompostkvarn för trädgård Descrizione del prodotto: Biotrituratore da giardino Descripción de la mercancía: Trituradora de jardín Descrição do aparelho: Triturador de jardim Beskrivelse af enhederne: Kompostkvarn til din have
<p>GB EU Certificate of Conformity The undersigned GARDENA International GmbH, Hans-Lorenser-Str. 40, D-89079 Ulm, hereby certifies that, when leaving our factory, the units indicated below are in accordance with the harmonised EU guidelines, EU standards of safety and product specific standards. This certificate becomes void if the units are modified without our approval.</p>	Typ: Art.-Nr.: Type: Art. No.: Type : GH 2000 Référence : 3984 Typ: GH 2300 Art. nr.: 3984-44 Typ: GH 2500 Art.n.r. : 3984-44 Modello: Art. : Tipo: GH 2500 Art. Nº: 3986 Tipo: Art. Nº: Type: Varenr. :
<p>F Certificat de conformité aux directives européennes Le constructeur, soussigné : GARDENA International GmbH, Hans-Lorenser-Str. 40, D-89079 Ulm, déclare qu'à la sortie de ses usines le matériel neuf désigné ci-dessous était conforme aux prescriptions des directives européennes énoncées ci-après et conforme aux règles de sécurité et autres règles qui lui sont applicables dans le cadre de l'Union européenne. Toute modification portée sur ce produit sans l'accord express de GARDENA supprime la validité de ce certificat.</p>	EU-Richtlinien: 98/37/EC : 1998 EU directives: 98/37/EC : 1998 Directives européennes : 2006/42/EC : 2006 EU-richtlijnen: 2006/42/EC : 2006 EU direktiv: 2006/95/EC Direttive UE: 2006/95/EC Normativa UE: 2004/108/EC Directrices da UE: 2004/108/EC EU Retningslinier: 2000/14/EC
<p>NL EU-overeenstemmingsverklaring Ondergetekende GARDENA International GmbH, Hans-Lorenser-Str. 40, D-89079 Ulm, bevestigt, dat de volgende genoemde apparaten in de door ons in de handel gebrachte uitvoering voldoen aan de eis van, en in overeenstemming zijn met de EU-richtlijnen, de EU-veiligheidsstandaard en de voor het product specifieke standaard. Bij een niet met ons afgestemde verandering aan de apparaten verliest deze verklaring haar geldigheid.</p>	Hinterlegte Dokumentation: GARDENA Technische Dokumentation Konformitätsbewertungsverfahren: Nach 2000/14/EG Art. 14 Anhang V Deposited Documentation: GARDENA Technical Documentation Conformity Assessment according to 2000/14/EC Procedure: Art. 14 Annex V Documentation déposée : Documentation technique GARDENA Procédure d'évaluation de la conformité : Selon 2000/14/CE art. 14 Annexe V
<p>S EU Tillverkarintyg Undertecknad firma GARDENA International GmbH, Hans-Lorenser-Str. 40, D-89079 Ulm, intygar härmed att nedan nämnda produkter överensstämmer med EU:s direktiv, EU:s säkerhetsstandard och produktspecifikation. Detta intyg upphör att gälla om produkten ändras utan vårt tillstånd.</p>	Schall-Leistungspegel: gemessen / garantiert Noise level: measured / guaranteed Puissance acoustique : mesurée / garantie Geluidsniveau: gemeten / gegarandeerd Ljudnivå: uppmätt / garanterad Livello rumorosità: testato / garantito Nivel sonoro: medido / garantizado Nível de ruído: medido / garantizado Lydtryksniveau: afmålt / garanti GH 2000 106 dB (A) / 108 dB (A) GH 2300 106 dB (A) / 108 dB (A) GH 2500 106 dB (A) / 108 dB (A)
<p>I Dichiarazione di conformità alle norme UE La sottoscritta GARDENA International GmbH, Hans-Lorenser-Str. 40, D-89079 Ulm, certifica che il prodotto qui di seguito indicato, nei modelli da noi commercializzati, è conforme alle direttive armonizzate UE nonché agli standard di sicurezza e agli standard specifici di prodotto. Qualunque modifica apportata al prodotto senza nostra specifica autorizzazione invalida la presente dichiarazione.</p>	Anbringningsår der CE-Kennzeichnung: 2004 Year of CE marking: 2004 Date d'apposition du marquage CE : 2004 Installatiejaar van de CE-aanduiding: 2004 CE-Märkningsår: 2004 Anno di rilascio della certificazione CE: 2004 Colocación del distintivo CE: 2004 Ano de marcação pela CE: 2004 CE-Mærkningsår: 2004
<p>E Declaración de conformidad de la UE El que suscribe GARDENA International GmbH, Hans-Lorenser-Str. 40, D-89079 Ulm, declara que la presente mercancía, objeto de la presente declaración, cumple con todas las normas de la UE, en lo que a normas técnicas, de homologación y de seguridad se refiere. En caso de realizar cualquier modificación en la presente mercancía sin nuestra previa autorización, esta declaración pierde su validez.</p>	
<p>P Certificado de conformidad da UE Os abaixo mencionados GARDENA International GmbH, Hans-Lorenser-Str. 40, D-89079 Ulm, por este meio certificam que ao sair da fábrica o aparelho abaixo mencionado está de acordo com as diretrizes harmonizadas da UE, padrões de segurança e de produtos específicos. Este certificado ficará nulo se a unidade for modificada sem a nossa aprovação.</p>	 Peter Lameli
<p>DK EU Overensstemmelse certificat Undertegnede GARDENA International GmbH, Hans-Lorenser-Str. 40, D-89079 Ulm bekræfter hermed, at enheder listet herunder, ved afsendelse fra fabrikken, er i overensstemmelse med harmoniserede EU retningslinier, EU sikkerhedsstandarder og produktspecifikationsstandarder. Dette certifikat træder ud af kraft hvis enhederne er ændret uden vor godkendelse.</p>	Ulm, den 01.07.2004 Ulm, 01.07.2004 Fait à Ulm, le 01.07.2004 Ulm, 01-07-2004 Ulm, 2004.07.01. Ulm, 01.07.2004 Ulm, 01.07.2004 Ulm, 01.07.2004 Ulm, 01.07.2004 Ulm, 01.07.2004 Ulm, 01.07.2004 Ulm, 01.07.2004 Technische Leitung Technical Dept. Manager Direction technique Hoofd technische dienst Technical Director Direzione Tecnica Dirección Técnica Director Técnico Teknik direktør

Deutschland / Germany

GARDENA
Manufacturing GmbH
Service Center
Hans-Lorenser-Straße 40
D-89079 Ulm
Produktfragen:
(+49) 731 490-123
Reparaturen:
(+49) 731 490-290
service@gardena.com

Argentina

Argensem® S.A.
Calle Colonia Japonesa s/n
(1625) Loma Verde
Escobar, Buenos Aires
Phone: (+54) 34 88 49 40 40
info@argensem.com.ar

Australia

Nylex Consumer Products
50-70 Stanley Drive
Somerton, Victoria, 3062
Phone: (+61) 1800 658 276
spare.parts@nylex.com.au

Austria / Österreich

GARDENA
Österreich Ges.m.b.H.
Stettnerweg 11-15
2100 Korneuburg
Tel.: (+43) 22 62 7 45 45 36
kundendienst@gardena.at

Belgium

GARDENA Belgium NV/SA
Sterrebeekstraat 163
1930 Zaventem
Phone: (+32) 2 7 20 92 12
Mail: info@gardena.be

Brazil

Palash Comércio e
Importação Ltda.
Rua Américo Brasiliense,
2414 - Chácara Sto Antonio
São Paulo - SP - Brasil -
CEP 04715-005
Phone: (+55) 11 5181-0909
eduardo@palash.com.br

Bulgaria

DENEX LTD.
2 Luis Ahalier Str. - 7th floor
Sofia 1404
Phone: (+359) 2 958 18 21
office@denex-bg.com

Canada

GARDENA Canada Ltd.
100 Summerlea Road
Brampton, Ontario L6T 4X3
Phone: (+1) 905 792 93 30
info@gardenacanada.com

Chile

Antonio Martinic y Cia Ltda.
Cassillas 272
Centro de Cassillas
Santiago de Chile
Phone: (+56) 2 20 10 708
garfar_cl@yahoo.com

Costa Rica

Compania Exim
Euroberoamericana S.A.
Los Colegios, Moravia,
200 metros al Sur del Colegio
Saint Francis - San José
Phone: (+506) 297 68 83
exim_euro@racsa.co.cr

Croatia

KLIS d.o.o.
Stanciceva 79
10419 Vukovina
Phone: (+385) 1 622 777 0
gardena@klis-trgovina.hr

Cyprus

FARMOKIPIKI LTD
P.O. Box 7098
74, Digeni Akritra Ave.
1641 Nicosia
Phone: (+357) 22 75 47 62
condam@spidernet.com.cy

Czech Republic

GARDENA spol. s r.o.
Řípská 20a, č.p. 1153
627 00 Brno
Phone: (+420) 800 100 425
gardena@gardenabrn.cz

Denmark

GARDENA Norden AB
Salgsafdeling Danmark
Box 9003
S-200 39 Malmö
info@gardena.dk

Finland

Habitec Oy
Martinkyläntie 52
01720 Vantaa

France

GARDENA
PARIS NORD 2
69, rue de la Belle Etoile
BP 57080
ROISSY EN FRANCE
95948 ROISSY CDG CEDEX
Tél. (+33) 0826 101 455
service.consommateurs@
gardena.fr

Great Britain

GARDENA UK Ltd.
27-28 Brenkley Way
Blezzard Business Park
Seaton Burn
Newcastle upon Tyne
NE13 6DS
info@gardena.co.uk

Greece

Agrokrip
Psomadopoulos S.A.
Ifaistou 33A
Industrial Area Koropi
194 00 Athens Greece
V.A.T. EL093474846
Phone: (+30) 210 66 20 225
service@agrokrip.gr

Hungary

GARDENA
Magyarország Kft.
Késmárk utca 22
1158 Budapest
Phone: (+36) 80 20 40 33
gardena@gardena.hu

Iceland

Ó. Johnson & Kaaber
Tunguhalsi 1
110 Reykjavik
oaj@ojk.is

Ireland

Michael McLoughlin & Sons
Hardware Limited
Long Mile Road
Dublin 12

Italy

GARDENA Italia S.p.A.
Via Donizetti 22
20020 Lainate (Mi)
Phone: (+39) 02.93.94.79.1
info@gardenaitalia.it

Japan

KAKUICHI Co. Ltd.
Sumitomo Realty &
Development Kojimachi
BLDG., 8F
5-1 Nibannayo, Chiyoda-ku
Tokyo 102-0084
Phone: (+81) 33 264 4721
m_ishihara@kaku-ichi.co.jp

Luxembourg

Magasins Jules Neuberg
39, rue Jacques Stas
Luxembourg-Gasperich 2549
Case Postale No. 12
Luxembourg 2010
Phone: (+352) 40 14 01
api@neuberg.lu

Netherlands

GARDENA Nederland B.V.
Postbus 50176
1305 AD ALMERE
Phone: (+31) 36 521 00 00
info@gardena.nl

Neth. Antilles

Jonka Enterprises N.V.
Sta. Rosa Weg 196
P.O. Box 8200, Curaçao
Phone: (+599) 9 767 66 55
pgm@jonka.com

New Zealand

NYLEX New Zealand Limited
Building 2, 118 Savill Drive
Mangere, Auckland
Phone: (+64) 0800 22 00 88
spare.parts@nylex.com.au

Norway

GARDENA Norden AB
Salgskontor Norge
Karihaugveien 89
1086 Oslo
info@gardena.no

Poland

GARDENA Polska Sp. z o.o.
Szymanów 9 d
05-532 Baniocza
Phone: (+48) 22 727 56 90
gardena@gardena.pl

Portugal

GARDENA Portugal Lda.
Recta da Granja do Marquês
Edif. GARDENA Algueirão
2725-596 Mem Martins
Phone: (+351) 21 922 85 30
info@gardena.pt

Romania

MADEX INTERNATIONAL SRL
Soseaua Odaii 117-123,
Sector 1,
București, RO 013603
Phone: (+40) 21 352 76 03
madex@ines.ro

Russia / Россия

ООО ГАРДЕНА РУС
123007, г. Москва
Хорошевское шоссе, д. 32А
Тел.: (+7) 495 647 25 10
info@gardena-rus.ru

Singapore

Hy - Ray PRIVATE LIMITED
40 Jalan Pemimpin
#02-08 Tat Ann Building
Singapore 577185
Phone: (+65) 6253 2277
hyray@singnet.com.sg

Slovak Republic

GARDENA Slovensko, s.r.o.
Panónska cesta 17
851 04 Bratislava
Phone: (+421) 263 453 722
info@gardena.sk

Slovenia

GARDENA d.o.o.
Brodišče 15
1236 Trzin
Phone: (+386) 1 580 93 32
servis@gardena.si

South Africa

GARDENA
South Africa (Pty.) Ltd.
P.O. Box 11534
Vorna Valley 1686
Phone: (+27) 11 315 02 23
sales@gardena.co.za

Spain

GARDENA IBÉRICA S.L.U.
C/ Basauri, nº 6
La Florida
28023 Madrid
Phone: (+34) 91 708 05 00
atencioncliente@gardena.es

Sweden

GARDENA Norden AB
Försäljningskontor Sverige
Box 9003
200 39 Malmö
info@gardena.se

Switzerland / Schweiz

GARDENA (Schweiz) AG
Bitzberg 1
1814 Bachenbülach
Phone: (+41) 848 800 464
info@gardena.ch

Turkey

GARDENA / Dost Diş Ticaret
Müessesilik A.Ş. Sanayi
Çad. Adil Sokak No. 1
Kartal - İstanbul
Phone: (+90) 216 38 93 939
info@gardena-dost.com.tr

Ukraine / Украина

ALTEST JSC
4 Petropavlivska Street
Petropavlivska
Borschahivka Town
Kyivo Svyatoshyn Region
08130, Ukraine
Phone: (+380) 44 459 57 03
upryr@altsest.kiev.ua

USA

Melnor Inc.
3085 Shawnee Drive
Winchester, VA 22604
Phone: (+1) 540 722-9080
service_us@melnor.com

3984-20.960.03/0507

© GARDENA

Manufacturing GmbH

D-89070 Ulm

http://www.gardena.com