

FC 2145W

FC 2145S

FC 2145

BC 2145

Istruzioni per l'uso



Prima di usare la macchina, leggere per intero le istruzioni per l'uso e accertarsi di averne compreso il contenuto.

SIMBOLOGIA

Simboli

AVVERTENZA! Gli sfrascatori, i decespugliatori e i bordatori possono essere pericolosi! L'uso negligente o improprio può provocare lesioni gravi o mortali all'utilizzatore o a terzi.



Prima di usare la macchina, leggere per intero le istruzioni per l'uso e accertarsi di averne compreso il contenuto.



Usare sempre:

- Casco di protezione laddove sussiste il rischio di caduta di oggetti
- Cuffie auricolari protettive
- Protezione per gli occhi omologata



Regime di fuga massimo consigliato dell'albero sporgente, giri/min



Il presente prodotto è conforme alle vigenti direttive CEE.



Pericolo di proiezione di oggetti e particelle.



Durante il lavoro l'utilizzatore della macchina deve accertarsi che non ci siano persone o animali in un raggio di 15 metri.



Le macchine dotate di lama per sfrascatura o di lama tagliaerba possono causare un violento contraccolpo laterale venendo a contatto con corpi solidi. La lama è in grado di provocare l'amputazione di braccia e gambe. Mantenere sempre persone ed animali ad una distanza di almeno 15 metri dalla macchina.



Utilizzare sempre guanti protettivi omologati.



Usare stivali robusti e antidrucciolo.



Macchina progettata esclusivamente per gruppi di taglio flessibili non metallici, cioè testine portafilo.



Emissioni di rumore nell'ambiente in base alla direttiva della Comunità Europea. L'emissione della macchina è indicata al capitolo Dati tecnici e sulla decalcomania.



I restanti simboli/decalcomanie riguardano particolari requisiti necessari per ottenere la certificazione in alcuni mercati.

Il controllo e/o la manutenzione vanno eseguiti a motore spento, con il pulsante di arresto in posizione STOP.

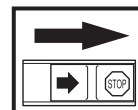

Utilizzare sempre guanti protettivi omologati.

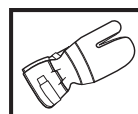

E' necessario pulire con regolarità.

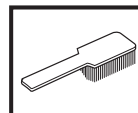

Controllo visivo.



E' obbligatorio l'utilizzo di protezione per gli occhi omologata.



INDICE

Indice

SIMBOLOGIA

Simboli 2

INDICE

Indice 3

Prima dell'avviamento osservare quanto segue: 3

INTRODUZIONE

Alla gentile clientela 4

CHE COSA C'È?

Cosa c'è nel decespugliatore? (BC 2145) 5

Cosa c'è nel decespugliatore? (FC 2145, FC 2145 S, FC 2145 W) 6

NORME GENERALI DI SICUREZZA

Importante 7

Abbigliamento protettivo 7

Dispositivi di sicurezza della macchina 8

Attrezzatura di taglio 11

MONTAGGIO

Montaggio del manubrio e impugnatura dell'acceleratore 13

Montaggio del manubrio e impugnatura dell'acceleratore 13

Posizione di trasporto, manubrio 13

Montaggio del gruppo di taglio 14

Montaggio di paralama/protezione multipla, lama tagliaerba e coppetta di sostegno con cuscinetti a sfere 14

Montaggio di paralama e lama per sfrascatura 15

Montaggio di protezione della testina e testina portafilo Trimmy SII 15

Montaggio di dispositivi di protezione e gruppi di taglio vari 16

Come indossare l'imbracatura ed agganciare il decespugliatore 16

Imbracatura Standard 16

Imbracatura Vector 17

OPERAZIONI CON IL CARBURANTE

Carburante 18

Carburante 18

Rifornimento 19

AVVIAMENTO E ARRESTO

Controlli prima dell'avviamento 20

Avviamento e arresto 20

TECNICA DI LAVORO

Istruzioni generali di lavoro 22

MANUTENZIONE

Carburatore 26

Marmitta 28

Sistema di raffreddamento 28

Filtro dell'aria 29

Riduttore angolare 29

Albero di trasmissione 29

Candela 29

Esercizio invernale 30

Schema di manutenzione 31

CARATTERISTICHE TECNICHE

Caratteristiche tecniche 32

Dichiarazione di conformità CE (Solo per l'Europa)..... 33

Prima dell'avviamento osservare quanto segue:

Leggere accuratamente le istruzioni per l'uso.

Una lunga esposizione al rumore può comportare lesioni permanenti all'udito. Usare quindi sempre cuffie di protezione omologate.



AVVERTENZA! Evitare assolutamente di modificare la versione originale della macchina senza l'autorizzazione del fabbricante. Usare sempre accessori originali. Modifiche e/o accessori non autorizzati possono causare lesioni gravi o mortali all'operatore o a terzi.



AVVERTENZA! Usati in maniera impropria o negligente lo sfrascatore, il decespugliatore e il bordatore possono essere attrezzi pericolosi, in grado di provocare lesioni gravi o mortali all'utilizzatore o a terzi. È importantissimo leggere attentamente e capire queste istruzioni per l'uso.

INTRODUZIONE

Alla gentile clientela

Congratulazioni per aver scelto di acquistare un prodotto Jonsered!

Siamo convinti che sarete pienamente soddisfatti della qualità e delle prestazioni del nostro prodotto per un lungo tempo a venire. L'acquisto di uno dei nostri prodotti vi garantisce l'accesso alla competenza di personale qualificato per l'assistenza e le riparazioni in caso di necessità. Se non avete acquistato la macchina presso uno dei nostri rivenditori autorizzati, rivolgetevi alla più vicina officina di assistenza.

Ci auguriamo che rimarrete soddisfatti della vostra macchina e speriamo di potervi servire per molto tempo in futuro. Non dimenticate che questo manuale delle istruzioni è un documento di valore. Seguendone il contenuto (uso, assistenza, manutenzione ecc.) potrete aumentare notevolmente la durata della vostra macchina e anche il suo valore di usato. Se vendete la macchina, ricordate di consegnare il manuale delle istruzioni al nuovo proprietario.

Buona fortuna nell'uso del vostro prodotto Jonsered!

La Jonsered procede costantemente allo sviluppo dei propri prodotti e si riserva quindi il diritto di apportare, senza alcun preavviso, modifiche riguardanti fra l'altro la forma e l'aspetto esteriore.

CHE COSA C'È?

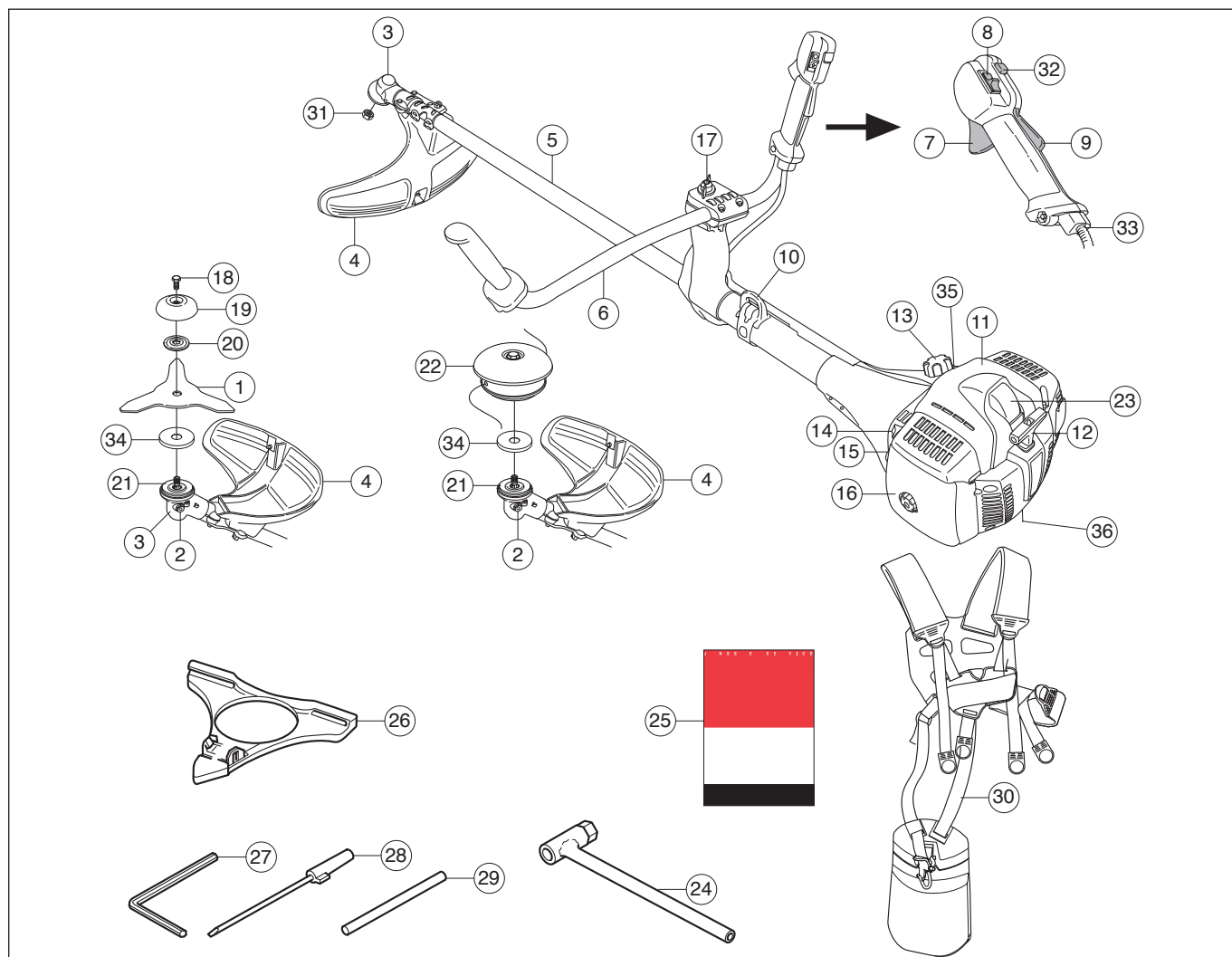

Cosa c'è nel decespugliatore? (BC 2145)

- | | | | |
|----|---|----|---|
| 1 | Lame tagliaerba | 19 | Coppetta di supporto |
| 2 | Rifornimento lubrificante, riduttore angolare | 20 | Flangia di sostegno |
| 3 | Riduttore angolare | 21 | Menabrida |
| 4 | Protezione del gruppo di taglio | 22 | Testina portafilo |
| 5 | Albero cavo | 23 | Cappuccio della candela e candela |
| 6 | Manubrio | 24 | Chiave del dado della lama |
| 7 | Comando del gas | 25 | Istruzioni per l'uso |
| 8 | Interruttore di arresto | 26 | Protezione per trasporto del gruppo di taglio |
| 9 | Fermo del gas | 27 | Chiave Allen |
| 10 | Attacco imbracatura | 28 | Cacciavite del carburatore |
| 11 | Coperchio del cilindro | 29 | Spina di bloccaggio |
| 12 | Maniglia di avviamento | 30 | Imbracatura |
| 13 | Serbatoio carburante | 31 | Dado di bloccaggio |
| 14 | Comando valvola dell'aria | 32 | Pulsante del gas di avviamento |
| 15 | Pompa carburante | 33 | Regolazione del cavetto dell'acceleratore |
| 16 | Coperchio del filtro dell'aria | 34 | Coppa in lamiera |
| 17 | Regolazione impugnatura | 35 | Valvola di decompressione |
| 18 | Vite di bloccaggio | 36 | Marchio di fabbrica |

CHE COSA C'È?

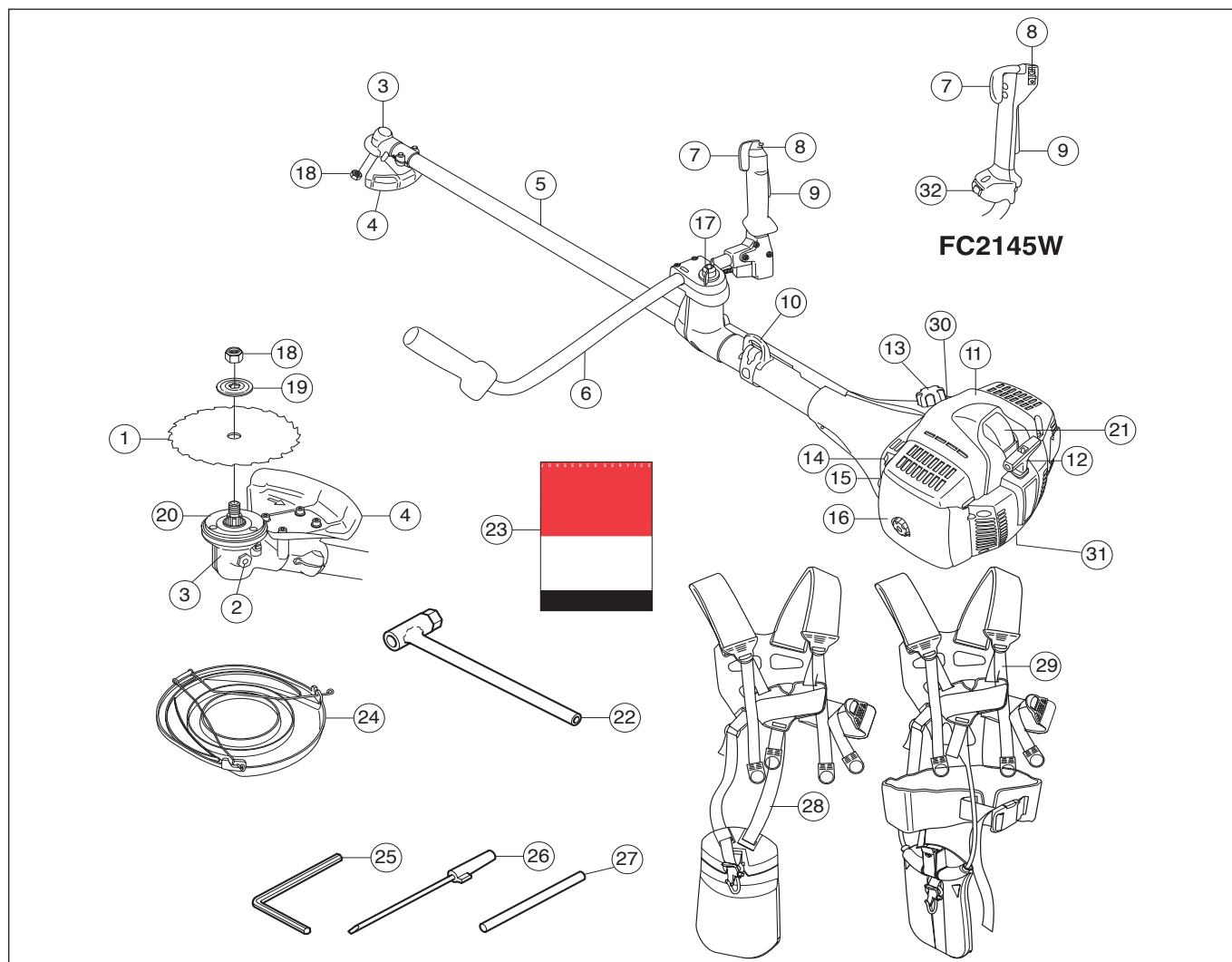

Cosa c'è nel decespugliatore? (FC 2145, FC 2145 S, FC 2145 W)

- | | |
|---|---|
| 1 Lama per sfrascatura | 17 Regolazione impugnatura |
| 2 Rifornimento lubrificante, riduttore angolare | 18 Dado di bloccaggio |
| 3 Riduttore angolare | 19 Flangia di sostegno |
| 4 Protezione del gruppo di taglio | 20 Menabrida |
| 5 Albero cavo | 21 Candela |
| 6 Manubrio | 22 Chiave del dado della lama |
| 7 Comando del gas | 23 Istruzioni per l'uso |
| 8 Interruttore di arresto | 24 Protezione per trasporto del gruppo di taglio |
| 9 Fermo del gas | 25 Chiave Allen |
| 10 Attacco imbracatura | 26 Cacciavite del carburatore |
| 11 Coperchio del cilindro | 27 Spina di bloccaggio |
| 12 Maniglia di avviamento | 28 Imbracatura (FC 2145) |
| 13 Serbatoio carburante | 29 Imbracatura (FC 2145 S, FC 2145 W) |
| 14 Comando valvola dell'aria | 30 Valvola di decompressione (FC 2145 S, FC 2145 W) |
| 15 Pompa carburante | 31 Marchio di fabbrica |
| 16 Coperchio del filtro dell'aria | 32 Interruttore per riscaldamento impugnatura (FC 2145 W) |

NORME GENERALI DI SICUREZZA

Importante

IMPORTANTE!

Questa macchina è destinata esclusivamente all'uso per la bordatura dell'erba, lo sfoltimento dell'erba e/o lo sfoltimento forestale.

I soli accessori per azionare i quali vi è permesso l'uso del motore sono i gruppi di taglio da noi consigliati nel capitolo Dati tecnici.

Non usare la macchina in condizioni di stanchezza o sotto l'effetto di alcool o medicinali in grado di compromettere il vostro stato psichico e il controllo dei vostri atti.

Usare sempre abbigliamento protettivo. Vedi istruzioni alla voce Abbigliamento protettivo.

Non usare mai una macchina che abbia subito modifiche tali da non corrispondere più alle specifiche originali.

Non usare mai una macchina difettosa. Seguire le istruzioni per l'uso e la manutenzione indicate nel presente manuale. Alcuni interventi devono essere eseguiti da personale specializzato. Vedi istruzioni alla voce Manutenzione.

Tutti i carter e le protezioni devono essere montati prima dell'avviamento. Per prevenire il pericolo di scosse elettriche, controllare che cappuccio e cavo della candela siano integri.

Durante il lavoro, l'utilizzatore deve accertarsi che non ci siano persone o animali in un raggio di 15 metri. Nel caso in cui più utilizzatori stiano lavorando nello stesso luogo la distanza di sicurezza deve essere pari ad almeno il doppio della lunghezza dell'albero, e in ogni caso non inferiore a 15 metri.



AVVERTENZA! Un motore acceso in un ambiente chiuso o mal ventilato può essere causa di morte per soffocamento o avvelenamento da monossido di carbonio.

Abbigliamento protettivo

IMPORTANTE!

Usati in maniera impropria o negligente lo sfrascatore, il decespugliatore e il bordatore possono essere attrezzi pericolosi, in grado di provocare lesioni gravi o mortali all'utilizzatore o a terzi. È importantissimo leggere attentamente e capire queste istruzioni per l'uso.

Lavorando con la macchina usare sempre abbigliamento protettivo omologato. L'uso di abbigliamento protettivo non elimina i rischi di lesioni, ma riduce gli effetti del danno in caso di incidente. Consigliatevi con il vostro rivenditore di fiducia per la scelta dell'attrezzatura adeguata.



AVVERTENZA! Far sempre attenzione a segnali di allarme o chiamate quando usate le cuffie protettive. Togliere sempre le cuffie protettive immediatamente all'arresto del motore.

CASCO

Usare il casco se i tronchi da tagliare hanno una lunghezza superiore ai 2 m.



CUFFIE PROTETTIVE

Usare cuffie protettive con effetto insonorizzante adeguato.



PROTEZIONE PER GLI OCCHI

Usare sempre protezione per gli occhi omologata. Con l'uso della visiera è necessario anche l'uso di occhiali protettivi omologati. Con il termine occhiali protettivi omologati si intendono occhiali che siano conformi alle norme ANSI Z87.1 per gli USA o EN 166 per i paesi EU.

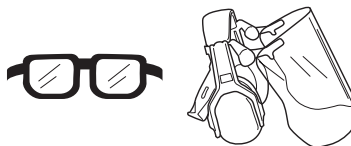

GUANTI

Usare i guanti quando è necessario, per es. durante il montaggio del gruppo di taglio.



STIVALI

Usare stivali robusti e antiscivolo.



ABBIGLIAMENTO

Usare abbigliamento in materiale robusto ed evitare indumenti troppo ampi che si impigliano facilmente fra rami e sterpi. Usare sempre pantaloni lunghi di tessuto resistente. Non indossare gioielli, pantaloni corti o sandali e non lavorare a piedi nudi. Accertarsi che i capelli non scendano al di sotto delle spalle.

PRONTO SOCCORSO

Tenere sempre a portata di mano la cassetta di pronto soccorso.



NORME GENERALI DI SICUREZZA

Dispositivi di sicurezza della macchina

In questo capitolo vengono presentati i dispositivi di sicurezza della macchina, la loro funzione, il controllo e la manutenzione necessari per assicurarne una funzione ottimale. Vedi al capitolo Che cosa c'è?, per individuare la posizione di questi componenti sulla macchina.

La durata della macchina può ridursi e il rischio di incidenti aumentare se la manutenzione non viene eseguita correttamente e se l'assistenza e/o le riparazioni non vengono effettuate da personale qualificato. Per ulteriori informazioni rivolgersi alla più vicina officina di assistenza.

IMPORTANTE!

Tutte le riparazioni e l'assistenza della macchina vanno eseguite da personale specializzato. Questo vale soprattutto per i dispositivi di sicurezza. Se la macchina non supera tutti i controlli sottoelencati, contattare l'officina autorizzata. L'acquisto di uno dei nostri prodotti garantisce l'assistenza di personale qualificato. Se non avete acquistato la macchina presso un rivenditore con centro di assistenza, informatevi sull'ubicazione della più vicina officina autorizzata.



AVVERTENZA! Non usare mai una macchina con dispositivi di sicurezza guasti. Questi dispositivi vanno controllati e sottoposti a manutenzione secondo quanto descritto in questo capitolo. Se la macchina non supera tutti i controlli, contattare un'officina per le necessarie riparazioni.

Fermo del gas

Il fermo del gas impedisce le accelerazioni involontarie. Quando il fermo (A) viene premuto nell'impugnatura (mentre si impugna la motosega), si libera il comando del gas (B). Rilasciando l'impugnatura l'acceleratore e il fermo si bloccano nella loro posizione di riposo. Questo meccanismo è azionato da due molle di ritorno indipendenti. In questa posizione il gas è bloccato automaticamente sul minimo.

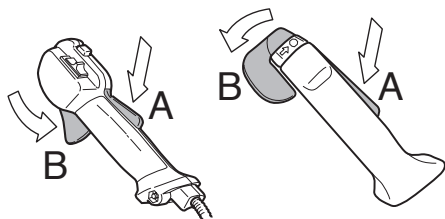

Controllare che l'acceleratore sia bloccato sul minimo quando il fermo è in posizione di riposo.

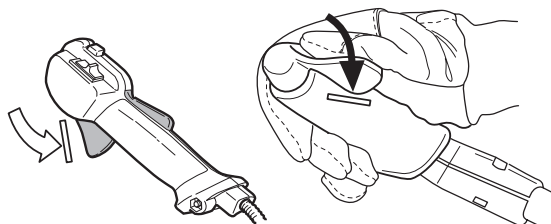

Premere sul fermo del gas e controllare che ritorni in posizione di riposo non appena viene rilasciato.

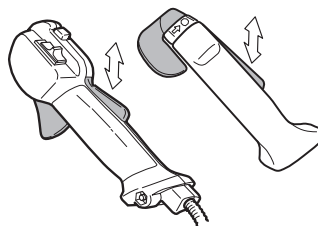

Controllare che acceleratore e fermo del gas si muovano liberamente e che le molle di richiamo funzionino a dovere.

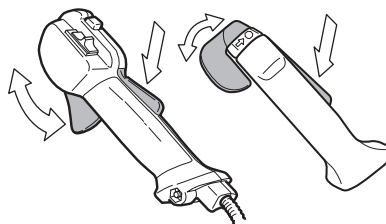

Vedi istruzioni alla voce Avviamento. Avviare il motore ed accelerare a pieno gas. Lasciar andare l'acceleratore e accertarsi che il gruppo di taglio di taglio si fermi e resti fermo. Se il gruppo di taglio ruota mentre l'acceleratore è al minimo è necessario controllare la registrazione del minimo sul carburatore. Vedi istruzioni alla voce Manutenzione.

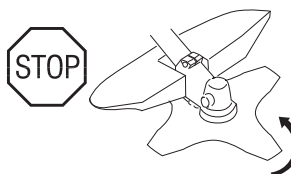
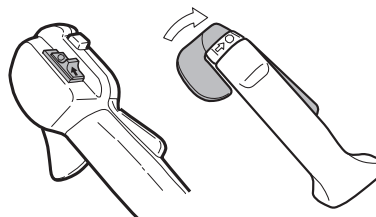

Interruttore di arresto

L'interruttore di arresto serve a spegnere il motore.

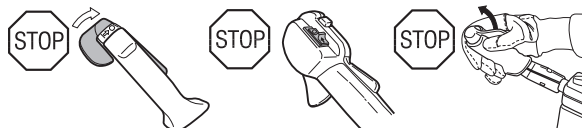

Mettere in moto e controllare che il motore si spenga portando l'interruttore in posizione di arresto.

NORME GENERALI DI SICUREZZA

Protezione del gruppo di taglio



Questa protezione mira ad impedire che vengano lanciati oggetti dal gruppo di taglio contro l'utilizzatore. Inoltre la protezione impedisce che l'utilizzatore venga a contatto con il gruppo di taglio.

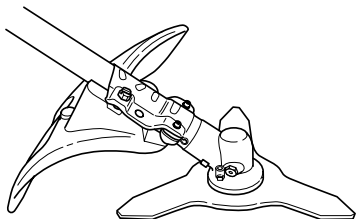

Controllare che la protezione sia integra e priva di incrinature. Sostituire la protezione se è stata sottoposta a urti o se è incrinata.

Usare sempre la protezione consigliata per ogni specifico gruppo di taglio. Vedi capitolo Dati tecnici.



AVVERTENZA! Non usare mai in nessun caso alcun gruppo di taglio senza che sia stato montato un dispositivo di protezione omologato. Vedi capitolo Dati tecnici. Il montaggio di un dispositivo di protezione inadeguato o difettoso può provocare gravi lesioni alle persone.

Sistema di smorzamento delle vibrazioni



Il sistema di smorzamento delle vibrazioni adottato, elimina la maggior parte delle vibrazioni che si sviluppano durante l'uso della macchina.

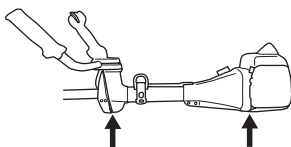

L'uso di un filo avvolto nel modo errato e di un gruppo di taglio inadeguato aumenta il livello di vibrazioni. Vedi istruzioni alla voce Attrezzatura di taglio.

Il sistema di smorzamento delle vibrazioni della macchina ne riduce la propagazione tra gruppo motore/gruppo di taglio e impugnature.

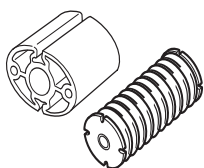

Controllare con regolarità che gli smorzatori non siano deformati o lesi. Controllare che gli elementi ammortizzatori siano integri e ben fissati.



AVVERTENZA! L'esposizione eccessiva alle vibrazioni può causare lesioni neuro-vascolari a chi soffre di disturbi circolatori. In caso di sintomi riferibili ad un'esposizione eccessiva alle vibrazioni contattare il medico. Tali sintomi possono essere torpore, perdita della sensibilità, "punture", "prurito", dolore, riduzione o perdita della forza, decolorazioni della pelle o modifiche strutturali della sua superficie. Tali sintomi si riscontrano soprattutto nelle mani, nei polsi e alle dita. Il rischio può aumentare con le basse temperature.

Sgancio rapido

Sul davanti vi è un dispositivo di sgancio rapido facilmente accessibile come misura di sicurezza se il motore prende fuoco o in altre situazioni in cui sia necessario liberarsi dalla macchina e dall'imbracatura. Vedi istruzioni alla voce Come indossare l'imbracatura ed agganciare il decespugliatore.

Alcune imbracature presentano anche un dispositivo di sgancio rapido vicino al gancio di sospensione.

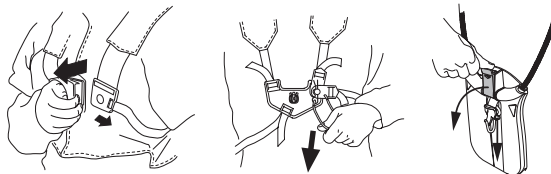

Controllare che le cinghie dell'imbracatura siano nella giusta posizione. Quando l'imbracatura e la macchina sono state regolate, controllare che il dispositivo di sgancio rapido funzioni.

Marmitta



La marmitta è costruita in modo da assicurare il minimo livello di rumorosità e da allontanare i gas di scarico del motore dall'operatore.

La marmitta con catalizzatore è inoltre concepita per ridurre le sostanze nocive nei gas di scarico.



NORME GENERALI DI SICUREZZA

Il rischio d'incendio è particolarmente alto in paesi a clima caldo e secco. Per questa ragione alcune marmitte sono dotate di una retina parascintille. Controllate se la vostra macchina ha una marmitta munita di questa retina.

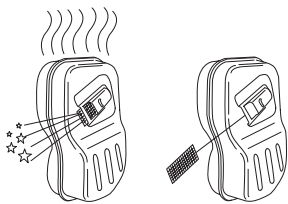

È di estrema importanza seguire le istruzioni relative a controllo, manutenzione e servizio della marmitta. Vedi istruzioni alla voce Controllo, manutenzione e servizio dei dispositivi di sicurezza della macchina.

Non usare mai la macchina se la marmitta è in cattive condizioni.



Controllare con regolarità che la marmitta sia ben fissa nella macchina.

Se la macchina è dotata di marmitta con retina parascintille, questa va pulita regolarmente con una spazzola di metallo. Se la retina è ostruita il motore si surriscalda e può danneggiarsi seriamente.

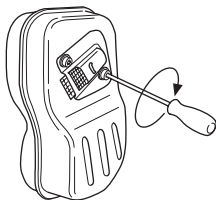

AVVERTENZA! La marmitta catalitica è molto calda sia durante l'esercizio che all'arresto del motore. Questo vale anche con il motore al minimo. Il contatto può provocare ustioni. Attenzione al pericolo di incendio!



AVVERTENZA! L'interno della marmitta contiene sostanze chimiche che potrebbero essere cancerogene. Evitare il contatto con queste sostanze in caso di marmitta danneggiata.



AVVERTENZA! I gas di scarico del motore sono molto caldi e possono contenere scintille in grado di provocare incendi. Non avviare mai la macchina in ambienti chiusi o vicino a materiale infiammabile!

Dado di bloccaggio



Su alcuni tipi di gruppo di taglio si usa il dado di bloccaggio per fissare l'utensile.

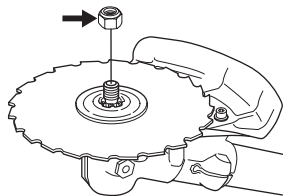

Durante il montaggio, avvitare il dado girando in senso contrario a quello di rotazione del gruppo di taglio. Durante lo smontaggio, svitare il dado nel senso di rotazione del gruppo di taglio. (NOTA! La filettatura del dado è sinistrorsa.)

Svitando e avvitando il dado della lama per sfrascatura c'è pericolo di ferirsi con i denti della lama. Accertarsi quindi che la mano sia riparata dal paralama durante questa operazione. A questo proposito utilizzare sempre una chiave a bussola dal manico sufficientemente lungo. La freccia in figura mostra la zona di utilizzo della chiave a bussola quando si avvita e si svita il dado.

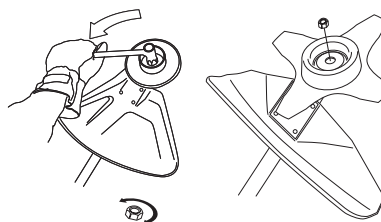

Il blocco di nylon del dado di bloccaggio non deve essere talmente usurato da poter essere girato a mano. Il blocco deve sopportare almeno 1,5 Nm. Quando è stato avvitato circa 10 volte, il dado va sostituito.

Vite di bloccaggio



Nel caso della coppetta di sostegno con cuscinetti a sfere occorre serrare la vite di bloccaggio.

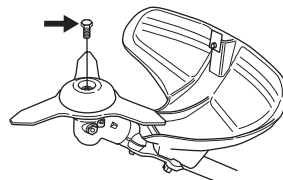

NORME GENERALI DI SICUREZZA

Attrezzatura di taglio

Questa parte vi indica, con la corretta manutenzione e l'uso del tipo di attrezzatura di taglio, come:

- Ridurre la tendenza al contraccolpo della macchina.
- Ottenere sempre le migliori prestazioni di taglio.
- Aumentare la durata dell'attrezzatura di taglio.

IMPORTANTE!

Usare solo gruppi di taglio abbinati ai tipi di protezione da noi raccomandati! Vedi capitolo Dati tecnici.

Per un corretto montaggio del filo e per la scelta di un filo dal diametro adatto vedere le istruzioni per il gruppo di taglio.

Mantenere i denti della lama affilati accuratamente e nel modo giusto! Seguire le nostre indicazioni. Vedere anche le istruzioni sulla confezione della lama.

Mantenere un'allicciatura corretta! Seguire le nostre istruzioni ed usare la sagoma di affilatura consigliata.



AVVERTENZA! Spegner sempre il motore prima di eseguire qualsiasi operazione sul gruppo di taglio. Questo infatti continua a ruotare anche quando l'acceleratore viene rilasciato. Accertarsi che il gruppo di taglio sia completamente fermo e staccare il cavo dalla candela prima d'iniziare qualunque operazione.



AVVERTENZA! Un gruppo di taglio errato o una lama affilata in modo sbagliato aumentano il rischio di contraccolpi.

Attrezzatura di taglio

La lama per sfrascatura è studiata per segare una vegetazione a fusto legnoso.

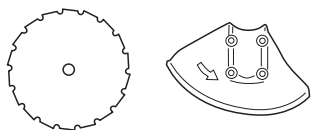

La lama tagliaerba e il coltello tagliaerba sono adatti allo sfoltimento dell'erba più folta.

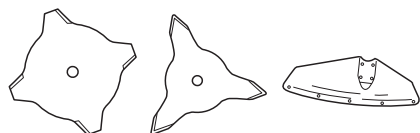

La testina portafilo è adatta per la bordatura dell'erba.



Regole basilari



Usare solo gruppi di taglio abbinati ai tipi di protezione da noi raccomandati! Vedi capitolo Dati tecnici.

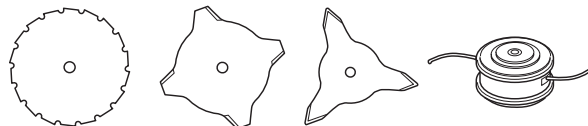

Mantenere i denti della lama adeguatamente affilati! Seguire le nostre istruzioni ed usare la sagoma di affilatura consigliata. Una lama mal affilata o danneggiata aumenta il rischio d'incidenti.

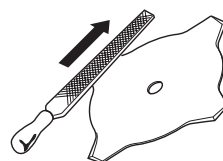

Accertarsi che la lama sia sempre correttamente registrata! Seguire le nostre istruzioni e usare gli attrezzi consigliati per la registrazione. Se la lama è registrata in modo errato aumenta il rischio di bloccaggio e contraccolpo oltre al rischio di danni alla lama stessa.

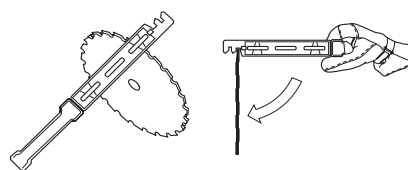

Controllare il gruppo di taglio per individuare danni o incrinature. Un gruppo di taglio danneggiato dev'essere sostituito.

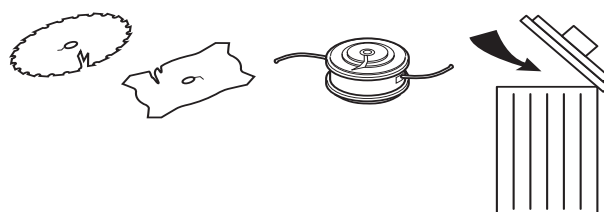

NORME GENERALI DI SICUREZZA

Affilatura del coltello tagliaerba e della lama tagliaerba



- Per una corretta affilatura vedere la confezione del gruppo di taglio. La lama e il coltello si affilano con una lima piatta a taglio semplice.
- Per mantenere l'equilibratura, limare ugualmente tutti i taglienti.

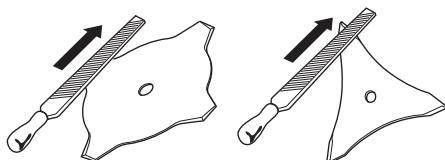

AVVERTENZA! Rottamare sempre la lama che sia piegata, contorta, lesionata, incrinata o danneggiata in altro modo. Non provate mai a raddrizzare una lama piegata per riutilizzarla. Usare solo lame originali del tipo raccomandato.

Affilatura della lama per sfrascatura



- Per una corretta affilatura vedere la confezione del gruppo di taglio.

Una lama correttamente affilata è un presupposto necessario per un lavoro efficiente e per evitare un'usura inutile della lama e del decespugliatore.



- Durante l'affilatura fare in modo di avere un buon appoggio per la lama. Usare una lima tonda da 5,5 mm ed un supporto per lima.

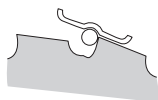

- L'angolo di affilatura è di 15°. Affilare un dente sì e uno no verso destra, un dente sì e uno no verso sinistra. Se la lama è stata danneggiata dall'urto contro pietre può essere necessario a titolo di eccezione ripassare il lato superiore dei denti con una lima piatta. In tal caso, l'operazione con lima piatta va eseguita prima di quella con lima tonda. L'affilatura del lato superiore deve essere uguale su ciascun dente.

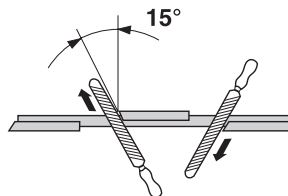

Regolare l'allicciatura. Essa deve essere di 1 mm.

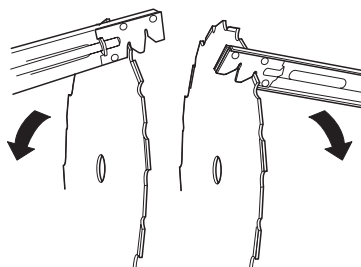

Testina portafilo

IMPORTANTE!

Controllare che il filo di taglio sia ben avvolto attorno al rocchetto, onde evitare pericolose vibrazioni nella macchina.

- Usare solo le testine portafilo ed i fili di taglio di tipo consigliato. Essi sono stati collaudati dal fabbricante ed adattati in base alla grandezza del motore. Ciò è particolarmente importante se si usano testine automatiche. Usare solamente i gruppi di taglio consigliati. Vedi capitolo Dati tecnici.

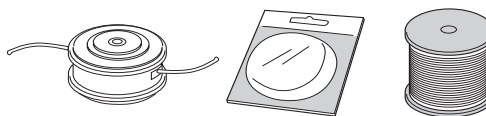

- In genere una macchina piccola richiede una testina portafilo piccola e viceversa. Questo dipende dal fatto che il motore durante l'esercizio deve far ruotare il filo allontanandolo in senso radiale dalla testina e contemporaneamente superare la resistenza opposta dall'erba.
- Anche la lunghezza del filo è importante. A parità di diametro, un filo lungo richiede maggiore potenza rispetto a uno corto.
- Assicurarsi che il coltellino situato sulla protezione della testina sia intatto. Esso serve a tagliare il filo alla giusta lunghezza.
- Per prolungare la vita del filo esso può essere immerso in acqua per un paio di giorni. Il filo diventa così più tenace e dura di più.

MONTAGGIO

Montaggio del manubrio e impugnatura dell'acceleratore

(BC 2145)



- Smontare la vite dalla parte posteriore dell'impugnatura dell'acceleratore.
- Infilare l'impugnatura dell'acceleratore sulla parte destra del manubrio (vedere figura).

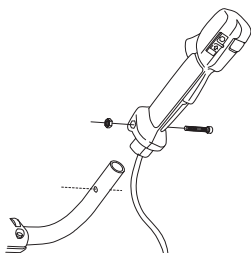

- Far coincidere il foro della vite di fissaggio dell'impugnatura con il foro del manubrio.
- Rimontare la vite nel foro della parte posteriore dell'impugnatura.
- Avvitare la vite attraverso l'impugnatura ed il manubrio. Serrare.
- Svitare la manopola dall'attaccatura del manubrio.
- Regolare il manubrio nella posizione mostrata nella figura. Montare i pezzi per il fissaggio e avvitare leggermente la manopola.

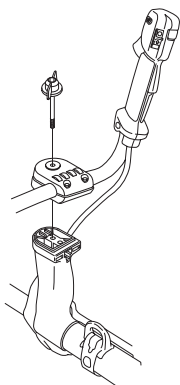

- Indossare l'imbracatura ed appendere la macchina al suo gancio di sospensione. Eseguire ora una regolazione finale in modo da ottenere una comoda posizione di lavoro con la macchina sospesa all'imbracatura.



- Serrare la manopola.

Montaggio del manubrio e impugnatura dell'acceleratore

(FC 2145, FC 2145 S, FC 2145 W)



- Svitare la manopola dall'attaccatura del manubrio.
- Regolare il manubrio nella posizione mostrata nella figura. Montare i pezzi per il fissaggio e avvitare leggermente la manopola.

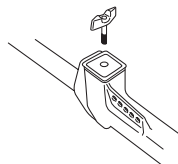

Montare l'impugnatura destra del manubrio con la vite, la rondella, la bussola e il dado, in base alla figura. Serrare.

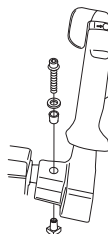

Indossare l'imbracatura ed appendere la macchina al suo gancio di sospensione. Eseguire ora una regolazione finale in modo da ottenere una comoda posizione di lavoro con la macchina sospesa all'imbracatura.



Posizione di trasporto, manubrio



- Il manubrio può essere facilmente girato parallelamente all'albero cavo per facilitarne il trasporto ed il magazzinaggio.
- Allentare la manopola. Girare il manubrio in senso orario in modo da portare l'impugnatura dell'acceleratore verso il motore.
- Far ruotare poi tutto il manubrio verso il basso, attorno all'albero cavo. Serrare la manopola.

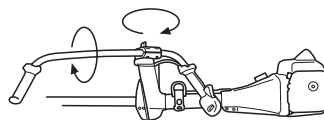

- Montare la protezione per il trasporto sul gruppo di taglio.

MONTAGGIO

Montaggio del gruppo di taglio



AVVERTENZA! Durante il montaggio del gruppo di taglio è di estrema importanza fare in modo che la guida del menabrida/flangia di supporto sia situato nel modo corretto nel foro centrale del gruppo di taglio. Un gruppo di taglio montato in modo errato può causare lesioni molto gravi e/o perfino mortali.

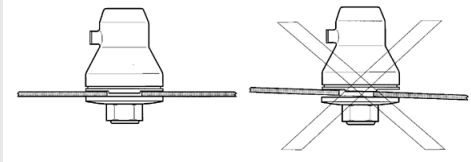

AVVERTENZA! Non usare mai in nessun caso alcun gruppo di taglio senza che sia stato montato un dispositivo di protezione omologato. Vedi capitolo Dati tecnici. Il montaggio di un dispositivo di protezione inadeguato o difettoso può provocare gravi lesioni alle persone.

IMPORTANTE! Per poter usare una lama per sfrascatura o una lama tagliaerba la macchina deve essere dotata di manubrio, paralama e imbracatura adeguati.

Montaggio di paralama/protezione multipla, lama tagliaerba e coppetta di sostegno con cuscinetti a sfere



- Agganciare la protezione della testina/protezione multipla (A) sui due ganci sul portalamiera (M). Piegare la protezione attorno all'albero cavo e fissarla con la vite (L) sul lato opposto dell'albero cavo. Usare la spina di bloccaggio (C). Porre la spina di bloccaggio nella scanalatura della testa della vite e serrare. Vedere figura.

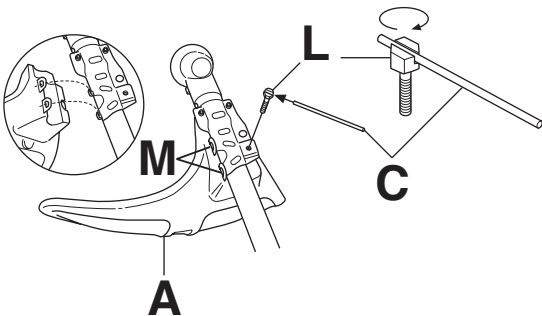

- N.B! Usare sempre la protezione consigliata per ogni specifico gruppo di taglio. Vedi capitolo Dati tecnici.
- Montare il menabrida (B) sull'albero sporgente del riduttore angolare.

- Centrare la coppa in lamiera (P) sul guidalama del menabrida.
- Far ruotare l'alberino sporgente fino a far coincidere uno dei fori del menabrida con il foro corrispondente nell'alloggiamento del riduttore.
- Introdurre nel foro la spina di bloccaggio (C) per bloccare l'alberino.
- Collocare la lama (D) sul menabrida (B). Accertarsi che la lama sia centrata facendola coincidere con la guida del menabrida.
- Montare la flangia di sostegno (F) sull'alberino sporgente in modo che aderisca alla lama.

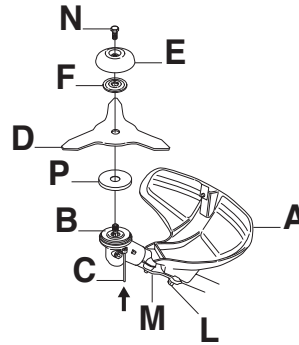

- Avvitare la coppetta di sostegno (E) sulla filettatura dell'alberino sporgente (NOTA! Filettatura sinistrorsa). Serrare con una coppia di 35-50 Nm (3,5-5,0 kpm). Usare la chiave a bussola inclusa nel kit attrezzi. Notare che la spina di bloccaggio (C) deve restare nell'alloggiamento del riduttore per bloccare il menabrida. Mantenere il manico della chiave il più vicino possibile al paralama/protezione multipla.

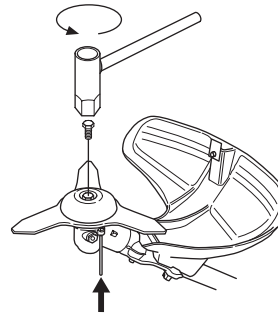

AVVERTENZA! Serrare la vite di bloccaggio (N) nel foro centrale della coppetta di sostegno. Serrare con una coppia di 35-50 Nm (3,5-5,0 kpm). **NOTA!** Filettatura sinistrorsa. Il mancato inserimento della vite di bloccaggio nella coppetta di sostegno comporta il rischio di sfilamento della coppetta, con conseguente distacco della lama. Pericolo di lesioni gravi o mortali all'utilizzatore o a terzi.

MONTAGGIO

Montaggio di paralama e lama per sfrascatura



- Montare il paralama (A) con 4 viti (L) come in figura.

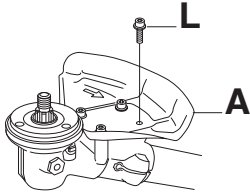

N.B! Usare sempre la protezione consigliata per ogni specifico gruppo di taglio. Vedi capitolo Dati tecnici.

- Montare il menabrida (B) sull'alberino sporgente.
- Far ruotare l'alberino portalama fino a far coincidere uno dei fori del menabrida con il foro corrispondente nell'alloggiamento del riduttore.
- Introdurre nel foro la spina di bloccaggio (C) per bloccare l'alberino.
- Collocare la lama (D) e la flangia di sostegno (F) sull'alberino sporgente.

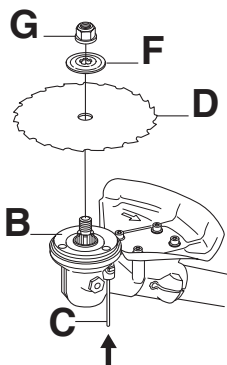

- Montare il dado (G). Esso va serrato con una coppia di 35-50 Nm (3,5-5 kpm). Usare la chiave a bussola inclusa nel kit attrezzi. Mantenere il manico della chiave il più possibile vicino al paralama.

Per serrare il dado girare la chiave in senso contrario a quello di rotazione (NOTA! filettatura sinistrorsa).

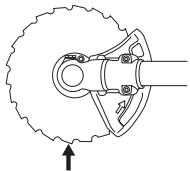

Svitando e avvitando il dado della lama per sfrascatura c'è pericolo di ferirsi con i denti della lama. Accertarsi quindi che la mano sia riparata dal paralama durante questa operazione. A questo proposito utilizzare sempre una chiave a bussola dal

manico sufficientemente lungo. La freccia in figura mostra la zona di utilizzo della chiave a bussola quando si avvita e si svita il dado.

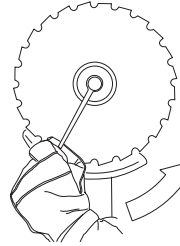

Montaggio di protezione della testina e testina portafilo Trimmy SII

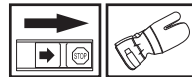

- Montare la protezione della testina (A) per le operazioni con la testina portafilo. Agganciare la protezione della testina/protezione multipla (A) sui due ganci sul portalamiera (M). Piegarla la protezione attorno all'albero cavo e fissarla con la vite (L) sul lato opposto dell'albero cavo. Usare la spina di bloccaggio (C). Porre la spina di bloccaggio nella scanalatura della testa della vite e serrare. Vedere figura.
- Montare il menabrida (B) sull'alberino sporgente.
- Centrare la coppa in lamiera (P) sul guidalama del menabrida.
- Far ruotare l'alberino portalama fino a far coincidere uno dei fori del menabrida con il foro corrispondente nell'alloggiamento del riduttore.

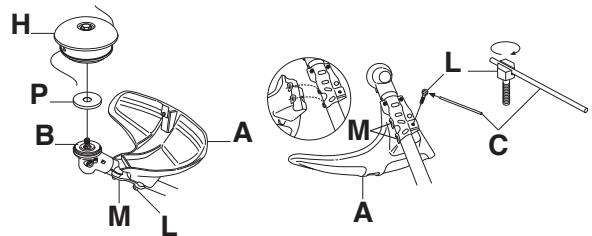

- Introdurre nel foro la spina di bloccaggio (C) per bloccare l'alberino.
- Avvitare la testina portafilo (H) in senso contrario al movimento di rotazione.

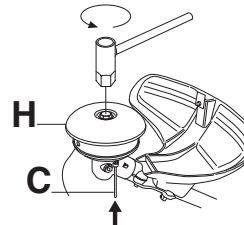

- La testina portafilo va serrata con una coppia di 35-50 Nm (3,5-5 kpm).
- Per smontare procedere in ordine inverso.

MONTAGGIO

Montaggio di dispositivi di protezione e gruppi di taglio vari



Montare l'apposita protezione della testina/protezione multipla (A) per le operazioni con testina portafilocoltelli in plastica. Agganciare la protezione della testina/protezione multipla (A) sui due ganci sul portalamiera (M). Piegarla la protezione attorno all'albero cavo e fissarla con la vite (L) sul lato opposto dell'albero cavo. Usare la spina di bloccaggio (C). Porre la spina di bloccaggio nella scanalatura della testa della vite e serrare. Vedere figura.

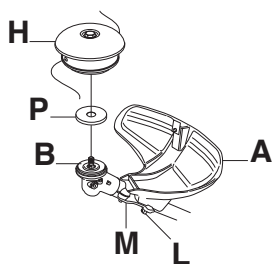

- Montare il menabrida (B) sull'alberino sporgente.
- Centrare la coppa in lamiera (P) sul guidalama del menabrida.
- Far ruotare l'alberino portalama fino a far coincidere uno dei fori del menabrida con il foro corrispondente nell'alloggiamento del riduttore.
- Introdurre nel foro la spina di bloccaggio (C) per bloccare l'alberino.

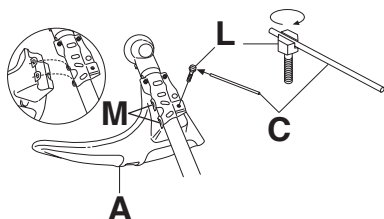

- Avvitare la testina portafilocoltelli in plastica (H) in senso contrario al movimento di rotazione.
- Per smontare procedere in ordine inverso.

Come indossare l'imbracatura ed agganciare il decespugliatore



AVVERTENZA! Durante l'uso il decespugliatore deve sempre essere agganciato all'imbracatura. In caso contrario non vi sarà possibile maneggiare il decespugliatore in modo sicuro e ne potranno derivare danni alla vostra persona o a terzi. Non usare mai un'imbracatura il cui dispositivo di sgancio rapido sia rotto.

Imbracatura Standard



Sgancio di sicurezza

Nella sezione anteriore si trova un dispositivo di sgancio rapido facilmente accessibile. Usatelo se il motore prende fuoco o in altre situazioni di emergenza, in cui sia necessario liberarsi rapidamente dell'imbracatura e della macchina.

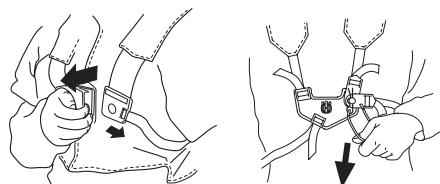

Carico uniforme sulle spalle

Un'adeguata regolazione dell'imbracatura e della macchina facilita notevolmente il lavoro. Regolare l'imbracatura in modo da ottenere la migliore posizione di lavoro. Tendete le cinghie laterali in modo da distribuire uniformemente il carico su entrambe le spalle.



Giusta altezza

1 Soltimento forestale

Durante lo soltimento forestale è necessario usare l'imbracatura per far sì che il gruppo di taglio sia leggermente inclinato in avanti rispetto al terreno. Impostare l'altezza regolando la cinghia al gancio di sospensione sull'imbracatura.

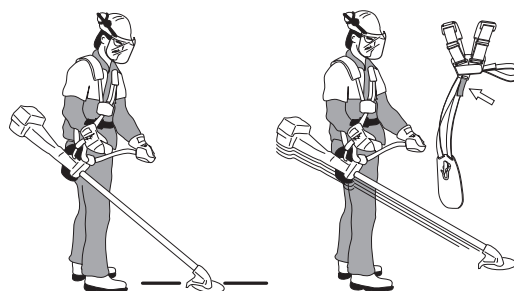

MONTAGGIO

2 Sfoltimento dell'erba

Durante lo sfoltimento dell'erba è necessario usare l'imbracatura per far sì che il gruppo di taglio venga a trovarsi parallelo al terreno.

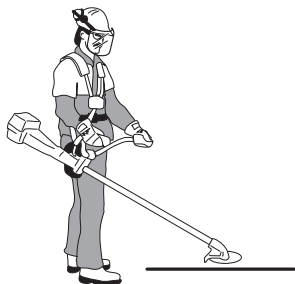

Imbracatura Vector



Sgancio di sicurezza

Tirare il braccio di bloccaggio per liberare la macchina dall'imbracatura.

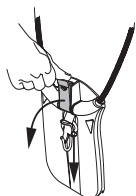

Regolazione dell'imbracatura

- 1 Tendere la cinghia sull'anca in modo che sia ben fissa.

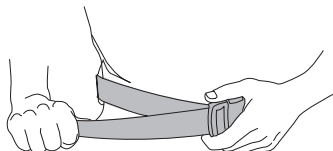

- 2 Tendere la cinghia, che si trova intorno al torace sotto il braccio sinistro, in modo che aderisca leggermente al corpo.

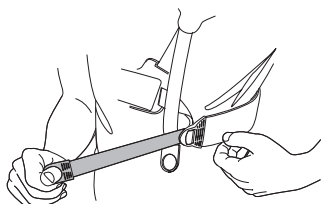

- 3 Regolare le cinghie sulle spalle in modo da distribuirvi uniformemente il carico. Spingere il gancio di sospensione verso il basso per caricare l'imbracatura.

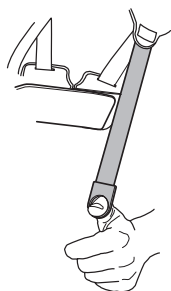

- 4 Regolare l'altezza del gancio di sospensione in base alle istruzioni per l'imbracatura standard. (Decespugliamento)

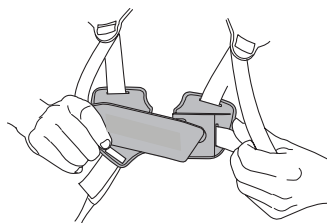

- 5 Per abbassare il gancio di sospensione, ad esempio per la falciatura, spostare la cinghia del gancio di sospensione (A) all'attacco inferiore sullo schienale.

- 6 Per spostare ulteriormente il carico dalle cinghie sulle spalle alla cinghia sull'anca, è possibile tendere maggiormente la cinghia elastica (B).

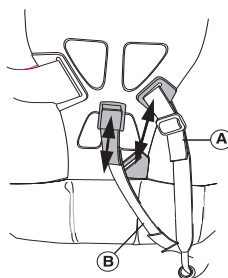

Giusto equilibrio

1 Sfoltimento forestale

Per equilibrare la macchina spostare l'occhiello di sospensione in avanti o all'indietro. Su alcuni modelli l'occhiello di sospensione è fisso, ma presenta una serie di fori per il gancio di sospensione. La macchina è correttamente equilibrata quando è appesa al gancio in posizione verticale e si muove liberamente. In questo modo si riduce il rischio di colpire dei sassi con il gruppo di taglio quando è necessario lasciare il manubrio.

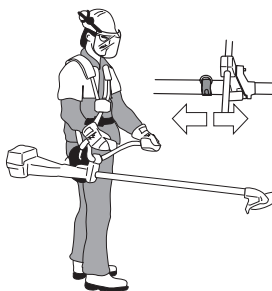

2 Sfoltimento dell'erba

Fare in modo che la lama sia in equilibrio alla giusta altezza di taglio, cioè vicino al terreno.



OPERAZIONI CON IL CARBURANTE

Carburante

Non accendere mai la macchina:

- 1 Se è stato versato del carburante sulla macchina. Eliminare ogni traccia di sporco e lasciare evaporare i resti di benzina.
- 2 Se avete versato del carburante su voi stessi o sui vostri abiti, cambiare abiti. Lavare le parti del corpo che sono venute a contatto con il carburante. Usare acqua e sapone.
- 3 Se vi sono perdite di carburante nella macchina. Controllare con regolarità la presenza di eventuali perdite dal tappo del serbatoio o dai tubi di alimentazione.

Trasporto e rimessaggio

- Il rimessaggio e il trasporto della macchina e del carburante devono essere eseguiti in modo che eventuali perdite o vapori non rischino di venire a contatto con scintille o fiamme aperte, generate ad esempio da macchine elettriche, motori elettrici, contatti/interruttori o caldaie.
- Per il rimessaggio e il trasporto del carburante usare recipienti adeguati ed omologati per tale scopo.
- In caso di rimessaggio della macchina per un periodo prolungato il serbatoio del carburante va svuotato. Per l'eliminazione dei resti inutilizzati di carburante rivolgersi al più vicino distributore di benzina.
- Accertarsi che la macchina sia ben pulita e che sia stata sottoposta a tutte le operazioni di assistenza prima di ogni rimessaggio a lungo termine.
- Durante il trasporto e il rimessaggio della macchina la protezione per il trasporto deve essere sempre montata sul gruppo di taglio.



AVVERTENZA! Il carburante va maneggiato con cautela. Tenere presenti i rischi d'incendio, esplosione e intossicazione in caso di aspirazione.

Carburante

N.B! La macchina è dotata di motore a due tempi e deve sempre essere alimentata da miscela di olio per motori a due tempi e benzina. Per assicurare una corretta miscelazione misurare con cura la quantità d'olio da mescolare alla benzina. Se la quantità di carburante è limitata, anche un piccolo errore nella quantità d'olio influisce notevolmente sulla miscela.



AVVERTENZA! Il carburante e i vapori tossici sono altamente infiammabili e la loro inalazione o il contatto cutaneo possono provocare gravi lesioni. Agire dunque con cautela maneggiando il carburante e assicurare una buona ventilazione dell'ambiente durante l'operazione.

Benzina



N.B! Utilizzare sempre benzina di alta qualità, minimo 90 ottani (RON), miscelata a olio. Se la macchina è dotata di marmitta catalitica (vedere il capitolo Dati tecnici), utilizzare sempre benzina senza piombo di alta qualità miscelata a olio. La benzina contenente piombo danneggia la marmitta catalitica.

Usare nei casi in cui sia possibile una benzina ecologica, la cosiddetta benzina alchilata.



- Il numero minimo di ottani raccomandato è 90 (RON). Se si utilizza una benzina con un numero di ottani inferiore a 90, il motore può strappare. In tal caso la temperatura del motore aumenta e possono verificarsi gravi avarie.
- In caso di uso continuo ad alto regime si raccomanda una benzina ad alto numero di ottani.

Olio per motori a due tempi

- Per un risultato ottimale, utilizzare l'olio per motori a due tempi JONSERED, studiato appositamente per i nostri motori a due tempi con raffreddamento ad aria.
- Non utilizzare mai olio per motori a due tempi formulato per motori fuoribordo con raffreddamento ad acqua (outboardoil - TCW).
- Non usare mai olio per motori a quattro tempi.
- Un olio di qualità scadente o una miscela carburante/olio troppo ricca può pregiudicare il corretto funzionamento della marmitta e ridurre la vita utile.
- Miscela

1:50 (2%) con olio per motori a due tempi JONSERED.

1:33 (3%) con altri oli per motori a due tempi con raffreddamento ad aria classificati a norma JASO FB/ISO EGB.

Benzina, litri	Olio per motori a due tempi, litri	
	2% (1:50)	3% (1:33)
5	0,10	0,15
10	0,20	0,30
15	0,30	0,45
20	0,40	0,60

OPERAZIONI CON IL CARBURANTE

Preparazione della miscela

- Preparare la miscela in recipiente pulito e a parte, omologato per la benzina.
- Iniziare con il versare metà della benzina da usare. Aggiungere tutto l'olio. Mescolare agitando. Versare la benzina rimanente.
- Mescolare (agitare) accuratamente prima di procedere al rifornimento.

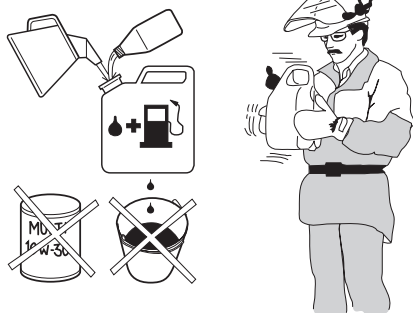

- Preparare una quantità di miscela necessaria al massimo per un mese.
- In caso di rimessaggio prolungato, vuotare e pulire il serbatoio del carburante.



AVVERTENZA! La marmitta catalitica è molto calda durante l'uso e subito dopo l'arresto del motore. Questo vale anche con il motore al minimo. Attenzione al pericolo di incendio, specialmente in presenza di materiali e/o gas infiammabili.

Rifornimento



AVVERTENZA! I seguenti accorgimenti diminuiscono il pericolo di incendio:

Non fumare o portare sorgenti di calore vicino al carburante.

Effettuare sempre il rifornimento a motore spento.

Spegnere il motore e lasciarlo raffreddare alcuni minuti prima del rifornimento.

Aprire il tappo del serbatoio con cautela, per eliminare eventuali sovrappressioni.

Dopo il rifornimento chiudere bene il tappo.

Spostare sempre la macchina dal luogo del rifornimento prima della messa in moto.

- Utilizzare una tanica carburante con protezione anti-traboccamento.
- Pulire tutt'intorno al tappo del serbatoio. La presenza d'impurità nel serbatoio può causare guasti.
- Agitare il contenitore della miscela prima di versarla nel serbatoio per assicurarsi che essa sia ben mescolata.

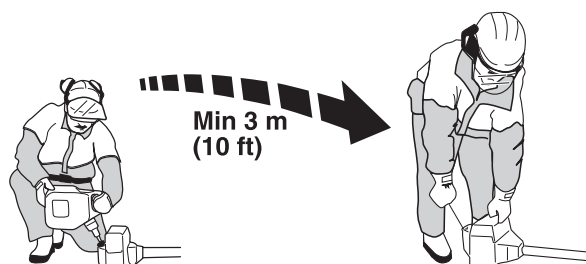

AVVIAMENTO E ARRESTO

Controlli prima dell'avviamento



- Controllare la lama per accertarsi che non vi siano incrinature sul fondo dei denti o presso il foro centrale. Le cause più frequenti delle incrinature sono il formarsi di angoli acuti sui fondi dei denti durante l'affilatura e l'uso della lama con i denti non affilati. In caso di incrinature gettare via la lama.

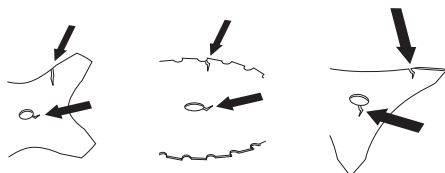

- Controllare la flangia di sostegno assicurandosi che non si siano formate incrinature dovute ad affaticamento o ad un serraggio eccessivo. In caso di incrinature, gettare via la flangia.

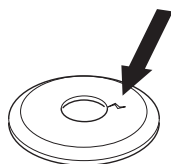

- Controllare che il dado non abbia perso la sua capacità di bloccaggio. Il blocco del dado deve sopportare una coppia di almeno 1,5 Nm. La coppia di serraggio del dado deve corrispondere a 35-50 Nm.



- Controllare il paralama e verificare che non abbia subito lesioni o incrinature. Sostituire il paralama nel caso in cui abbia subito degli urti o presenti delle incrinature.

Controllare la testina portafilo e la protezione della testina e verificare che siano intatte e non presentino incrinature. Sostituire la testina portafilo o la protezione della testina nel caso in cui abbiano subito degli urti o presentino incrinature.

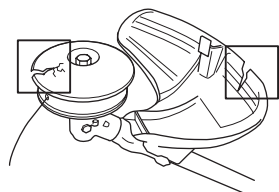

- Non usare mai la macchina senza protezione o con una protezione difettosa.
- Tutti i coperchi devono essere correttamente montati e integri prima dell'avviamento della macchina.

Avviamento e arresto



AVVERTENZA! Prima di avviare la macchina il coperchio della frizione completo e l'albero cavo devono essere montati, altrimenti la frizione potrebbe staccarsi e causare danni alle persone.

Spostare sempre la macchina dal luogo del rifornimento prima della messa in moto. Collocare la macchina su una solida base d'appoggio. Controllare che il gruppo di taglio non possa venire a contatto con corpi solidi.

Verificare che nella zona operativa non siano presenti persone non addette ai lavori, che sarebbero esposte al rischio di gravi lesioni. La distanza di sicurezza corrisponde a 15 metri.

Motore freddo

Accensione: Spingere l'interruttore di arresto in posizione di avviamento.

Aria: Portare il comando dell'aria (A) in posizione di starter.

Pompa carburante:

Premere più volte sulla sacca in gomma (B) della pompa fino a quando la sacca comincia a riempirsi di carburante. Non è necessario che la sacca sia completamente piena.

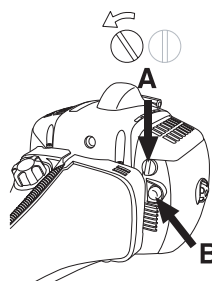

Motore caldo

Usare la stessa procedura di avviamento usata per il motore a freddo, ma senza portare il comando dell'aria sulla posizione di starter.

Gas di avviamento: (BC 2145)

Il gas di avviamento si ottiene premendo prima il fermo dell'acceleratore e l'acceleratore e poi il pulsante del gas di avviamento (A). Rilasciare quindi il fermo dell'acceleratore e l'acceleratore e di seguito il pulsante del gas di avviamento. La funzione di gas di avviamento è ora attivata. Per riportare il motore al minimo premere il fermo dell'acceleratore e l'acceleratore.

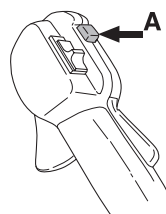

AVVIAMENTO E ARRESTO

Gas di avviamento: (FC 2145, FC 2145 S, FC 2145 W, BC 2145)

Per ottenere il gas d'avviamento chiudere e poi aprire la valvola dell'aria.

Se la macchina è dotata di valvola di decompressione (A): premere sulla valvola per diminuire la compressione nel cilindro e facilitare la messa in moto. Usare sempre la valvola di decompressione durante la messa in moto. Quando il motore è in moto la valvola torna automaticamente nella posizione iniziale.

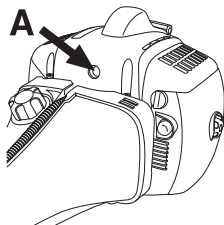

Avviamento



AVVERTENZA! Accendendo il motore con il comando della valvola dell'aria in posizione di arricchimento o di avviamento il gruppo di taglio inizia immediatamente a ruotare.

Premere il corpo della macchina contro il terreno con la mano sinistra (NOTA! Non con il piede!). Afferrare la manopola di avviamento, estrarre lentamente la cordicella di avviamento con la mano destra fino a quando si avverte resistenza (i ganci di avviamento entrano in azione) e tirare con movimenti rapidi e decisi. **Non avvolgere mai la cordicella di avviamento intorno alla mano.**

Riportare immediatamente la valvola dell'aria in posizione iniziale quando il motore comincia ad accendersi e ripetere i tentativi fino all'avviamento. Accelerare quindi velocemente a tutto gas e il gas di avviamento si disinnesterà automaticamente.

N.B! Non estrarre completamente la cordicella e non lasciare la maniglia di avviamento con la cordicella estratta. Questo potrebbe danneggiare la macchina.



Arresto

Il motore si arresta immediatamente agendo sull'interruttore.

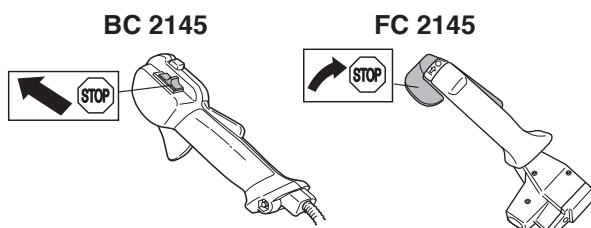

Impugnature con riscaldamento elettrico

(FC 2145 W)

I modelli con impugnature riscaldate presentano un interruttore presso l'impugnatura dell'acceleratore per l'accensione e lo spegnimento del riscaldamento. Sono presenti resistenze sia nell'impugnatura destra che in quella sinistra, che mantengono automaticamente una temperatura di circa 70° quando il riscaldamento è acceso.

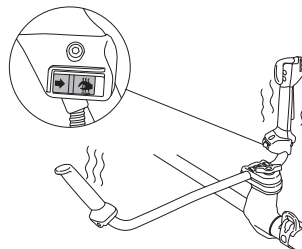

Istruzioni generali di lavoro

IMPORTANTE!

Questo capitolo comprende le regole fondamentali di sicurezza per il lavoro con decespugliatore e bordatore.

Trovandosi in una situazione di insicurezza riguardo all'uso della macchina rivolgersi ad un esperto. Contattare il proprio rivenditore o l'officina di servizio.

Evitare qualsiasi lavoro per il quale non ci si sente sufficientemente qualificati.

Prima dell'uso dovete comprendere la differenza fra sfoltimento forestale, sfoltimento dell'erba e bordatura dell'erba.

Norme basilari di sicurezza



- 1 Osservare l'ambiente circostante:
 - Per escludere la presenza di persone, animali o altro che possa interferire sul vostro controllo della macchina.
 - Per impedire che persone, animali o altro possano rischiare di entrare a contatto con il gruppo di taglio o che oggetti possano essere scagliati in aria dal gruppo di taglio.
 - N.B! Non usare mai la macchina se non siete certi di poter chiedere aiuto in caso d'infortunio.
- 2 Evitare di lavorare in condizioni di tempo sfavorevoli. Ad esempio nebbia, pioggia intensa, vento forte ecc. Il lavorare con tempo cattivo è spesso stancante e comporta situazioni di rischio, come ad esempio il terreno scivoloso, cambio di direzione di caduta dell'albero ecc.
- 3 Accertarsi di poter camminare e lavorare in posizione sicura. In caso di spostamenti, controllare che non vi siano ostacoli (ceppi, radici, rami, fossati ecc.) Fare particolare attenzione lavorando su terreni in pendenza.



- 4 Usare la massima prudenza segnando alberi in tensione. Un albero in tensione può scattare indietro per riassumere la sua posizione originaria, sia prima che dopo l'operazione. Una posizione sbagliata dell'operatore o del taglio può far sì che l'albero colpisca l'operatore o la macchina in modo da fargli perdere il controllo. In entrambi i casi vi è rischio di gravi danni personali.

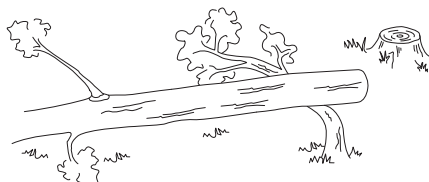

- 5 Mantenere una posizione ben salda ed equilibrata.
- 6 Mantenere sempre una presa sicura della macchina con entrambe le mani. Tenere la macchina sul lato destro del corpo.



- 7 Tenere il gruppo di taglio al di sotto della vita.
- 8 Gli spostamenti vanno sempre eseguiti a motore spento. In caso di spostamenti su distanze più lunghe o di trasporti usare la protezione di trasporto.
- 9 Non poggiare mai la macchina a motore acceso se non la si può tenere bene d'occhio.

L'ABC per il taglio della vegetazione

- Usare sempre l'attrezzatura giusta.
- Regolare sempre adeguatamente l'attrezzatura.
- Seguire le norme di sicurezza.
- Organizzare bene il lavoro.
- Far funzionare sempre la lama a pieno regime nel momento in cui essa viene a contatto col materiale da tagliare.
- Usare sempre lame ben affilate.
- Evitare di urtare la lama contro sassi.
- Controllare la direzione di caduta (sfruttare il vento).



AVVERTENZA! Non cercare mai di rimuovere il materiale tagliato con il motore in moto o il gruppo di taglio in rotazione. Esiste il rischio di ferirsi gravemente e ciò vale sia per l'operatore che per eventuali terzi.

Arrestare il motore e il gruppo di taglio prima di rimuovere il materiale avvolto intorno all'albero della lama; in caso contrario esiste il rischio di ferirsi gravemente. Durante e/o alcuni attimi dopo l'uso è possibile che il riduttore angolare sia caldo. Il contatto può implicare il rischio di ustioni.

TECNICA DI LAVORO



AVVERTENZA! Rischio di oggetti volanti. Usare sempre una protezione per gli occhi omologata. Evitate di lavorare inclinati verso la protezione del gruppo di taglio. Esiste il rischio di venir colpiti agli occhi da sassi o altri corpi estranei il che potrebbe causare cecità o altre gravi lesioni.

Mantenere sempre distanti i non addetti ai lavori. Bambini, animali, assistenti e anche eventuali spettatori devono sempre essere tenuti ad una distanza di sicurezza di 15 metri. Arrestare immediatamente la macchina nel caso qualcuno si avvicini. Non girarsi mai con la macchina in azione senza prima aver controllato che non ci sia nessuno alle vostre spalle entro la zona di sicurezza.



AVVERTENZA! A volte rami o erba possono incastrarsi tra la protezione e il gruppo di taglio. Spegnerne sempre il motore prima della pulizia.

Metodi di lavoro



AVVERTENZA! Evitare di segare con il settore di lama che è compreso tra le posizioni ore 12 e ore 3. Per la velocità di rotazione della lama vi è rischio di contraccolpi, se questa parte della lama viene avvicinata a tronchi di grosso spessore.

- Prima d'iniziare il lavoro di taglio, ispezionare la zona di lavoro per verificare il tipo di terreno, la pendenza, la presenza di sassi o buche ecc.
- A questo punto iniziare il lavoro nella parte che si presenta più facile, in modo da eseguire una buona apertura.
- Lavorare sistematicamente procedendo a serpentina e coprendo per ciascuna passata una larghezza di circa 4-5 m. In tal modo si utilizza l'intero raggio di azione della macchina e l'operatore percorrerà la zona di lavoro in modo più variato ed agevole.

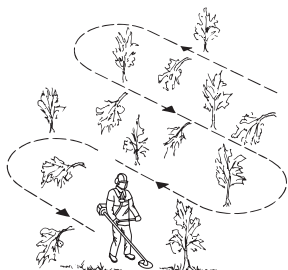

- La lunghezza del percorso dovrebbe essere di circa 75 m. Spostare la riserva di carburante man mano che il lavoro procede.
- In caso di terreni in pendenza il percorso dovrebbe essere ad angolo retto rispetto al pendio. È molto più facile procedere trasversalmente su un pendio che in salita e discesa.

- Il percorso dev'essere posto in modo da evitare fossati o altri ostacoli sul terreno. Tenere anche conto delle condizioni del vento, in modo che i tronchi abbattuti cadano sulla parte di terreno che è già stata passata.



Sfoltimento forestale con lama per sfrascatura



- Quando la lama attacca un tronco di maggior spessore aumenta il rischio di contraccolpi. Evitare quindi di segare con il settore di lama compreso tra le posizioni ore 12 e ore 3.

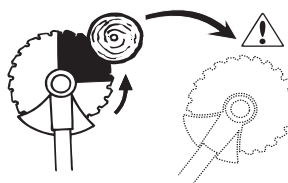

- Per far cadere il tronco verso sinistra la sua parte inferiore va condotta verso destra. Inclinare la lama e spostarla obliquamente verso il basso a destra con un movimento deciso. Spingere contemporaneamente il tronco col paralama. Poggiare contro il tronco il settore di lama compreso tra le posizioni ore 3 e ore 5. Prima di poggiare la lama contro il tronco, accelerare a pieno gas.

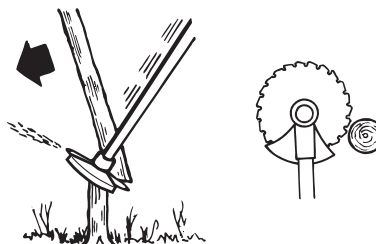

- Per far cadere il tronco verso destra la sua parte inferiore va condotta verso sinistra. Inclinare la lama e spostarla obliquamente verso l'alto a destra. Poggiare contro il tronco il settore di lama compreso tra le posizioni ore 3 e ore 5, in modo che il suo senso di rotazione spinga la parte inferiore del tronco verso sinistra.

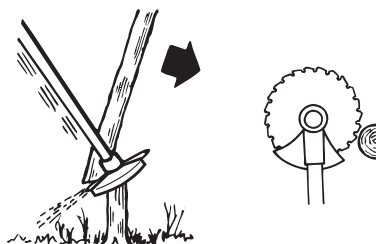

TECNICA DI LAVORO

- Per far cadere il tronco in avanti la parte inferiore del tronco va condotta indietro. Tirare la lama indietro con un movimento rapido e deciso.

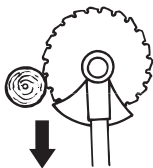

- I tronchi di maggior spessore devono essere segati da due parti. Valutare prima la direzione di caduta del tronco. Segare prima sul lato di caduta. Abbattere poi segando dal lato opposto. La pressione di avanzamento della lama va adattata a seconda dello spessore del tronco e della durezza del legname. Per i tronchi più sottili è necessario far avanzare la lama esercitando una maggiore pressione, mentre per i tronchi più grossi basta una pressione più leggera.

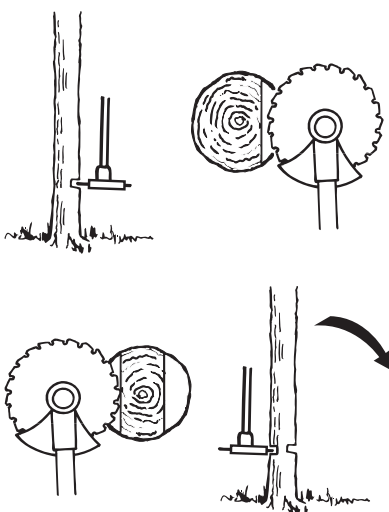

- Se i tronchi sono molto vicini l'uno all'altro, regolare in base a ciò la propria velocità di spostamento.
- Se la lama s'incestra in un tronco, non stratonare mai la macchina per liberarla. Ciò potrebbe rovinare la lama, il riduttore angolare, l'albero cavo o il manubrio. Lasciare le impugnature, afferrare l'albero cavo con entrambe le mani e tirare lentamente la macchina.

Sfoltimento dei cespugli con lama per sfrascatura



- I tronchi e gli sterpi di piccolo spessore si abbattano falciando. Lavorare muovendo la sega in modo alternato da un lato all'altro.
- Cercare di tagliare più tronchi in uno stesso movimento.

- In caso di gruppi di arbusti con fogliame, sfoltire prima intorno al fogliame. Iniziare segando i fusti alti nella parte esterna del cespuglio per evitare che la macchina rimanga impigliata. Tagliare poi i fusti all'altezza desiderata. Cercare di penetrare all'interno con la lama e segare partendo dal centro. Se questa operazione dovesse risultare difficoltosa, tagliare i fusti più alti e lasciarli cadere a terra. Questo diminuisce il rischio di rimanere impigliati con la sega.

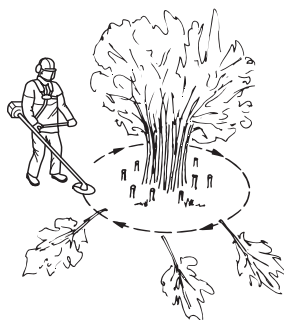

Sfoltimento dell'erba con lama tagliaerba



- Le lame tagliaerba e i coltelli tagliaerba non possono essere usati per i tronchi legnosi.
- Per tutti i tipi di erba alta o robusta si usa la lama tagliaerba.
- L'erba viene falciata con movimenti oscillanti lateralmente, in cui il movimento da destra a sinistra costituisce il momento di falciatura mentre il movimento da sinistra a destra è il movimento di ritorno. Lavorare col lato sinistro della lama (prendendo ad esempio l'orologio, la posizione sarebbe fra le 8 e le 12).

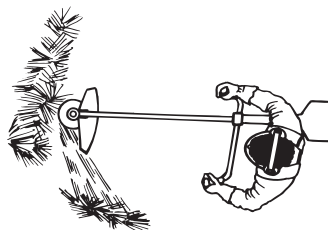

- Inclinando leggermente la lama verso sinistra durante lo sfoltimento, l'erba forma un'andana che ne facilita la raccolta col rastrello.
- Cercare di lavorare con movimenti ritmici. Assumere una posizione stabile con i piedi divaricati. Dopo il movimento di ritorno avanzare e riassumere una posizione stabile.
- Fare in modo che la coppetta di sostegno si appoggi leggermente al terreno. La coppetta di sostegno serve a proteggere la lama dal contatto con il terreno.
- Per evitare che il tagliato si aggrovi intorno alla lama è bene seguire le seguenti indicazioni:
 - 1 Lavorare sempre a pieno gas.
 - 2 Evitare il materiale appena tagliato nel movimento di ritorno.
- Arrestare il motore, sganciare l'imbracatura ed appoggiare a terra la macchina prima di raccogliere il materiale tagliato.

Bordatura dell'erba con testina portafilo



Bordatura

- Mantenere la testina portafilo a poca distanza dal terreno ed angolarla. E' l'estremità del filo che esegue il taglio. Lasciare che il filo funzioni al proprio ritmo. Non premere mai il filo contro il materiale da tagliare.

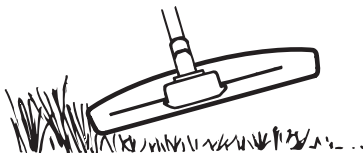

- Il filo elimina facilmente l'erba e le erbacce vicino a muri, recinti, alberi ed aiuole, ma può anche danneggiare la corteccia di alberi e cespugli oppure i paletti dei recinti.
- Per ridurre i danni alle piante accorciare il filo fino a 10-12 cm e ridurre il regime del motore.

Estirpazione di erbacce

- La tecnica di estirpazione rimuove tutta la vegetazione indesiderata. Tenere la testina portafilo appena al di sopra del terreno ed inclinarla. Lasciare che l'estremità del filo colpisca il terreno attorno ad alberi, pilastri, statue o simili. **NOTA!** Questo metodo comporta una maggiore usura del filo.

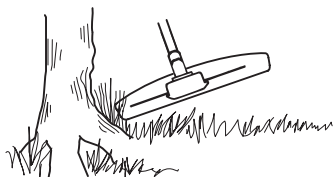

- Se si lavora contro pietre, mattoni, cemento, recinzioni metalliche ecc. il filo si consuma più rapidamente che non a contatto con alberi o steccati in legno.
- Durante la bordatura e l'estirpazione di erbacce mantenere il regime al di sotto del massimo, per far sì che il filo duri di più e la testina portafilo si usuri di meno.

Rasatura



- Il bordatore è ideale per tagliare l'erba in punti che un normale rasaerba difficilmente può raggiungere. Durante il taglio mantenere il filo parallelo al terreno. Evitare di premere la testina portafilo contro il terreno perché in questo modo si rischia di rovinare il manto erboso e di danneggiare l'utensile.

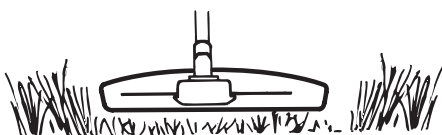

- Durante le normali operazioni di taglio evitare che la testina portafilo sia a contatto prolungato col terreno. Un contatto costante potrebbe danneggiare o usurare la testina.

Spazzare

- Lo spostamento d'aria causato dal filo rotante può essere utilizzato per spazzare in modo facile e veloce. Mantenere il filo parallelo e al di sopra delle superfici da spazzare e muovere l'utensile avanti e indietro.

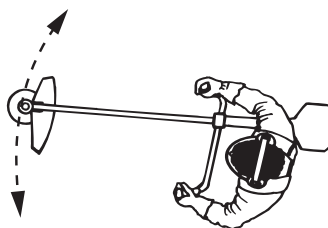

- Per rasare o spazzare procedere a pieno gas per ottenere un buon risultato.

Carburatore

Il vostro prodotto Jonsered è stato fabbricato e prodotto in base a norme che permettono di ridurre le emissioni di scarico dannose. Dopo aver consumato 8-10 serbatoi di carburante il motore ha passato il rodaggio. Per verificare che il motore funzioni in modo ottimale con un minimo livello di emissioni di scarico dopo il periodo di rodaggio, rivolgetevi al vostro rivenditore/servizio di assistenza (che ha accesso ad un contagiri) per registrare il carburatore.



AVVERTENZA! Prima di avviare la macchina il coperchio della frizione completo e l'albero cavo devono essere montati, altrimenti la frizione potrebbe staccarsi e causare danni alle persone.

Regolazione del carburatore

Il carburatore può essere progettato in vari modi, a seconda delle vigenti norme in materia di ambiente ed emissioni. Alcune macchine sono dotate di limitatori di corsa per le viti di registrazione del carburatore. Essi consentono una regolazione max di 1/2 giro.

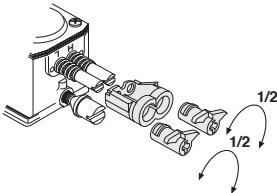

Funzionamento



- Attraverso l'acceleratore, il carburatore regola il regime del motore. La miscela aria/benzina avviene nel carburatore. Tale miscela è regolabile. Per poter sfruttare al meglio la potenza della macchina, la regolazione del carburatore deve essere corretta.
- Regolare il carburatore significa adeguare il motore alle condizioni climatiche locali, alla benzina disponibile e al tipo di olio per motori a due tempi utilizzato.
- Il carburatore è dotato di tre viti di regolazione:

L = Ugello del minimo

H = Ugello del massimo

T = Vite di regolazione del minimo

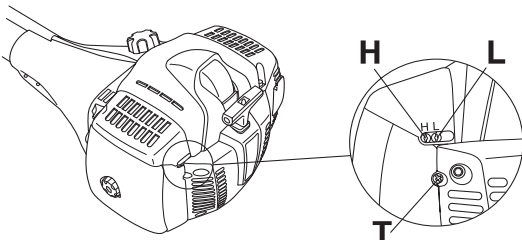

- Con le viti H e L si regola la quantità di benzina che entra nel carburatore agendo sull'acceleratore. Avvitando in senso orario la miscela aria/benzina è più povera (meno carburante), mentre avvitando in senso antiorario la miscela aria/benzina è più ricca (più carburante). Una miscela povera significa un regime più alto del motore, mentre quella più ricca comporta un regime più basso.
- La vite T regola la posizione dell'acceleratore al minimo. Avvitando in senso orario il regime del minimo si alza, mentre agendo in senso antiorario il regime di giri del motore al minimo si abbassa.

Messa a punto iniziale

- Il carburatore è messo a punto al collaudo in fabbrica. La messa a punto iniziale ha una miscela più ricca di quella ottimale e dev'essere mantenuta durante le prime ore di esercizio della macchina. In seguito il carburatore dovrà essere sottoposto alla messa a punto finale. La messa a punto finale sarà eseguita da persona competente ed esperta.

N.B! Se il gruppo di taglio ruota con il motore al minimo sarà necessario regolare la vite T in senso antiorario fino all'arresto del gruppo di taglio.

Regime consigliato con motore al minimo 2700 giri/min

Regime consigliato con motore al minimo Vedi istruzioni alla voce Caratteristiche tecniche.



AVVERTENZA! Se non è possibile regolare il regime del minimo affinché il gruppo di taglio si fermi, contattate il rivenditore/servizio di assistenza. Evitate di utilizzare la macchina prima che questa sia stata correttamente regolata o riparata.

Regolazione finale del carburatore

Dopo aver rodato la macchina, procedere alla regolazione finale del carburatore. Questa regolazione andrebbe eseguita solo da personale competente. Iniziare con l'ugello del minimo L, agire poi sulla vite T ed infine sull'ugello H.

Condizioni

- Prima di effettuare ogni regolazione, verificate che il filtro dell'aria sia pulito e che il coperchio del filtro dell'aria sia al posto giusto. Se il carburatore viene regolato con il filtro dell'aria sporco la miscela si impoverirà in seguito, alla pulizia del filtro. Ciò può causare gravi avarie al motore.
- Girate con cautela i due ugelli L e H fermandovi fino al punto intermedio fra la posizione di completo avvitamento e completo svitamento.
- Evitate di regolare gli ugelli L e H oltre il punto di arresto, questo potrebbe essere causa di danni.
- Azionate ora la macchina seguendo le istruzioni per l'avviamento e riscaldatela per 10 minuti.

N.B! Se il gruppo di taglio ruota con il motore al minimo sarà necessario regolare la vite T in senso antiorario fino all'arresto del gruppo di taglio.

Ugello del minimo L

Cercare il regime di massima del motore al minimo avvitando con cautela la vite L in senso orario e in senso antiorario. Una volta trovato il regime di massima aprire la vite L di 1/4 di giro in senso antiorario.

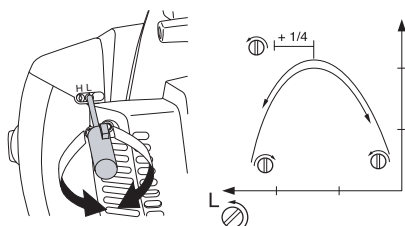

N.B! Se il gruppo di taglio ruota con il motore al minimo sarà necessario regolare la vite T in senso antiorario fino all'arresto del gruppo di taglio.

Regolazione finale del regime di giri al minimo T

Regolate il regime di giri al minimo servendovi della vite del minimo T, nel caso sia necessaria una nuova messa a punto. Girate prima la vite del minimo T in senso orario fino a quando il gruppo di taglio comincia a ruotare. Girate poi la vite in senso antiorario fino a quando il gruppo di taglio si arresta. Il regime al minimo è regolato correttamente quando il motore funziona uniformemente in ogni posizione. Dovrebbe inoltre esserci un buon margine fino al regime in cui il gruppo di taglio comincia a ruotare.

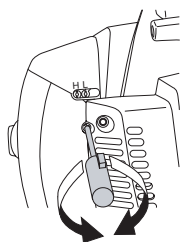

AVVERTENZA! Se non è possibile regolare il regime del minimo affinché il gruppo di taglio si fermi, contattate il rivenditore/servizio di assistenza. Evitate di utilizzare la macchina prima che questa sia stata correttamente regolata o riparata.

Ugello di massima H

L'ugello di alto regime H agisce sulla potenza del motore, sul regime di giri, sulla temperatura e sul consumo di carburante. Una regolazione troppo povera dell'ugello di alto regime H (ugello troppo avvitato) dà un regime troppo elevato e danneggia il motore. Evitare di far girare il motore a pieno regime per più di 10 secondi.

Procedura di regolazione a vuoto (utilizzo della lama consentito)

La macchina è dotata di regolazione del regime all'interno dell'impianto di accensione. È estremamente importante esserne consapevoli durante la registrazione del carburatore.

BC 2145: Regolazione del regime a: 12500 giri/min

FC 2145, FC 2145 S, FC 2145 W: Regolazione del regime a: 13500 giri/min

Provando a registrare il regime su un valore superiore a quello indicato, il regime non cambia, mentre il motore riceve una quantità insufficiente di carburante e sussiste il forte rischio che si verifichino avarie del motore.

Riscaldare la macchina per circa 5 minuti facendo funzionare alternativamente il motore per brevi periodi a pieno gas e al minimo. Per registrare il carburatore, dare pieno gas e girare la vite H in senso antiorario finché il motore non funziona a circa 10500-11000 giri/min. (4 tempi) oppure finché il 'cap' non raggiunge il finecorsa. Girare quindi la vite H lentamente in senso orario finché il motore non raggiunge il regime in cui entra in funzione la registrazione del regime. In alcuni casi la registrazione del regime può entrare in funzione 200-300 giri sotto o sopra il valore indicato. È importante non continuare assolutamente a girare la vite H in senso orario quando il regime del motore si è stabilizzato. Allentare invece la vite H (in senso antiorario) di alcuni decimi di giro.

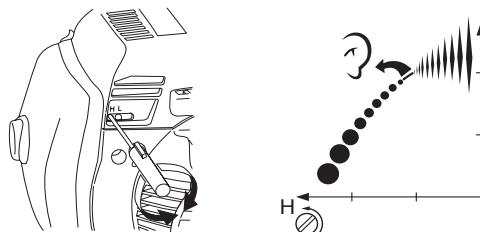

Procedura di regolazione sotto carico (è obbligatorio utilizzare la testina portafilo)

Verificare che il filo bordatore sia della lunghezza corretta, ovvero sfiori la lama della protezione della testina. Utilizzare un filo bordatore del diametro di 3 o 3,3 mm.

Riscaldare la macchina per circa 5 minuti, prevalentemente a pieno gas. Per registrare il carburatore, dare pieno gas e girare la vite H in senso antiorario finché il motore non assume il classico comportamento da 4 tempi oppure finché il 'cap' non raggiunge il finecorsa. (Se il motore funziona in modo lineare quando il 'cap' raggiunge il finecorsa, non occorre eseguire ulteriori registrazioni!) Girare quindi la vite H lentamente in senso orario finché il motore non funziona in modo lineare. (I 4 tempi sono completamente cessati). Allentare infine la vite H (in senso antiorario) di alcuni decimi di giro.

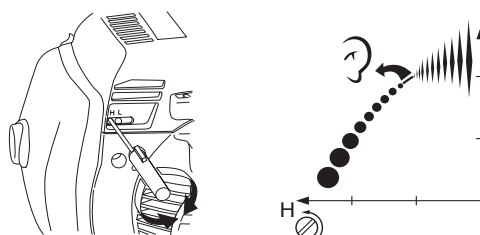

N.B! Per ottenere una messa a punto ottimale del carburatore si consiglia di contattare un rivenditore/servizio assistenza qualificato dove sia possibile disporre di un contagiri.

Regolazione corretta del carburatore

Un carburatore correttamente regolato implica un'accelerazione senza esitazioni e una tendenza del motore ad andare a quattro tempi se spinto alla massima velocità. Inoltre il gruppo di taglio non deve ruotare con il motore al minimo. Una regolazione troppo povera dell'ugello di basso regime L può causare difficoltà di accensione e cattiva accelerazione.

Una regolazione troppo povera dell'ugello di alto regime H implica minor potenza = minor rendimento, cattiva accelerazione e/o avarie al motore.

Una regolazione troppo ricca dei due ugelli L e H causa problemi di accelerazione o un regime di esercizio troppo basso.

Regolazione del regime del gas di avviamento (BC 2145)

Per ottenere il giusto regime del gas di avviamento esiste una vite di regolazione nella sezione posteriore dell'impugnatura dell'acceleratore, accanto al cavetto. Con questa vite (a testa esagonale di circa 5 mm) è possibile aumentare o ridurre il regime del gas di avviamento.

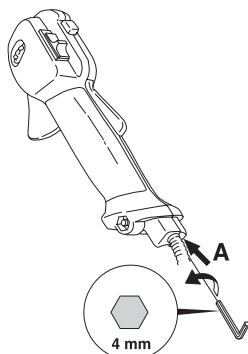

Seguire la procedura seguente:

- 1 Far funzionare la macchina al regime minimo.
- 2 Premere il blocco del gas di avviamento in base alle istruzioni alla voce Avviamento e arresto.
- 3 Se il regime del gas di avviamento è troppo basso (inferiore a 4000 giri/min.) girare la vite di regolazione A in senso orario fino a quando il gruppo di taglio comincia a ruotare. Girare quindi la vite A in senso orario di ancora 1/2 giro.
- 4 Se il regime del gas di avviamento è troppo alto girare la vite di regolazione A in senso antiorario fino a quando il gruppo di taglio si arresta. Girare quindi la vite di regolazione A in senso orario di ancora 1/2 giro.

Marmitta

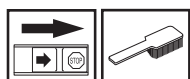

N.B! Alcune marmitte sono dotate di catalizzatore. Per controllare se la vostra macchina è dotata di marmitta catalitica vedere al capitolo Dati tecnici.

La marmitta è dimensionata in modo da diminuire la rumorosità e per allontanare i gas di scarico dall'operatore. I gas di scarico sono caldi e possono contenere scintille, pericolose in presenza di materiale infiammabile. Alcune

marmitte sono dotate di una speciale retina parascintille. Se la macchina è dotata di una marmitta di questo tipo, è consigliabile pulire la retina una volta alla settimana. Per un risultato ottimale usare una spazzola di acciaio. Nelle marmitte senza catalizzatore la retina dev'essere pulita ed eventualmente sostituita una volta alla settimana. Nelle marmitte catalitiche la retina dev'essere controllata ed eventualmente pulita una volta al mese. **In caso di retina danneggiata questa deve essere sostituita.**

Se la retina è spesso ostruita, questo può essere un segno del fatto che le funzioni del catalizzatore sono ridotte. Contattare il rivenditore per il controllo. Una retina ostruita provoca il surriscaldamento della macchina con conseguenti danni a cilindro e pistone.

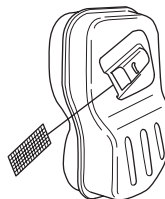

N.B! Non usare mai la macchina se la marmitta non è in buone condizioni.



AVVERTENZA! La marmitta catalitica è molto calda sia durante l'esercizio che all'arresto del motore. Questo vale anche con il motore al minimo. Il contatto può provocare ustioni. Attenzione al pericolo di incendio!

Sistema di raffreddamento

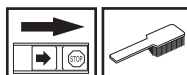

La macchina è dotata di sistema di raffreddamento per mantenere al minimo la temperatura di esercizio.

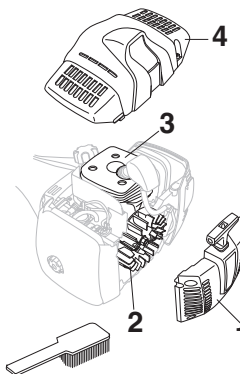

Il sistema è costituito da:

- 1 Presa dell'aria nel dispositivo di avviamento.
- 2 Alette di ventilazione sul volano.
- 3 Flange di raffreddamento sul cilindro.
- 4 Coperchio del cilindro (convoglia l'aria di raffreddamento verso il cilindro).

Pulire il sistema di raffreddamento con una spazzola una volta alla settimana, più spesso se necessario. Se il sistema di raffreddamento è sporco o ostruito provoca il surriscaldamento della macchina, con conseguenti danni a cilindro e pistone.

Filtro dell'aria

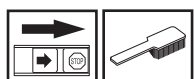

Pulire regolarmente il filtro dell'aria per evitare :

- Disturbi di carburazione
- Problemi di messa in moto
- Riduzione della potenza sviluppata
- Inutile usura dei componenti del motore
- Consumi più elevati.

Il filtro dev'essere pulito ogni 25 ore di esercizio o più spesso se l'ambiente è estremamente polveroso.

Pulizia del filtro dell'aria

Smontare il coperchio del filtro dell'aria e togliere il filtro. Pulire con aria compressa.

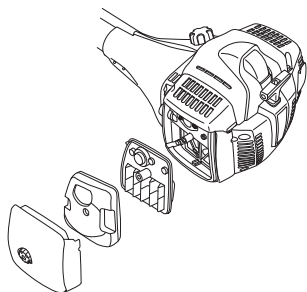

Se la macchina viene utilizzata in ambienti molto polverosi deve essere utilizzato un filtro in schiuma lubrificato (accessorio). Per la lubrificazione, vedere istruzioni alla voce Lubrificazione del filtro dell'aria.

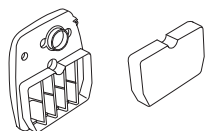

Lubrificazione del filtro dell'aria

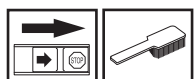

Utilizzare sempre olio per filtro speciale. L'olio per filtro contiene un solvente che ne facilita la distribuzione uniforme nel filtro. Evitare quindi il contatto con la pelle.

Porre il filtro in un sacchetto di plastica e versarvi il lubrificante. Cercare di distribuire l'olio manipolando il sacchetto. Avvolgere bene il filtro dentro il sacchetto stringendolo con le mani e far fuoriuscire l'olio eccedente prima di montare il filtro nella macchina. Non usare mai normale olio per motore. Questo passa attraverso il filtro con una certa velocità per poi depositarsi sul fondo.

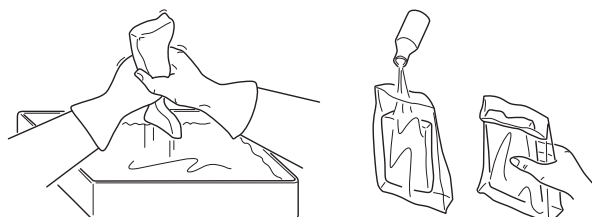

Il filtro non ritorna mai completamente pulito. Pertanto va sostituito periodicamente con uno nuovo. **Un filtro danneggiato va sostituito immediatamente.**

Riduttore angolare



Il riduttore angolare è stato riempito in fabbrica con la giusta quantità di grasso. Tuttavia prima di cominciare ad usare la macchina è bene controllare che il riduttore sia pieno di grasso fino a 3/4. Usare grasso speciale JONSERED.

Il lubrificante nell'alloggiamento del riduttore non va normalmente cambiato se non in caso di eventuali riparazioni.

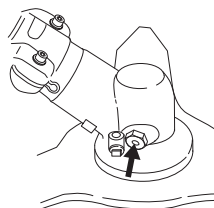

Albero di trasmissione

Ingrassare l'albero di trasmissione ogni tre mesi in caso di utilizzo a tempo pieno. Rivolgersi al rivenditore per qualsiasi dubbio sulla procedura.

Candela



Lo stato della candela dipende da:

- Carburatore non tarato.
- Miscela carburante/olio non corretta (quantità eccessiva di olio oppure olio non idoneo).
- Filtro dell'aria ostruito .

Questi fattori causano depositi sull'elettrodo della candela, e conseguenti disturbi di funzionamento e di messa in moto.

Se la macchina ha potenza insoddisfacente, difficoltà di messa in moto o il minimo irregolare, controllare innanzitutto la candela. Se questa è incrostata, pulirla e controllare la distanza tra gli elettrodi, che deve essere 0,5 mm. La candela andrebbe cambiata di regola dopo circa un mese di esercizio o prima se necessario.

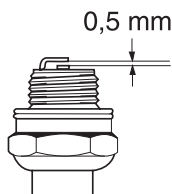

N.B! Usare candele originali o di tipo raccomandato! Altre candele possono danneggiare cilindro e pistone. Controllare che la candela sia munita di dispositivo di soppressione interferenze radio.

Esercizio invernale

Utilizzando la macchina a temperature rigide oppure quando nevica, possono verificarsi anomalie dovute a:

- Temperatura del motore troppo bassa.
- Formazione di ghiaccio sul filtro dell'aria e nel carburatore.

Sono necessarie pertanto misure particolari quali:

- La riduzione parziale del volume di aria aspirata, aumentando la temperatura di esercizio del motore.
- Preriscaldare l'aria di aspirazione del carburatore utilizzando il calore del cilindro.

Temperatura di 0°C o inferiore:

Il portafiltro dell'aria è predisposto per la conversione in versione per temperature rigide. Togliere il carter del filtro dell'aria e il filtro dell'aria. Girare lo sportello invernale in senso antiorario con un cacciavite, in modo che l'aria preriscaldata dal motore possa entrare nel vano del carburatore e prevenga l'intasamento per gelo di filtro dell'aria ecc. (vedere figura).

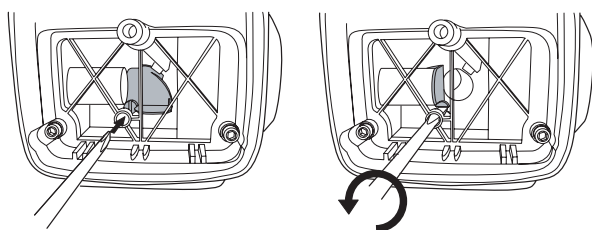

Per l'uso a temperature inferiori a -5°C e/o in presenza di neve, è disponibile anche:

- un coperchio speciale per la sede del dispositivo di avviamento
- un coperchio per la presa d'aria del carter del cilindro da montare come mostrato in figura.

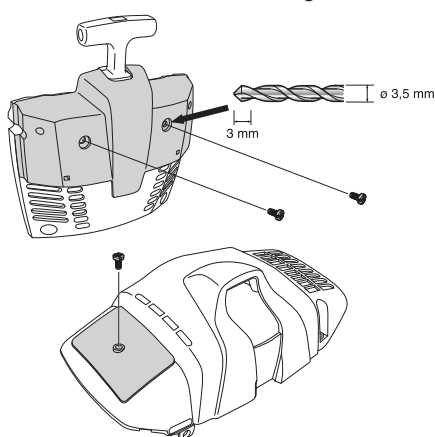

Riducono l'aria fredda e prevengono l'aspirazione nel motore di grandi quantità di neve.

IMPORTANTE! Se la temperatura supera rispettivamente -5°C e 0°C, la macchina DEVE essere riportata alle condizioni di lavoro originarie. Altrimenti si rischia il surriscaldamento del motore e conseguenti avarie di grave entità.

MANUTENZIONE

Schema di manutenzione

Qui di seguito troverete una lista delle operazioni di manutenzione da eseguire sulla macchina. La maggior parte dei punti è descritta al capitolo Manutenzione. L'utilizzatore può eseguire solo le operazioni di manutenzione e assistenza descritte in questo manuale delle istruzioni. Per operazioni di maggiore entità rivolgersi ad un'officina autorizzata.

Manutenzione	Manutenzione giornaliera	Manutenzione settimanale	Manutenzione mensile
Pulire le parti esterne della macchina.	X		
Controllare che l'imbracatura sia integra.	X		
Controllare che il blocco dell'acceleratore e l'acceleratore funzionino in modo sicuro.	X		
Controllare che l'impugnatura ed il manubrio siano integri e fissati correttamente.	X		
Controllare che l'interruttore d'arresto funzioni.	X		
Controllare che il gruppo di taglio non ruoti con il motore al minimo.	X		
Pulire il filtro dell'aria. Sostituire se necessario.	X		
Controllare che la protezione sia integra e priva di incrinature. Sostituire la protezione se è stata sottoposta a urti o se è incrinata.	X		
Controllare che la lama sia ben centrata, ben affilata e priva di incrinature. Una lama non centrata produce vibrazioni che possono danneggiare la macchina.	X		
Controllare che la testina portafilo sia integra e priva di incrinature. Sostituirla se necessario.	X		
Controllare che il dado di bloccaggio del gruppo di taglio sia correttamente serrato.	X		
Usando la coppetta di sostegno con cuscinetti a sfere controllare il serraggio della vite di bloccaggio.	X		
Controllare che la protezione di trasporto della lama sia integra e che possa essere montata correttamente.	X		
Controllare che dadi e viti siano ben serrati.	X		
Controllare che non ci siano perdite di carburante nel motore, nel serbatoio o nei flessibili carburante.	X		
Controllare il dispositivo di avviamento con la relativa cordicella.		X	
Controllare l'integrità degli smorzatori di vibrazioni.		X	
Pulire la candela esternamente. Smontarla e controllare la distanza fra gli elettrodi. Regolare la distanza portandola a 0,5 mm o sostituire la candela. Controllare che la candela sia munita di dispositivo di soppressione interferenze radio.		X	
Pulire l'impianto di raffreddamento della macchina.		X	
Pulire o sostituire la retina parascintille della marmitta (solo marmitte senza catalizzatore).		X	
Pulire il carburatore esternamente e lo spazio attorno ad esso.		X	
Controllare che il riduttore angolare sia pieno per 3/4 di grasso. Riempire con grasso speciale se necessario.		X	
Controllare che il filtro del carburante non sia sporco e che il flessibile del carburante non presenti incrinature o altri difetti. Sostituire se necessario.			X
Controllare tutti i cavi e i collegamenti.			X
Controllare che la frizione, le molle della frizione e il tamburo della frizione non siano usurati. Sostituire se necessario presso un'officina autorizzata.			X
Sostituire la candela. Controllare che la candela sia munita di dispositivo di soppressione interferenze radio.			X
Controllare ed eventualmente pulire la retina parascintille della marmitta (solo marmitte con catalizzatore).			X
Ingrassare l'albero di trasmissione con grasso speciale.	L'operazione deve essere effettuata ogni tre mesi.		
Sostituire gli smorzatori di vibrazioni dopo ogni stagione e in ogni caso almeno una volta all'anno.			

CARATTERISTICHE TECNICHE

Caratteristiche tecniche

	BC 2145	FC 2145	FC 2145 S	FC 2145 W
Motore				
Cilindrata, cm ³	45	45	43	43
Alesaggio, mm	42	42	41	41
Corsa, mm	32,5	32,5	32,5	32,5
Regime del motore al minimo, giri/min	2800	2800	2800	2800
Regime di massima raccomandato, giri/min	12500	13500	13500	13500
Regime albero sporgente, giri/min	9000	10500	10500	10500
Potenza max. motore a norma ISO 8893, kW/ giri/min.	2,0/9000	2,0/9000	2,1/9600	2,1/9600
Marmitta catalitica	Sì	No	Sì	Sì
Sistema di accensione con regolazione del regime	Sì	Sì	Sì	Sì
Sistema di accensione				
Marca/tipo sistema di accensione	SEM AM	SEM AM	SEM AM	SEM AM
Candela	Champion RCJ 6Y	Champion RCJ 6Y	Champion RCJ 6Y	Champion RCJ 6Y
Distanza all'elettrodo, mm	0,5	0,5	0,5	0,5
Carburante, lubrificazione				
Marca/tipo carburatore	Zama C1Q	Zama C1Q	Zama C1Q	Zama C1Q
Capacità serbatoio carburante, litri	0,9	0,9	0,9	0,9
Peso				
Peso, escluso carburante, gruppo di taglio e protezione, kg	8,2	8,4	8,3	8,3
Emissioni di rumore				
(vedere annot. 1)				
Livello potenza acustica, misurato dB(A)	114	113	113	113
Livello potenza acustica, garantito L _{WA} dB(A)	114	114	114	114
Livelli di rumorosità				
(vedi nota 2)				
Livello di pressione acustica equivalente rispetto all'udito dell'operatore, misurato in base alle norme EN/ISO 11806 e ISO 7917, dB(A), min/ max:	97/103	98/103	99/104	99/104
Livelli di vibrazioni				
Livelli di vibrazioni dell'impugnatura, misurati in base alle norme EN/ISO 11806 e ISO 7916, m/ s ²				
Al minimo, impugnatura sinistra/destra, min.:	3,8/4,0	3,8/4,2	3,3/3,5	3,3/3,5
Al minimo, impugnatura sinistra/destra, max.:	3,8/4,0	3,8/4,2	3,3/3,5	3,3/3,5
Fuori giri, impugnatura sinistra/destra, min.:	1,7/1,9	1,8/2,3	1,5/2,1	1,5/2,1
Fuori giri, impugnatura sinistra/destra, max.:	2,1/2,2	2,4/2,5	1,7/2,7	1,7/2,7

Nota 1: Emissione di rumore nell'ambiente misurato come potenza acustica (L_{WA}) in base alla direttiva CE 2000/14/CE.

Nota 2: Il livello di pressione acustica equivalente è calcolato come la quantità di energia media ponderata dei livelli di pressione acustica a diverse condizioni di esercizio nel rispetto della seguente ripartizione temporale: 1/2 al minimo e 1/2 al massimo regime.

NOTA! La pressione acustica all'orecchio dell'utilizzatore e le vibrazioni dell'impugnatura sono misurate con tutti i gruppi di taglio omologati per la macchina. Nella tabella sono indicati i valori massimi e minimi.

CARATTERISTICHE TECNICHE

BC 2145		
Accessori omologati	Tipo	Protezione per gruppo di taglio, Art. no.
Foro centrale delle lame/coltelli Ø 25,4 mm	Passo albero lama M12	
Lama/coltello tagliaerba	Multi 255-3 (Ø 255 3 denti)	537 28 85-02
	Multi 275-4 (Ø 275 4 denti)	537 28 85-02
	Multi 300-3 (Ø 300 3 denti)	537 28 85-02
Lama per sfrascatura	Opti XS 200-22 (Ø 200 22 denti)	537 31 09-01
	Scarlet 200-22 (Ø 200 22 denti)	537 31 09-01
Coltelli in plastica	Polytrim Ø 300	537 28 85-02
Testina portafilo	Trimmy S II	503 95 43-04
	Auto 55	503 95 43-04
	Tap n'Go 45	503 95 43-04
Coppetta di supporto	Fissa	
	Con cuscinetti a sfera	

FC 2145, FC 2145 S, FC 2145 W		
Accessori omologati	Tipo	Protezione per gruppo di taglio, Art. no.
Foro centrale delle lame/coltelli Ø 20 mm	Passo albero lama M12	
Lama/coltello tagliaerba	Multi 255-3 (Ø 255 3 denti)	537 29 74-02
	Multi 275-4 (Ø 275 4 denti)	537 29 74-02
	Multi 300-3 (Ø 300 3 denti)	537 29 74-02
Lama per sfrascatura	Opti XS 200-22 (Ø 200 22 denti)	537 21 71-01
	Opti XS 225-24 (Ø 225 24 denti)	502 03 94-06
	Scarlet 200-22 (Ø 200 22 denti)	537 21 71-01
	Scarlet 225-24 (Ø 225 24 denti)	502 03 94-06
Coltelli in plastica	Polytrim Ø 300	537 29 74-02
Testina portafilo	Trimmy S II	537 29 73-02
	Auto 55	537 29 73-02
	Tap n'Go 45	537 29 73-02
Coppetta di supporto	Fissa	
	Con cuscinetti a sfera	

Dichiarazione di conformità CE (Solo per l'Europa)

La **Jonsered**, SE-561 82 Huskvarna, Svezia, tel +46-36-146500, dichiara con la presente che i decespugliatori **Jonsered BC 2145, FC 2145, FC 2145 S e FC 2145 W** a partire dai numeri di serie del 2002 in poi (l'anno viene evidenziato nel marchio di fabbrica ed è seguito da un numero di serie) sono conformi alle disposizioni della DIRETTIVA DEL CONSIGLIO:

del 22 giugno 1998 "sulle macchine" **98/37/CE**, allegato IIA.

del 3 maggio 1989 "sulla compatibilità elettromagnetica" **89/336/CE**, e disposizioni aggiuntive ora vigenti.

dell'8 maggio 2000 "sull'emissione di rumore nell'ambiente" **2000/14/CE**.

Per informazioni relative alle emissioni di rumore, vedi capitolo Dati tecnici. Sono state applicate le seguenti norme: **EN292-2, CISPR 12:2001, EN ISO 11806**.

I SMP Svensk Maskinprovning AB, Fyrisborgsgatan 3, SE-754 50 Uppsala, Svezia, ha eseguito il controllo-tipo facoltativo per la Huskvarna AB. I certificati portano i numeri: **SEC/04/1026, 01/164/042, 01/164/043** - BC 2145, **SEC/04/1027, 01/164/041** - FC 2145, **SEC/04/1027, 01/164/040** - FC 2145 S, FC 2145 W.

Huskvarna, 11 giugno 2004



Bo Andréasson, Amministratore delegato

Poly Trim

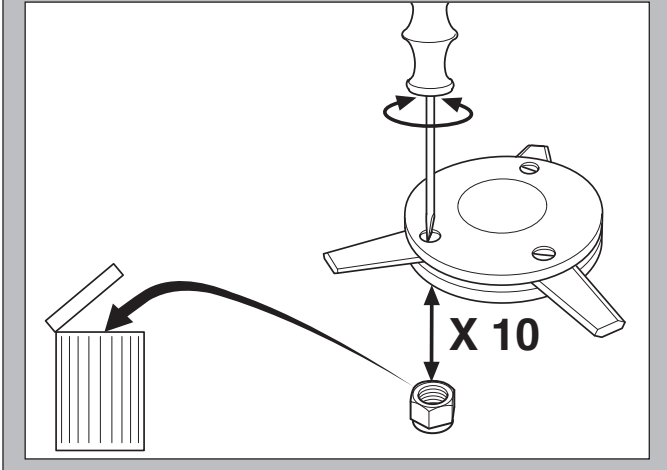
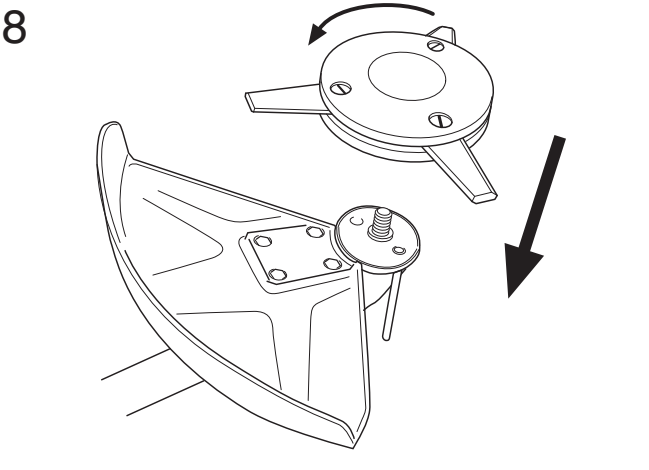
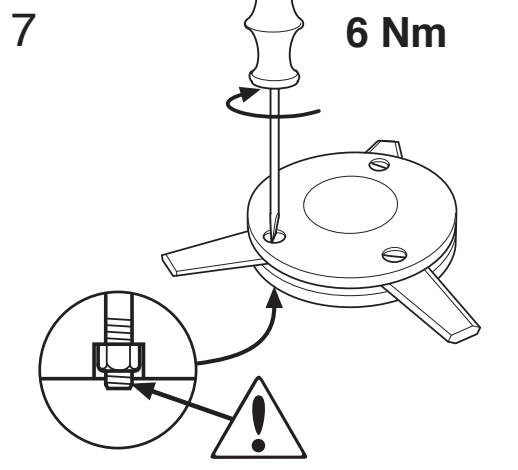
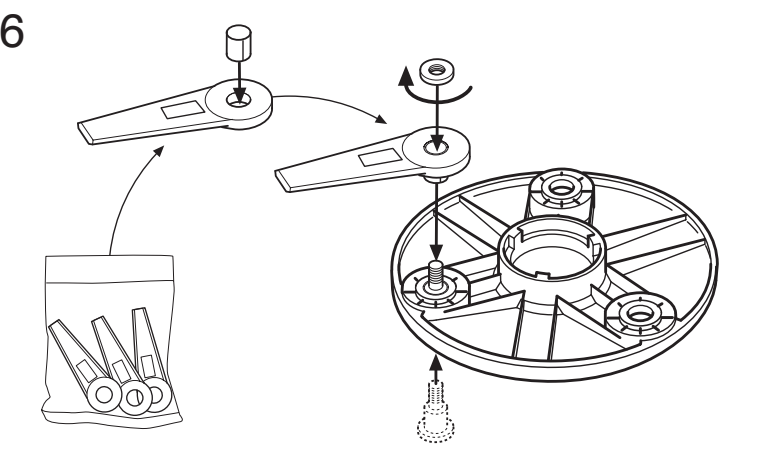
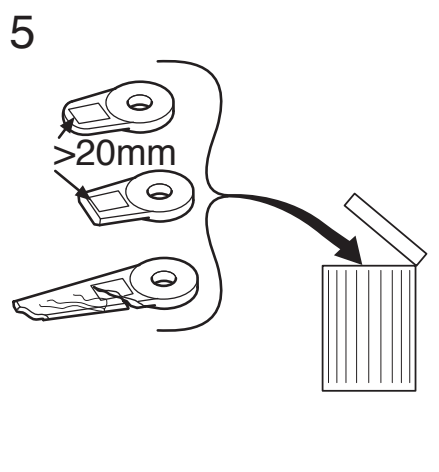
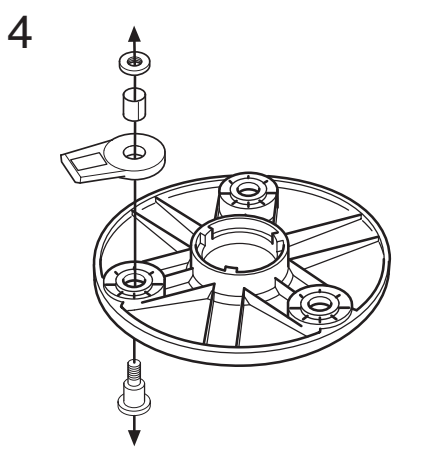
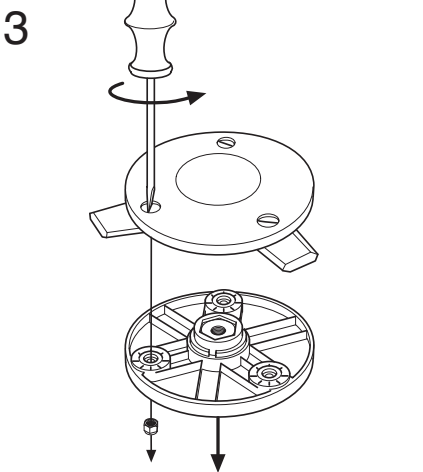
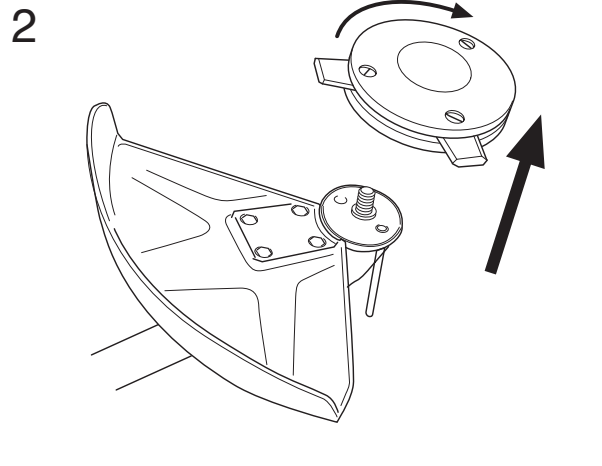
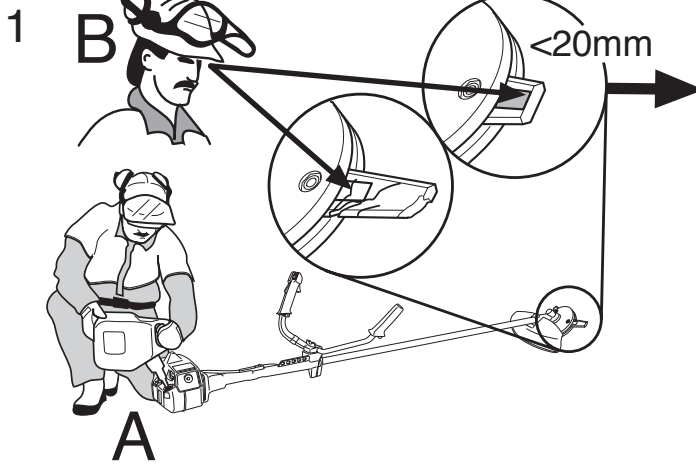

Trimmy SII



1

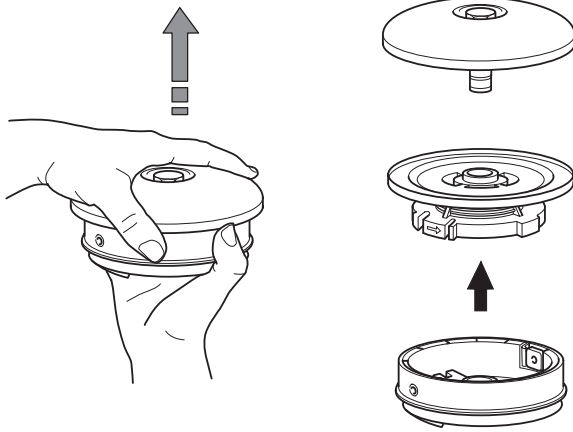

2

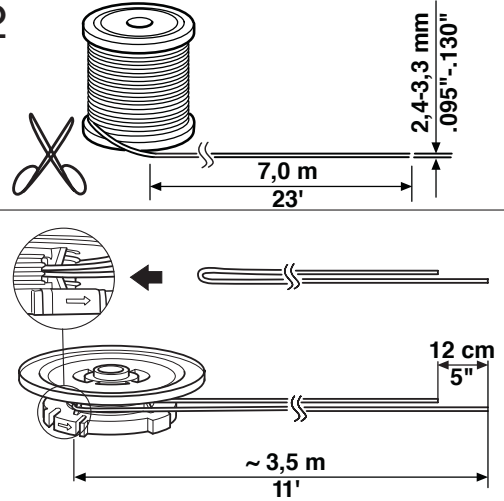

3

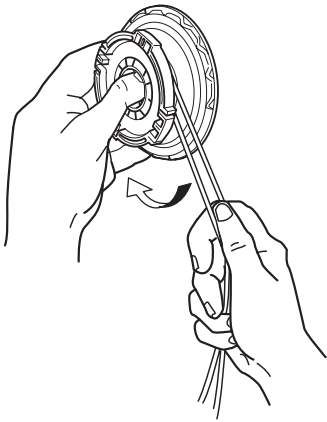

4

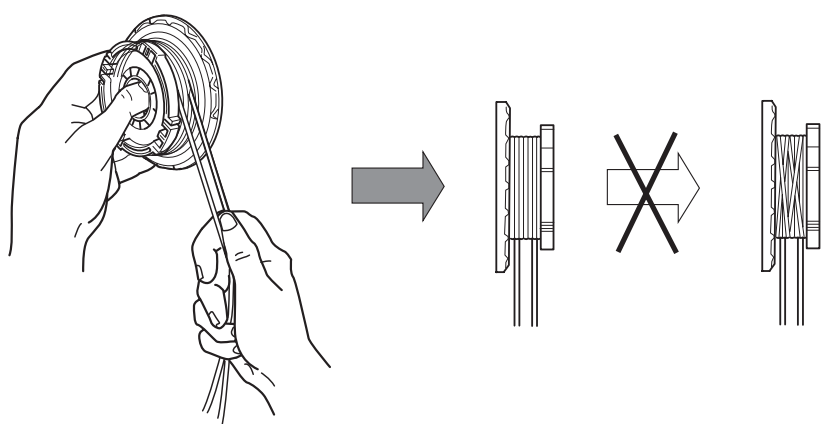

5

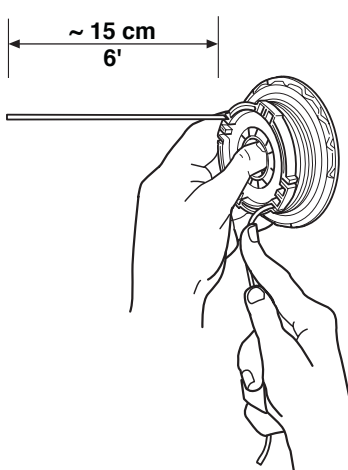

6

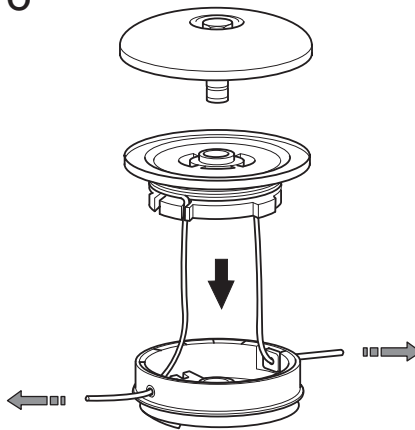

7

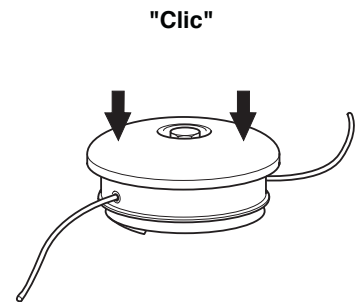

8

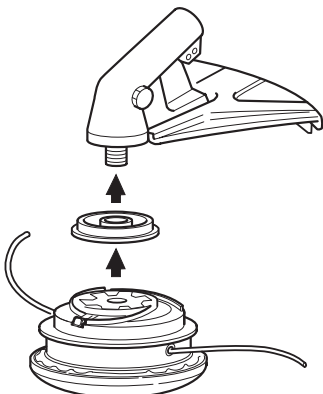

9

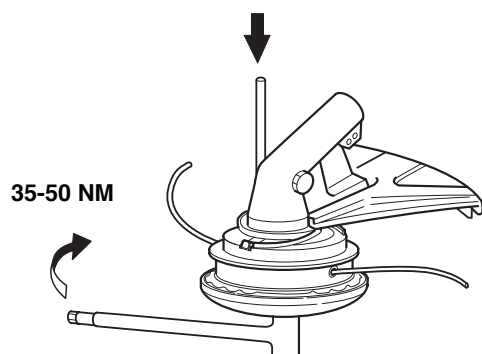

Trimmy SII

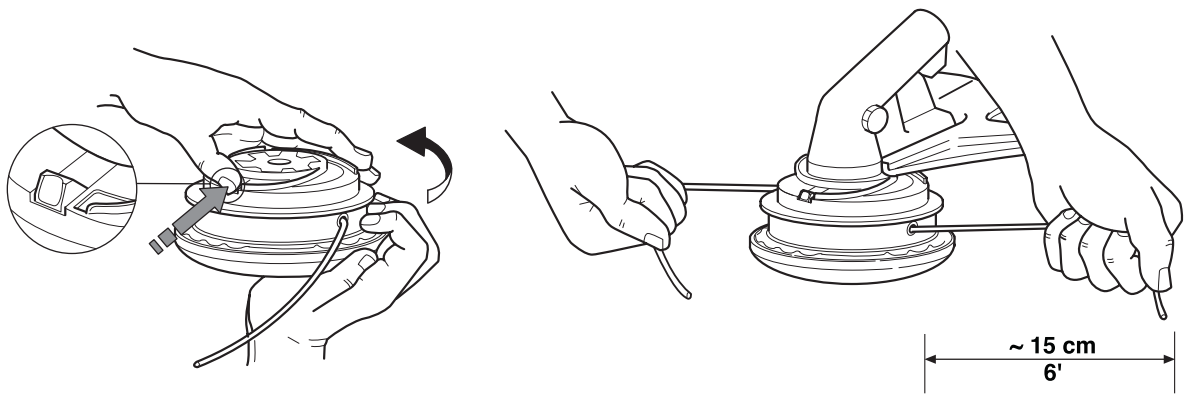

1

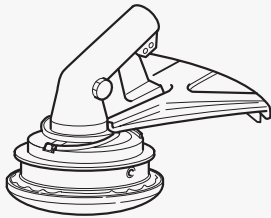

2

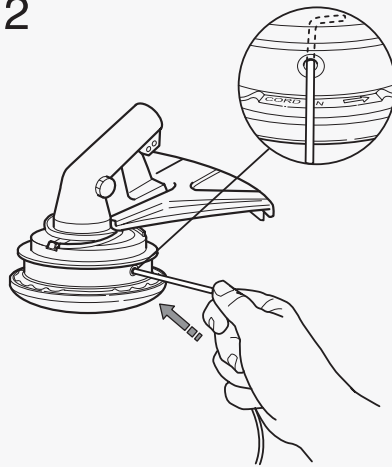

3

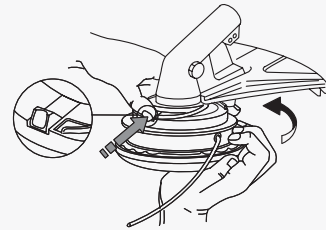

4

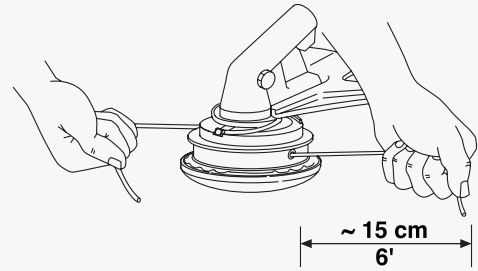

Auto 55



1

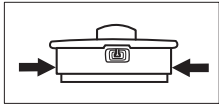
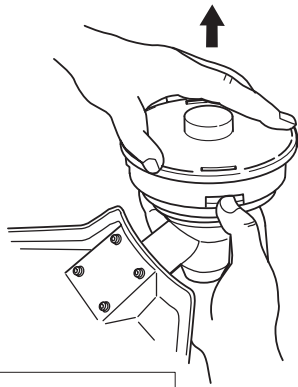

2

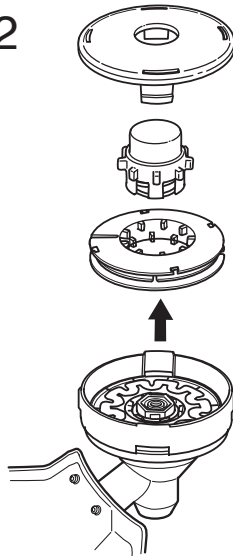

3

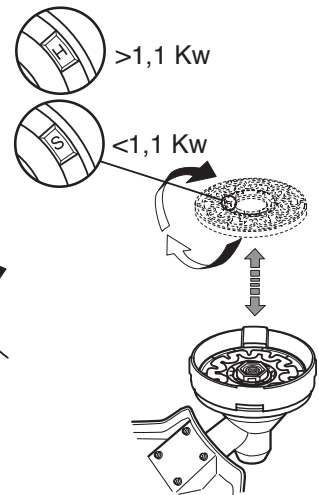
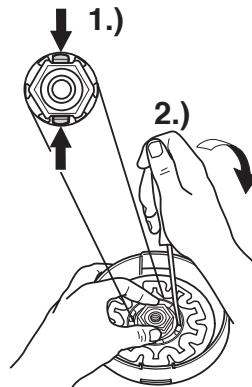

4

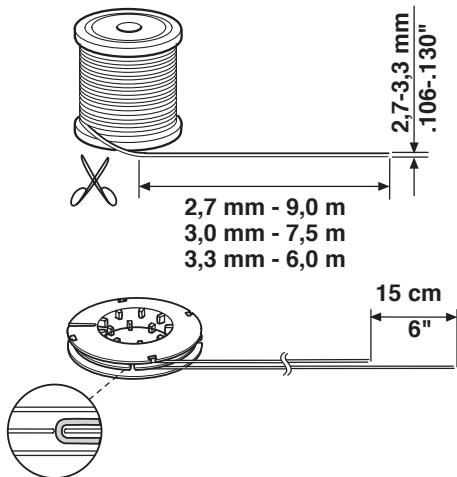

5

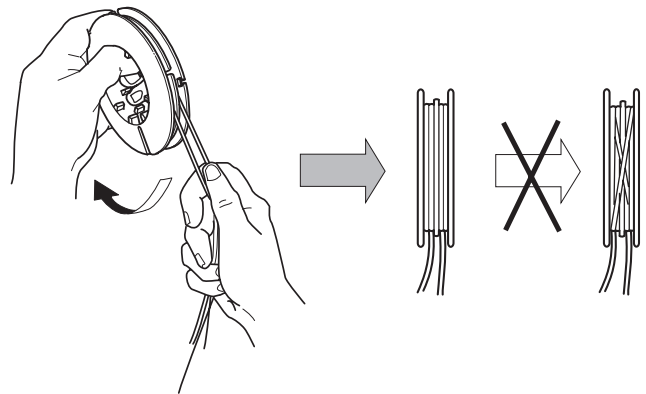

6

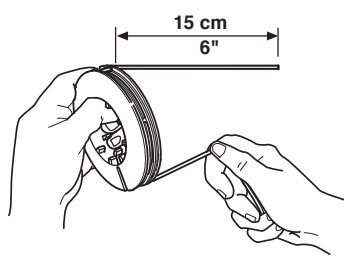

7

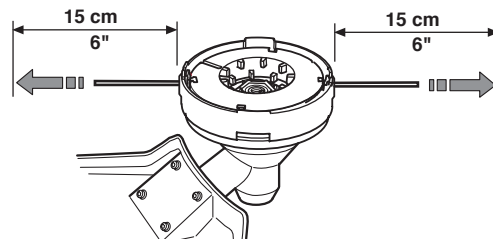

8

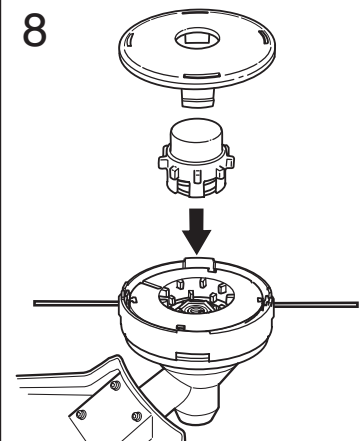

10

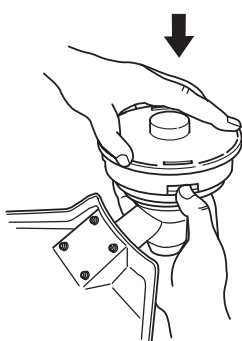

11

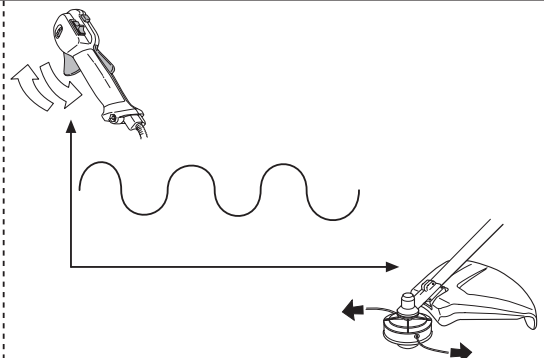
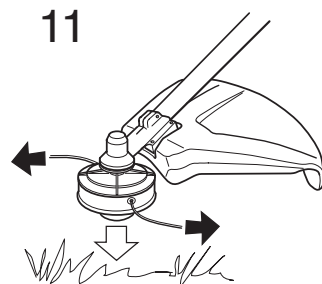

Tap n'Go 45



1

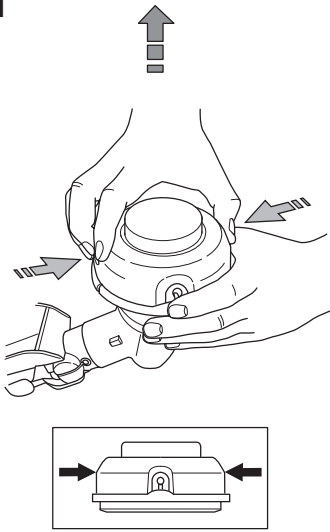

2

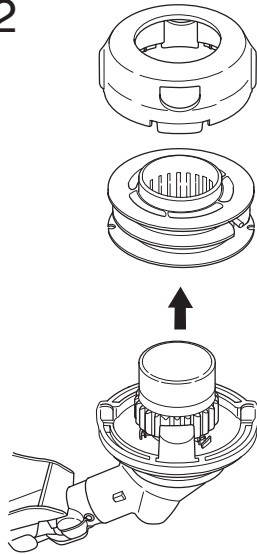

3

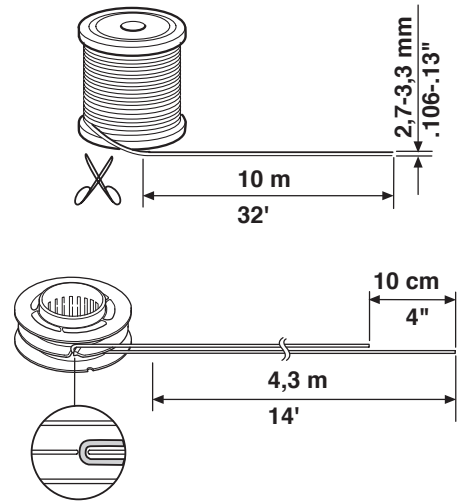

4

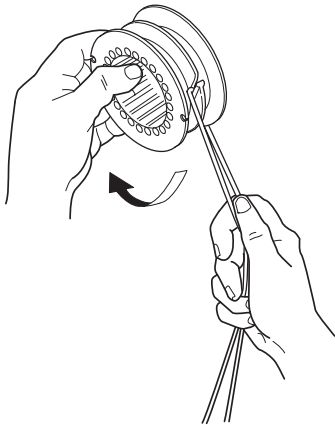

5

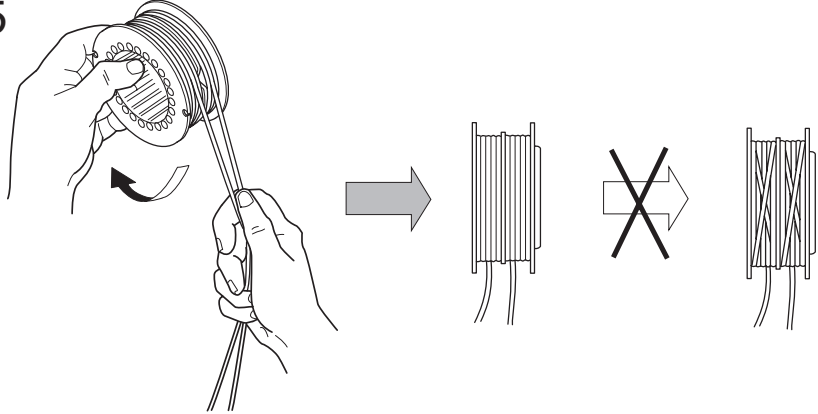

6

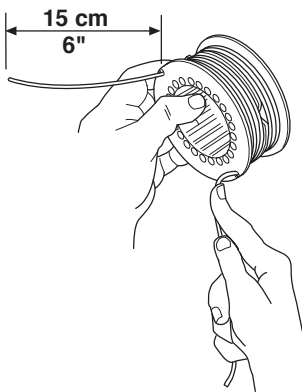

7

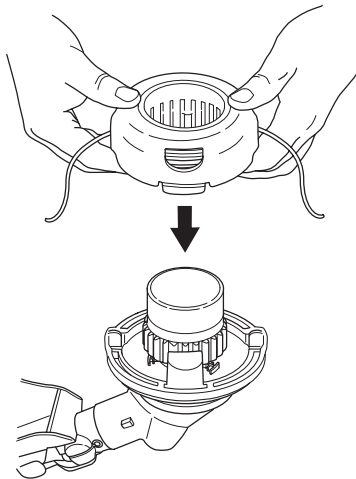

8

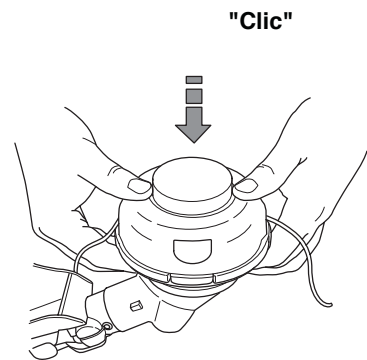

9

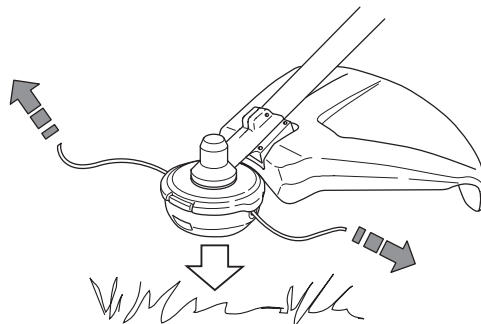

.Jonsered

1150102-41



2005-09-29